

事務センターにおける通知書の  
作成及び発送準備業務（はがき形式）  
仕様書

日本年金機構  
事務センター統括部  
令和8年7月

## 1 委託業務の概要

### (1) 委託業務の目的

本業務は、国民年金保険料関係の申請書のうち、事務センターで処理を行った申請書に係る通知書の作成及び発送準備業務について、専門事業者の印刷技術を活用することにより、印刷誤り、誤発送を発生させず、効率的に実施することを目的とする。

### (2) 委託業務の概要

#### ① 通知書の作成及び発送準備業務

日本年金機構（以下「機構」という。）が提供するデータ等に基づき、委託対象の通知書を作成し、日本郵便株式会社に差し出す。

##### ア データ等の伝送

機構が指定する場所と受託事業者が用意する場所（以下「履行場所」という。）に伝送回線を敷設の上、機構が指定する場所に受託事業者の端末等（以下「伝送用機器」という。）を設置する。

伝送用機器及び伝送回線により、通知書作成データ及び通知書データパスワード（以下「通知書作成データ等」という。）を伝送する。

なお、委託対象の通知書は別紙1「委託対象通知書」のとおり

##### イ 通知書の作成

通知書作成データに基づき、委託対象通知書を作成し、圧着等の加工を行う。

##### ウ 納品

日本郵便株式会社へ差し出す。

※ 業務フローは別紙2「業務フロー図」を参照すること。

#### ② 再委託

当該業務の主体的部分は再委託することはできない。再委託可能な一部工程の詳細は別途、委託要領に記載する。業務の主体的部分を除く一部であっても、個人情報等が目に触れる業務を再委託することはできない。

### (3) 定義

本仕様書において、用語の定義は以下のとおり

#### ① 個人情報

##### ア 年金個人情報

日本年金機構法（平成19年法律第109号）第38条に規定する情報をいう。

具体的には、被保険者、年金受給権者等に係る基礎年金番号、氏名、生年月日等の本人基本情報及び給付や保険料納付等に関する情報であるが、これらの情報により、被保険者又は年金受給権者等個人が識別されるものに限る。（性別や生年月日のように、当該情報のみでは個人が識別されないようなものは、年金個人情報に

ならない。)

イ 個人情報

年金個人情報及び特定個人情報（行政手続における特定の個人を識別するための番号の利用等に関する法律（平成25年法律第27号）第2条第8項に規定する情報）をいう。

ウ 事業所情報

社会保険オンラインシステムで管理している事業所に係る情報（事業所の名称、所在地等）のうち、債権管理情報（保険料の調定額、収納額等）、滞納処分に関する情報及び相談事跡の情報をいう。

エ 個人情報等

個人情報、事業所情報、その他の機構の基幹業務（公的年金の適用、徴収、年金給付及び相談に関する業務）を行うために作成又は取得する情報及び本委託業務を通じて知り得た一切の情報をいう。

※ 委託業務に従事する者（以下「業務委託員」という。）の労務管理等のために保持している情報は、本仕様書において個人情報等には含まれない。

② 電子計算機

ア 電子計算機

サーバ装置、パソコン、タブレット、スレートPC、プリンタ等の周辺機器及び通信回線装置をいう。

イ 電子計算組織

電子計算機とネットワークにより構成される情報システムをいう。

③ 再委託

受託事業者が、業務の一部を他の会社（再委託先が子会社（会社法（平成17年法律第86号）第2条第3号に規定する子会社をいう。）である場合を含む。）に請け負わせること。

なお、次のア又はイの場合は、再委託に該当しない。

ア 運送事業者間で運送約款に基づく連携・協働により運送業務を実施する場合。

イ 機構の了承を得た上で、グループ企業体が相互連携（業務分担）してそれぞれの事業を実施（共同受託）する場合。

④ 営業日

次のア～エを除く日のことをいう。

ア 土曜日及び日曜日

イ 国民の祝日に関する法律（昭和23年法律第178号）に規定する休日

ウ 12月29日から翌年1月3日までの日（国民の祝日に関する法律に規定する休日を除く。）

エ その他機構が特に指定する日

## 2 委託予定件数

18,136,991 件

※ 内訳については、別紙3「委託予定件数」のとおり

※ 数量は予定数であることから、増減があり得る。

また、月単位の件数を示しているため、委託日ごとの件数は一定ではない。

## 3 委託業務の期間

### (1) 期間

委託期間 契約締結日～令和12年3月18日（契約終了日）

履行期間 令和9年2月1日（履行開始日）～令和12年3月11日（履行終了日）

※ 履行期間とは、委託期間のうち、納品を行うための作業等が可能となる日（履行開始日）から、最終納品の検査合格後に個人情報等の返却・廃棄等を行った旨を機構に報告する日（履行終了日）までのことをいう。

### (2) 委託日

原則、祝日及び12月29日から翌年1月3日までを除く月曜日から金曜日（以下「営業日」という。）とする。

初回委託日を令和9年2月1日として以後週の第1営業日を委託日とする。ただし、国民年金保険料免除・納付猶予申請却下通知書（継続免除）は初回委託日を令和9年2月2日として以後週の第2営業日を委託日とする。

## 4 納品日時

委託要領のとおり

## 5 履行場所

受託事業者が用意する場所（日本国内に限る。）

## 6 機構が指定する場所

東京都江東区有明三丁目〇〇

日本年金機構 東京広域事務センター（以下「東京広域事務センター」という。）

※ 詳細は受託事業者決定後に連絡する。

※ 伝送用機器の設置場所は、業務の効率化、安全面等の観点から変更することがある。

この場合は、原則として、変更の2か月前までに通知する。

なお、伝送回線の敷設及び伝送用機器の設置、撤去等に係る一切の経費は、全て受託事業者が負担する。

## 7 作業手順

仕様書のほか、業務委託契約書及び業務委託契約書に付属する業務の実施方法等について記載された文書（以下「仕様書等」という。）のとおりとする。

なお、法改正及び業務効率化に伴うシステム改修があった場合等で仕様書等に変更があったとき（帳票等の様式変更を含む）は、変更後の仕様書等に基づき、業務を遂行するものとする。

## 8 所管部署

### (1) 連絡先

- ① 日本年金機構本部 事務センター統括部 事務センター業務委託管理グループ  
（以下「機構本部」という。）

〒168-8505 東京都杉並区高井戸西3-5-24

電話：03-5344-1100（内線2111）

- ② 東京広域事務センター

〒135-8071 東京都江東区有明三丁目〇〇

※ 詳細は受託事業者決定後に連絡する。

### (2) 監督職員等

監督職員等とは監督職員及び監督職員補助者をいう。

機構は、機構本部職員及び東京広域事務センター長を監督職員に指定する。

また、監督職員である東京広域事務センター長は、東京広域事務センターに常勤する職員から監督職員補助者を指定し、受託事業者には様式1「監督職員補助者通知書」により通知する。

## 9 受託事業者を求めるサービス水準

目標とすべき業務のサービス品質に関する合意（以下「SLA」という。）は、別紙4「受託事業者を求めるサービス水準」とおりとする。

## 10 処理体制の申請等の手続き

処理体制等について、以下に掲げる期日までに必要な申請等の手続きを行うこと。

変更、廃止等を行う場合については、変更、廃止等を行う日の前営業日までに必要な手続きを行うこと。

業務委託員（具体的には後記(1)①から③及び後記(2)①から④までの者をいう。）については本業務を遂行するために最低限必要な範囲の者とし、受託事業者が直接雇用すること。

ただし、繁忙期等の業務履行体制を充足するため、労働者派遣事業の適正な運営の確保及び派遣労働者の保護等に関する法律（昭和60年法律第88号）（以下「労働者派遣法」という。）に基づいた労働者派遣契約による対応を行う場合は、機構が扱う個人情報等の重要性及び特殊性に鑑み、労働者派遣契約においても、個人情報等の取扱いをはじめとする機構と受託事業者との契約内容と同等以上の内容とし、（2）⑤により、あらかじめ機構の承認を得ること。

（1）個人情報等保護に関する管理体制の届出（後記の①～③は、様式2「管理者等申請書」により提出し、変更する場合は、様式3-2「業務委託員名簿（変更）」により提出すること。）

① 総括管理責任者

期限：運用仕様書の提出日及び令和8年12月7日

② 部署管理者

期限：運用仕様書の提出日及び令和8年12月7日

※ 部署管理者は、履行場所ごとに1名配置すること。

③ 点検管理者

期限：運用仕様書の提出日及び令和8年12月7日

※ 点検管理者は、総括管理責任者、部署管理者、現場責任者及び監査を行う者と異なる者とする。

④ 個人情報等や機密情報の取扱いに関する点検及び監査体制

期限：運用仕様書の提出日及び令和8年12月7日

⑤ 業務委託員と守秘義務契約書を締結したことの報告（様式4-1「守秘義務契約締結報告書」）

期限：令和8年12月7日

※「守秘義務契約締結報告書」は、「業務委託員名簿」又は「業務委託員名簿（変更）」及び業務委託員と締結した様式4-2「守秘義務契約書」の写しと同時に提出すること。

※「守秘義務契約書」の写しは、通番の昇順に並べて提出すること。

※ 業務委託員の追加がある都度、提出すること。

（2）業務の履行に関する体制の届出（後記の①～④の者は様式3-1「業務委託員名簿」により提出し、前記（1）①～③の者についても記載すること。変更する場合は、「業務委託員名簿（変更）」により提出すること。）

① 現場責任者

期限：運用仕様書の提出日及び令和8年12月7日

※ 履行場所ごとに、当該履行場所で業務に従事する業務委託員の中から1名以上指名すること。

② 現場責任者補助者

期限：運用仕様書の提出日及び令和8年12月7日

※ 履行場所ごとに、当該履行場所で業務に従事する業務委託員の中から1名以上指名すること。

③ 作業者

期限：令和8年12月7日

④ 特定個人情報取扱者

期限：令和8年12月7日

※ 特定個人情報取扱者は、委託業務を行う上で、必要最小限の範囲で指定すること。

⑤ 労働者派遣契約を行う場合の申請（様式5「労働者派遣法に基づく労働者派遣契約を行う場合について」により提出すること。）

期限：派遣労働者の業務開始日の10日前まで

(3) 再委託に関する申請

様式6-1「再委託承認申請書」及び様式6-2「受託証明書」により提出すること。

期限：運用仕様書の提出日又は再委託開始予定日の30日前まで

(4) 事故発生時の緊急対応体制の届出（「管理者等申請書」により提出し、変更する場合も、「管理者等申請書」によりすること。）

期限：運用仕様書の提出日及び令和8年12月7日

※ 届出内容が変更となる都度、提出すること。

※ 事故発生時には事故対応責任者は直ちに事実関係の調査及び原因の究明を行う体制を整備し、機構本部に報告すること。併せて、再発防止策検討責任者は再発防止策の検討及び決定を行う体制を整備し、報告すること。

(5) 業務の履行場所及び伝送回線に関する届出

様式7-1「履行場所等の届出」及び様式7-2「履行場所図面」により提出すること。

期限：運用仕様書の提出日及び令和8年12月7日

※ 履行場所の追加又は廃止、伝送回線の変更等を行う場合は、追加等の1か月前までに提出すること。

1.1 委託条件等

(1) 業務の履行場所及び機構が指定する場所に関する事項

① 受託事業者は、受託事業者が用意した入退室管理が可能である特定の事務室（以下「特定の事務室」という。）で委託業務を行うこと。

なお、入退室管理とは、電子錠、生体認証又はそれに準じる設備により、関係者のみが知り得る（持ち得る）情報によって入退室が管理されているものとする。

- ② 受託事業者は、特定の事務室への入退室の状況を記録し、当該記録の検査を月1回以上行うこと。
- ③ 受託事業者は、サーバ等の機器を設置する場所について入退室の権限を有する者を限定し、入退室記録の管理が可能な措置を講じること。
- ④ 受託事業者は、特定の事務室のうち、特定個人情報を取り扱う区域を定め、他の区域と明確に区分できるよう事務室の図面等を作成するとともに、特定個人情報取扱者以外の者による書類の持出しや覗き見等を防止する措置を講ずること。また、機構から事務室の図面等の提出を求められた場合は速やかに提出すること。
- ⑤ 受託事業者は、特定の事務室内の整理整頓に心がけ、火気等には十分留意すること。
- ⑥ 受託事業者は、業務委託員の私物のスマートフォン等の撮影機器及び記録媒体を特定の事務室に持ち込むことを禁止すること。ただし、業務連絡用として部署管理者が認めたものを除く。その他の私物については必要最低限とするよう努めるものとする。
- ⑦ 受託事業者は、委託業務で使用する電子計算機において、盗難又は紛失等を防止するため、物理的な安全管理措置を講じること。

## （2）個人情報等の取扱いに関する事項

- ① 受託事業者は、委託業務で取り扱う個人情報等について、受託事業者の役員、受託事業者の親会社、地域統括会社、ブランド・ライセンサー、フランチャイザー、コンサルタントその他の受託事業者に対して指導、監督、業務支援、助言、監査等を行う者等を含め、業務委託員以外の者に伝達又は漏えいを防止する措置を講じること。

また、目的外利用を行ってはならないこと。さらに、受付、搬送等の委託業務の実施に必要な場合を除き、特定の事務室以外の場所に持ち出してはならないこと。

- ② 受託事業者は、個人情報等の取扱状況に係る規定等の遵守状況について、月1回以上点検・監査を行うとともに、その記録を管理すること。
- ③ 受託事業者は、業務委託員に対し、履行開始日の前営業日までに又は履行開始日以後に初めて委託業務を行う業務委託員の業務開始前までに、日本年金機構法や個人情報等に関する関係法令に係る教育を実施すること。

さらに、履行開始日以後においても月1回以上教育を行い、個人情報等の取扱いを徹底すること。

受託事業者は、日本年金機構法や個人情報等に関する関係法令で定められた守秘義務及び罰則規定、委託業務における遵守事項及び禁止行為、個人情報等の保護に係る就業規則等に違反した場合の処分、情報漏えいとその影響、インシデントが発生した場合の手順、別紙5「通報窓口のご案内」により受託事業者契約違反などがある

場合の通報窓口の周知、その他必要な留意事項について研修を行うこと。

なお、履行開始前の研修実施後は、様式 8-1「研修実施報告書」及び様式 8-2「研修受講確認書」の写しにより履行開始日の前営業日までに機構本部に報告すること。

履行開始後に初めて委託業務を行う業務委託員の業務開始日の前営業日までに研修を実施した後は、「研修実施報告書」、「研修受講確認書」の写しにより業務開始日の前営業日までに機構本部に報告すること。

さらに、履行開始後の研修（以下「定期研修」という。）は、定例会議開催日の前営業日までに実施し、「研修実施報告書」及び様式 9「個人情報等保護セルフチェックシート」により定例会議時に機構本部に報告すること。

※「研修受講確認書」の写しは、通番の昇順に並べて提出すること。

- ④ 受託事業者は、研修資料等、教育・研修・訓練の実施結果の提出を機構から求められた場合には、速やかに提出すること。

なお、受託事業者が実施する研修において、前記③で示す研修項目を全て実施していないと機構が確認した場合、機構は、研修内容の改善及び研修の実施について、総括管理責任者等への指導又は受託事業者への指示を行うことができることとする。

- (3) 個人情報等を記録した紙媒体、外部電磁的記録媒体（USBメモリ、外付けハードディスクドライブ、DVD-R等）、電子データの取扱い

- ① 受託事業者は、委託業務で取り扱う個人情報等を記録した紙媒体、外部電磁的記録媒体及び電子データの受領、搬送等については、その途上における漏えい、紛失、き損等が発生しないよう措置を講じること。

- ② 受託事業者は、個人情報等を記録した紙媒体及び外部電磁的記録媒体の保管又は電子データの保存に当たっては、機構に届出した場所に保管又は保存するとともに、個人情報等の記録がない紙媒体及び外部電磁的記録媒体と混在させないこと。

また、管理に当たっては、使用状況等（作成（受領）日、作成（受領）者、識別番号、情報の内容、数量、種類、利用目的、複写複製の有無、保管場所（電子データの場合は、電子データを保存した電子計算機の保管場所）、移送・廃棄・抹消の区分、移送（廃棄・抹消）日、移送（廃棄・抹消）者、移送等確認（点検）者等）が分かる様式 10「個人情報等管理台帳」を履行場所ごとに作成するとともに、総括管理責任者及び部署管理者が、紛失・破棄等がないように最善の注意を払うこと。

また、機構から「個人情報等管理台帳」の提出を求められた場合は、速やかに提出すること。

- ③ 受託事業者は、保管庫の施錠を厳重に管理するとともに、保管庫の鍵の貸出状況等（鍵によらない施錠の場合は施錠状況等）を記録し、月 1 回以上当該記録の検査を行うこと。

- ④ 受託事業者は、個人情報等を記録した紙媒体及び電子データの全部又は一部の複写複製（個人情報等の電子データの電子計算機への格納及びバックアップの取得を含む。）を行うことは、機構の指示があった場合を除き禁止することとし、複写複製の防止措置を講ずること。

ただし、委託業務の実施に当たり、複写複製を行うことが必要である場合については、様式 1 1「複写複製承認申請書」を機構本部に申請し、あらかじめ書面による承認を受けること。

- ⑤ 受託事業者は、個人情報等を記録した紙媒体及び電子データの複写複製を行った場合は、当該複写複製物等についても、前記②及び③に準じた取扱いを行うこと。
- ⑥ 受託事業者は、外部電磁的記録媒体の受渡し及び移送に際し、電子政府推奨暗号リストに掲載された暗号化方式等を利用し、パスワードの設定を行うこと。

なお、具体的な暗号化及びパスワードの設定方法等については、機構から別途提示される方法によること。

- ⑦ 受託事業者は、個人情報等を記録した紙媒体、外部電磁的記録媒体、電子データ及びこれらの複写複製物等について、委託業務の実施に当たり作成、汚損、き損した個人情報等は、納品日から 1 か月保管すること。保管期間を経過した個人情報等は、当該個人情報等の復元又は判読等が不可能な方法により抹消又は廃棄を行うこととし、保管期間を満了した日の属する月を単位として翌月 1 0 日までに様式 1 2—1「個人情報等の抹消等に関する報告書（月次）」により機構本部に報告すること。報告に当たっては、取り扱った個人情報等が抹消又は廃棄されていることが確認できる証跡を添付すること。

※ 電子データの抹消方式例：米国国家安全保障局（NSA）推奨方式、米国国防総省準拠方式、もとのデータに異なるランダムなデータを複数回上書きする方法等

- ⑧ 受託事業者は、機構から提供された通知書作成データ等について履行終了時又は機構から指示があった場合、速やかに返却すること。
- ⑨ 受託事業者は、履行終了時又は履行場所の廃止時には様式 1 2—2「個人情報等の抹消等に関する報告書（履行場所の廃止）」及び「個人情報等管理台帳」、履行終了時には様式 1 2—3「個人情報等の返却・廃棄等に関する報告書」及び「個人情報等管理台帳」を機構本部に提出することとし、提出に当たっては、機構が提供した個人情報等を返却していること及び取り扱った個人情報等が抹消又は廃棄されていることが確認できる証跡を添付すること。

#### （４）業務処理要領等の書類等の貸与

- ① 受託事業者は、機構から貸与された業務処理要領等の書類及びその情報（貸与後に複写したものを含む。）について、委託業務以外の目的に使用してはならない。
- ② 受託事業者は、機構から貸与された業務処理要領等の書類及びその情報（貸与後に

複写したものを含む。)について、特定の事務室に保管するものとし、管理に当たっては、総括管理責任者及び部署管理者が、紛失・破棄等がないように最善の注意を払うこと。

- ③ 受託事業者は、機構から貸与された業務処理要領等の書類及びその情報(貸与後に複写したものを含む。)について、履行終了時又は機構から指示があった場合については、速やかに返還すること。

#### (5) 情報セキュリティ対策に係る基本的要件

- ① 受託事業者は、機構から提供する個人情報等について、目的外利用を行ってはならないこと。
- ② 受託事業者は、仕様書等で定めた情報セキュリティ対策の実施内容及び管理体制を定め、後記14(1)で示す運用仕様書により機構本部に提出すること。  
契約締結後、運用仕様書を変更する場合(前記10に関する申請等手続きは除く。)は、あらかじめ機構本部に申請(様式任意)を行い、機構の書面による承認を受けること。
- ③ 受託事業者は、情報セキュリティインシデントを含めた障害発生時、迅速に電子計算組織の稼働を回復するための措置又は委託業務を回復するための措置等を講ずること。  
また、重大な障害発生時においては、委託業務の履行を補完できる体制を構築すること。
- ④ 受託事業者は、仕様書等で定めた内容の履行状況について、様式13「受託業務自主点検結果報告書」又は受託事業者が独自に作成する点検様式(「受託業務自主点検結果報告書」で示す点検項目の全てが網羅されているものに限る。)により月1回以上確認すること。点検結果については、当該点検月の翌月の定例会議までに機構本部に報告すること。
- ⑤ 前記④の点検結果又は機構が実施する検査により、情報セキュリティ対策等の履行が不十分であることが判明した場合は、機構は、総括管理責任者等へ指導を行い、不十分な対策の改善及び改善の履行を指示することができることとする。

#### (6) 業務品質の維持・向上

- ① 受託事業者は、委託業務の進捗状況等に関して、定期的に機構に報告すること。(定期報告の様式は、様式14「日次報告書」及び様式15「月間報告書」のとおり。)また、機構が報告を求めた場合は、速やかに応じること。
- ② 受託事業者は、委託業務の円滑な実施を目的として、業務品質の向上、SLAの達成状況等について、機構と定期的な打ち合わせ(以下「定例会議」という。)を行い進捗管理に努めること。

- ③ 定例会議では、受託事業者は業務の進捗（スケジュール調整）、履行体制、SLA 達成状況、品質管理、情報セキュリティ対策、懸念事項等に関することについて、機構に報告すること。資料構成、開催場所等は機構と事前に協議すること。ただし、許諾のない再委託を行っていないことが分かるもの（印刷ログのサンプルなど）、「受託業務自主点検結果報告書」、「個人情報等保護セルフチェックシート」（業務委託員に対し、本資料により、個人情報等の保護に係る点検を徹底すること。）、前記（１）②の入退室状況が記録されたもの、後記（１０）③のウイルススキャンを毎営業日実施したことが分かるもの、後記（１０）④のセキュリティパッチを月１回以上適用したことが分かるもの、「個人情報等管理台帳」については、定例会議の資料として機構本部に提出すること。

なお、開催時期は、以下記載のとおり。

ア 履行開始前は、履行開始日の１０日前までに実施すること。

イ 履行開始後は、原則、月１回実施すること。開催日程については、契約締結後、速やかに機構と協議すること。

- ④ 受託事業者は、前記定例会議の終了後３営業日以内に、様式１６－１「定例会議議事録（履行開始前）」又は様式１６－２「定例会議議事録（履行中）」を作成し、機構本部に提出すること。議事録には打ち合わせ内容を詳細に記載すること。
- ⑤ 受託事業者は、業務委託員に対し、履行開始日の前日まで及び随時に業務を実施するために必要な知識を習得するための研修を行い、業務品質の維持・向上に努めること。

#### （７）立入検査等の実施

- ① 機構は、運用仕様書に記載された内容（業務の履行体制、業務の履行方法、個人情報等保護及び情報セキュリティ体制）が確保されているか、業務が履行できるか等の観点から、履行開始日の４営業日前までに、特定の事務室及び本案件に係る事務所等（以下「特定の事務室等」という。）に立入検査を実施できるものとする。

立入検査時は、システム担当者も立ち会うこととする。

立入検査の結果、履行開始に際し改善を要すると判断した場合、又は前記１０（１）⑤で示す「守秘義務契約書」の写し及び前記１０（２）で示す「業務委託員名簿」（以下「業務委託員名簿等」という。）が履行開始日の４営業日前までに機構に提出されない場合は、履行開始日の前日まで改善すること及び改善結果の報告について、受託事業者に指示行うことができるものとする。

受託事業者は、改善が確認されるまで、又は業務委託員名簿等が提出されるまでは、業務を履行開始することができない。

なお、受託事業者の責めにより履行期間が短縮された場合は、そのことを理由に履行終了日及び納品日の見直し等についての申し立てはできないものとする。

また、機構は、受託事業者が履行開始日までに改善できなかった場合及び改善の見込みがないと認められた場合は、契約書に基づき、契約解除を行うことがある。

② 機構は、個人情報等の管理状況の確認、法令の遵守状況の確認、委託業務の進捗状況等の確認、その他随時に特定の事務室等（再委託先を含む）に立入検査を実施できるものとし（無予告の検査を実施する場合がある）、検査結果をもとに総括管理責任者等への指導、研修の実施、状況の改善及び改善結果の報告について、受託事業者に指示することができるものとする。

③ 受託事業者は、履行開始日から10日以内に様式17「法令及び契約内容の遵守状況に関する報告書」を、機構本部に提出すること。

また、履行開始日から1年を経過するごとに、その当該日から10日以内に「法令及び契約内容の遵守状況に関する報告書」を機構本部に提出すること。

④ 機構は、複写複製物等、その他委託業務の実施に当たり作成、汚損、き損した個人情報等について、抹消又は廃棄の実施状況に関し、履行終了日から契約終了日までの間に、特定の事務室等に立入検査を実施できるものとする。

#### （8）伝送用機器の持込制限等

① 受託事業者は、東京広域事務センターに伝送用機器を持ち込むに当たり、様式18「備品等の持込整理簿」により事前に東京広域事務センターに申請の上、許可を得ること。

② 伝送用機器の設置場所等は、監督職員等と協議の上、決定すること。

③ 持込みが許可された伝送用機器は、委託業務の実施に不要なアプリケーションソフトウェア等をインストールしないこと。また、委託業務の実施に不要なアプリケーションソフトウェア等があらかじめインストールされている場合は、削除すること。

④ 持込みが許可された伝送用機器は、個人的な資料等を格納したファイルを保存しないこと。

⑤ 受託事業者は、伝送用機器を東京広域事務センターから持ち出す（一時的な持ち出し及び委託契約終了時の撤去を含む。）必要がある場合、持ち出す理由等を「備品等の持込整理簿」により事前に東京広域事務センターに申請の上、許可を得ること。なお、当該申請を受けて監督職員等が伝送用機器を確認し、委託業務で取り扱う個人情報等のデータが保存されていることが確認された場合は、監督職員等から指示されたデータを抹消するとともに、抹消が完了したことを改めて「備品等の持込整理簿」により東京広域事務センターに申請し、持ち出しの許可を得ること。

⑥ 受託事業者は、一時的に外部に持ち出した伝送用機器を東京広域事務センターに再度持ち込む場合は、改めて前記①に示す許可を得ること。

#### （9）電子計算組織に係るアクセス制限

① 受託事業者は、委託業務で個人情報等を取り扱う電子計算組織において、個人情報等にアクセスできる業務委託員を必要最小限に限定し、アクセス権限を付与すること。

② 受託事業者は、アクセス権限を付与した業務委託員に個人を識別できるIDを付与した上で、ID及びアクセス権限の付与・停止・抹消の履歴を記録し、契約終了日から1年間保存すること。

前記IDを付与する日の前営業日までに、「業務委託員名簿」により、機構にID付与対象者を報告すること。

③ 受託事業者は、前記②のIDに紐づくパスワードを、12文字以上で、英大文字、英小文字、数字、記号のうち3種以上を組み合わせた設定すること。

前記の設定ができない場合は、前記②のIDに紐づくパスワードを90日経過するごとに変更すること。

④ 受託事業者は、可能な限り、ID及びアクセス権限の付与等、システムの設定変更が可能な権限（管理者権限等）を有する者には、多要素主体認証を採用すること。

※ 多要素主体認証とは、認証の3要素である「知識情報」、「所有情報」及び「生体情報」のうち、2つ以上を組み合わせて、単一要素による主体認証よりも強固な主体認証を行う方式をいう。

#### (10) 電子計算組織に係る不正アクセスの防止対策

① 受託事業者は、委託業務で個人情報等を取り扱う電子計算組織について、委託業務を実施していない時間を含め、常時インターネットから物理的に隔離又は論理的に遮断すること。

インターネットから論理的に遮断する場合は、委託業務で個人情報等を取り扱う電子計算組織において、インターネットへの通信が行われなくするため、各電子計算機又は通信経路上にある電子計算機においてインターネット通信が完全に遮断される設定を行うこと。

② 受託事業者は、委託業務で個人情報等を取り扱う電子計算組織において通信ネットワークを構築する場合は、閉域網又は専用線を使用すること。この通信経路は、インターネットに接続してはならない。

③ 受託事業者は、委託業務で個人情報等を取り扱う電子計算機のそれぞれにウイルス対策ソフトを導入し、その機能を常に有効にすること。

また、毎営業日、ウイルス対策ソフトのパターンファイル及び検索エンジンを適用するとともに、ウイルススキャンを実施すること。

④ 受託事業者は、委託業務で個人情報等を取り扱う電子計算機のセキュリティパッチを履行開始日の30日前から前日までの間に1回以上適用し、履行開始日以降も月1回以上定期的に適用すること。

ただし、著しい脆弱性が発見された等緊急措置が必要な場合には、速やかにセキュリティパッチを適用すること。

- ⑤ 受託事業者は、前記③で示すウイルス対策ソフトのパターンファイル及び検索エンジン、並びに前記④で示すセキュリティパッチ（以下「パターンファイル等」という。）を適用する際には、委託業務で個人情報等を取り扱う電子計算組織以外の環境において、当該パターンファイル等を取得し、外部電磁的記録媒体を用いて委託業務で個人情報等を取り扱う電子計算組織に取り込むこと。
- ⑥ 受託事業者は、委託業務で個人情報等を取り扱う電子計算組織において、サポート契約が終了しているソフトウェアを使用しないこと。
- ⑦ 受託事業者は、委託業務で個人情報等を取り扱う電子計算機において、動作可能なウイルス対策ソフトが存在しない場合あるいはウイルス対策ソフト及びセキュリティパッチの適用によって動作保証が得られなくなる又は動作に不具合が生じ得る場合は、機構と協議の上、前記③及び④各々の代替措置を講じることとし、適用することができなかった理由等を管理し、適用可能となった時点で適用すること。
- ⑧ 受託事業者は、委託業務で個人情報等を取り扱う電子計算組織のアクセス履歴、動作履歴及びその他必要な情報を取得するとともに、取得した情報の点検又は分析を定期的に行うこと。

また、不正アクセスを検知するため、取得した情報を用いて当該組織の監視を行うこと。なお、取得した情報は、契約終了日から1年間保存し、機構より求めがあった場合は、当該情報を提出すること。

- ⑨ 受託事業者は、委託業務で個人情報等を取り扱う電子計算機において、記録機能を有する機器への不正アクセスを防止するため、外部電磁的記録媒体の技術的又は物理的な接続制限等の措置を講じること。物理的な接続制限措置のみを講じており、かつ接続制限措置を解除する場合は、権限者の承認を必須として、日時、目的、接続制限措置解除の承認者、接続制限措置を解除した者及び外部電磁的記録媒体を接続した操作者について記録すること。
- ⑩ 受託事業者は、委託業務で個人情報等を取り扱う電子計算機において、業務上、外部電磁的記録媒体の接続が必要な場合は、機構の委託業務のみで使用する外部電磁的記録媒体を用いることとし、その取扱者を限定するとともに、接続する前に外部電磁的記録媒体のウイルススキャンを実施すること。なお、外部電磁的記録媒体をウイルススキャンする電子計算機は、インターネットから物理的に隔離又は論理的に遮断されているものを使用すること。

#### (11) 委託条件等の準備期限

受託事業者は、令和8年12月7日までに運用仕様書に記載の委託条件等（履行体制、履行方法、個人情報等保護及び情報セキュリティ体制）を満たすための措置を講

じること。ただし、業務開始後に措置すべき内容は除く。

なお、前記で講ずる措置について、契約締結後に、委託条件等の準備計画書（様式任意）及び準備状況に関する進捗報告書（様式任意）の作成並びに機構本部への提出を求める場合がある。

その場合は、準備計画書及び準備状況進捗報告書の資料構成や記載すべき内容、提出スケジュール等について、機構と事前に協議すること。

## 1.2 業務研修

業務委託に際し、機構が実施する業務研修はない。

## 1.3 成果物の納品方法及び検査

成果物の納品方法及び検査については、仕様書等のおりとする。

## 1.4 その他

### (1) 仕様書等の明確化等

- ① 入札参加希望者は、履行体制、履行方法、個人情報等保護及び情報セキュリティ体制について、運用仕様書を作成の上、明確にすること。
- ② 運用仕様書は、別紙6「運用仕様書作成手順」を基に作成すること。
- ③ 入札参加希望者は、運用仕様書を入札説明書で示す提出期限までに、前記「8 所管部署（連絡先）」である機構本部に提出すること。
- ④ 機構は、運用仕様書に記載された内容について、入札前に本案件に関する履行場所の現地確認を行うことがある。
- ⑤ 受託事業者が提出した運用仕様書は業務委託契約書の一部とする。
- ⑥ 業務の処理方法等、別途委託要領に定めがある場合は、委託要領によることとする。
- ⑦ 仕様書等では業務の処理方法が一義に定まらない事案があることを把握した時、又は仕様書等には定めがないが判断を要する事案がある時は、機構と受託事業者は協議の上、仕様書等の不明瞭な点を明確にするための書面を速やかに取り交わすこととする。
- ⑧ 前記⑦の書面の取り交わしが完了するまでの間の対応方法は、機構と受託事業者が協議の上決定することとする。
- ⑨ 契約締結後、機構は、日本年金機構個人情報保護管理方針（プライバシー・ポリシー）、日本年金機構情報セキュリティポリシー等の改定により、契約書及び仕様書並びに委託要領に定める情報セキュリティ対策の要求水準を変更させる場合がある。この場合、受託事業者は、機構からの求めがあった場合には、情報セキュリティ対策を変更した場合の影響調査を行い、その対処方法を検討することとし、影響調査の結果を書面にて速やかに機構に提出すること。

- ⑩ 機構は、前記⑨の影響調査の結果を踏まえ、受託事業者の対処方法及びその履行について、受託事業者と協議することができる。

(2) 技術試験品の提出

- ① 入札参加希望者は、「委託対象通知書」について、貸与する技術試験品のテストデータに基づき、技術試験品として通知書を各一部ずつ作成し、令和8年7月30日までに機構本部に提出すること。
- ② 貸与した技術試験品のテストデータは、技術試験品提出時に機構本部に返却すること。
- ③ 技術試験品において、機構の要求水準を満たしていないと判定された場合は、入札に参加することができない。入札に参加することができない場合は、入札期日の2営業日前までに機構より書面にて通知する。

(3) 情報セキュリティに関する第三者評価の認証を証明できる書類の提出

受託事業者が委託業務開始前に機構へ提出した情報セキュリティに関する第三者評価の認証を証明できる書類（プライバシーマーク、ISO/IEC 27001又はJIS Q 27001の登録証の写し）において、契約期間中にその認証期間が満了する場合は、受託事業者は、その認証期間を更新すること。

受託事業者は、認証終了日から1か月以内に、情報セキュリティに関する第三者評価の認証期間が更新されたことが証明できる書類の写しを機構本部に提出すること。

なお、提出された第三者評価の認証期間が更新されたことが証明できる書類の写しは、受託事業者が機構と締結している全ての委託契約に共通して効力を有するものとし、契約毎の個別提出は要しない。

(4) 実績及び評価結果の公表

機構は、契約期間終了後、当該業務の実績及び評価結果（受託事業者名、契約実績額等を含む。）を機構のホームページにより公表することがある。

(5) 費用の請求

費用の請求は月単位で行うこととし、請求書等の提出先は機構本部とする。

※ 費用の請求は、納品件数のうち業務委託契約書第18条第3項の検査に合格した件数とし、印刷枚数ではないことに留意すること。

① 請求書等の提出

ア 提出する書類

(ア) 請求書（様式任意）

(イ) 事務センター長印が押印された「月間報告書」の写し

(ウ) 日次報告書

イ 請求書への記載事項

請求書様式は、任意とするが、以下の項目をみれなく記載又は押印する。

(ア) あて名（日本年金機構とする。）

(イ) 契約件名

(ウ) 請求金額（税込金額）、内訳（税抜き金額、消費税額）及び適用税率

(エ) 振込先（金融機関名、支店名、口座種別、口座番号及び口座名義）

(オ) 請求対象年月（令和〇年〇月分）

(カ) 請求年月日（業務委託契約書第18条第5項の検査の合格日以降であって、請求書を発行した日を記載する。）

(キ) 法人名又は商号、所在地、代表者氏名、代表者印及び適格請求書発行事業者の登録番号

② 請求書の送付先

〒168-8505

東京都杉並区高井戸西3-5-24

日本年金機構 事務センター統括部 事務センター業務委託管理グループ

(6) パスワードの管理

- ① 受託事業者は、個人情報等を記録した電子データの暗号化及び復号に用いるパスワードを使用する者を指定し、パスワードの使用開始日の前営業日までに様式19「パスワード使用者名簿」を東京広域事務センターに提出すること。  
また、パスワードを使用する者を変更する場合は、変更を行う前営業日までに「パスワード使用者名簿」を東京広域事務センターに提出すること。
- ② 受託事業者は、東京広域事務センターより通知されたパスワード通知書を施錠可能な保管庫で有効期間の間保管すること。
- ③ 受託事業者は、新たなパスワード通知書を通知された場合又は契約終了時にパスワード通知書を速やかに東京広域事務センターに返却すること。
- ④ 受託事業者は、「パスワード使用者名簿」に記載の業務委託員以外の者にパスワードを知られた場合又は知られたと疑われる事象等が発生した場合は、速やかに東京広域事務センターに報告すること。

## 委託対象通知書

通知書名
国民年金保険料免除・納付猶予申請承認通知書
国民年金保険料免除・納付猶予申請却下通知書
国民年金保険料学生納付特例申請承認通知書
国民年金保険料学生納付特例申請却下通知書
国民年金保険料免除・納付猶予申請承認通知書（継続免除）
国民年金保険料免除・納付猶予申請却下通知書（継続免除）

業務フロー図

実施日	概要	〔 東京広域事務センター 〕	受託事業者
N営業日	<p>① 東京広域事務センターは、午後2時から午後4時までの間に伝送用端末のDVDドライブに通知書作成データを収録したDVD-R又はDVD-RWを挿入し、スキャナに委託依頼票を読み込ませた後、受託事業者へ電話連絡を行う。</p> <p>② 受託事業者は、通知書作成データ及び委託依頼票を伝送回線により、履行場所の端末に取り込み、東京広域事務センターに電話連絡を行う。</p> <p>③ 東京広域事務センターは、受託事業者が持ち込みした伝送用端末のDVDドライブに通知書データパスワードを収録したDVD-Rを挿入する。</p> <p>④ 受託事業者は、通知書データパスワードを伝送回線により履行場所の端末に取り込む。</p> <p>⑤ 受託事業者は、通知書作成データ及び委託依頼票を確認の上、受託票を作成し、午後5時45分までに機構本部へFAX等により報告する。</p>		<p>履行場所</p> <p><b>受理</b></p>
N~N+4営業日	<p>⑥ 受託事業者は、通知書作成データを基に、委託対象通知書を作成の上、圧着加工し、料金後納郵便物差出票を作成する。</p> <p>※ N+4営業日の郵便局差し出しまでに行う。</p> <p>※ 郵便局差し出し日の午前11時までに、機構本部へダミー品、委託依頼票、日次報告書、料金後納郵便物差出票の写しをFAX等により報告する。</p>		<p>通知書データ</p>
N+4営業日	<p>⑦ 受託事業者は、⑥で作成した通知書及び料金後納郵便物差出票を、午後3時までに郵便局へ差し出す。</p>		
N+5~6営業日	<p>⑨ 受託事業者は、日次報告書及び料金後納郵便物差出票の写しを作成し、東京広域事務センターに提出する。</p>		<p>履行場所</p> <p><b>提出</b></p>

帳票名	委託予定件数												
	R 9.2	R 9.3	R 9.4	R 9.5	R 9.6	R 9.7	R 9.8	R 9.9	R 9.10	R 9.11	R 9.12	R 10.1	合計
国民年金保険料免除・納付猶予申請承認通知書	168,902件	209,205件	145,305件	130,891件	180,835件	577,991件	393,619件	352,638件	238,822件	233,828件	235,167件	188,708件	3,055,911件
国民年金保険料免除・納付猶予申請却下通知書	12,074件	14,919件	10,284件	8,391件	12,481件	20,860件	34,756件	30,533件	18,702件	16,706件	15,587件	14,114件	209,407件
国民年金保険料学生納付特例申請承認通知書	32,281件	38,708件	216,373件	113,845件	85,128件	341,522件	66,915件	56,173件	40,556件	39,856件	34,236件	30,036件	1,095,629件
国民年金保険料学生納付特例申請却下通知書	520件	554件	393件	328件	450件	5,408件	2,127件	1,459件	1,034件	917件	974件	995件	15,159件
合計	213,777件	263,386件	372,355件	253,455件	278,894件	945,781件	497,417件	440,803件	299,114件	291,307件	285,964件	233,853件	4,376,106件

帳票名	委託予定件数												
	R 10.2	R 10.3	R 10.4	R 10.5	R 10.6	R 10.7	R 10.8	R 10.9	R 10.10	R 10.11	R 10.12	R 11.1	合計
国民年金保険料免除・納付猶予申請承認通知書	159,558件	197,631件	137,266件	123,650件	170,831件	546,015件	371,843件	333,130件	225,610件	220,892件	222,157件	188,708件	2,897,291件
国民年金保険料免除・納付猶予申請却下通知書	11,296件	13,958件	9,621件	7,850件	11,676件	19,516件	32,516件	28,565件	17,497件	15,630件	14,582件	14,114件	196,821件
国民年金保険料学生納付特例申請承認通知書	29,045件	34,827件	194,680件	102,431件	76,593件	307,281件	60,206件	50,541件	36,490件	35,860件	30,803件	30,036件	988,793件
国民年金保険料学生納付特例申請却下通知書	574件	611件	434件	362件	497件	5,970件	2,348件	1,611件	1,141件	1,012件	1,075件	995件	16,630件
合計	200,473件	247,027件	342,001件	234,293件	259,597件	878,782件	466,913件	413,847件	280,738件	273,394件	268,617件	233,853件	4,099,535件

帳票名	委託予定件数												
	R 11.2	R 11.3	R 11.4	R 11.5	R 11.6	R 11.7	R 11.8	R 11.9	R 11.10	R 11.11	R 11.12	R 12.1	合計
国民年金保険料免除・納付猶予申請承認通知書	150,731件	186,698件	129,673件	116,810件	161,380件	515,809件	351,272件	314,701件	213,129件	208,672件	209,867件	178,269件	2,737,011件
国民年金保険料免除・納付猶予申請却下通知書	10,568件	13,058件	9,001件	7,344件	10,924件	18,258件	30,420件	26,724件	16,369件	14,622件	13,643件	13,204件	184,135件
国民年金保険料学生納付特例申請承認通知書	26,133件	31,335件	175,161件	92,162件	68,914件	276,474件	54,170件	45,474件	32,831件	32,265件	27,715件	27,024件	889,658件
国民年金保険料学生納付特例申請却下通知書	633件	675件	479件	400件	548件	6,590件	2,592件	1,778件	1,260件	1,117件	1,187件	1,098件	18,357件
合計	188,065件	231,766件	314,314件	216,716件	241,766件	817,131件	438,454件	388,677件	263,589件	256,676件	252,412件	219,595件	3,829,161件

帳票名	委託予定件数												
	R 9.2	R 9.3	R 9.4	R 9.5	R 9.6	R 9.7	R 9.8	R 9.9	R 9.10	R 9.11	R 9.12	R 10.1	合計
国民年金保険料免除・納付猶予申請承認通知書（継続免除）	328件	164件	191件	40件	29件	1,003,195件	668,797件	20,595件	860件	771件	659件	497件	1,696,126件
国民年金保険料免除・納付猶予申請却下通知書（継続免除）	80件	65件	59件	9件	3件	146,525件	97,684件	2,802件	210件	215件	142件	143件	247,937件
合計	408件	229件	250件	49件	32件	1,149,720件	766,481件	23,397件	1,070件	986件	801件	640件	1,944,063件

帳票名	委託予定件数												
	R 10.2	R 10.3	R 10.4	R 10.5	R 10.6	R 10.7	R 10.8	R 10.9	R 10.10	R 10.11	R 10.12	R 11.1	合計
国民年金保険料免除・納付猶予申請承認通知書（継続免除）	328件	164件	191件	40件	29件	1,003,195件	668,797件	20,595件	860件	771件	659件	497件	1,696,126件
国民年金保険料免除・納付猶予申請却下通知書（継続免除）	80件	65件	59件	9件	3件	146,525件	97,684件	2,802件	210件	215件	142件	143件	247,937件
合計	408件	229件	250件	49件	32件	1,149,720件	766,481件	23,397件	1,070件	986件	801件	640件	1,944,063件

帳票名	委託予定件数												
	R 11.2	R 11.3	R 11.4	R 11.5	R 11.6	R 11.7	R 11.8	R 11.9	R 11.10	R 11.11	R 11.12	R 12.1	合計
国民年金保険料免除・納付猶予申請承認通知書（継続免除）	328件	164件	191件	40件	29件	1,003,195件	668,797件	20,595件	860件	771件	659件	497件	1,696,126件
国民年金保険料免除・納付猶予申請却下通知書（継続免除）	80件	65件	59件	9件	3件	146,525件	97,684件	2,802件	210件	215件	142件	143件	247,937件
合計	408件	229件	250件	49件	32件	1,149,720件	766,481件	23,397件	1,070件	986件	801件	640件	1,944,063件

受託事業者を求めるサービス水準  
(SLA : サービスレベルアグリーメント)

## 1. S L Aの目的

本S L Aは、日本年金機構（以下「機構」という。）が委託する「事務センターにおける通知書の作成及び発送準備業務（はがき形式）」（以下「委託業務」という。）について、機構及び受託事業者が果たすべき役割、受託事業者が達成すべきサービス水準等を示すことにより、委託業務の円滑な実施及び品質の維持・向上を図ることを目的とする。

## 2. 委託業務の範囲

仕様書のほか、業務委託契約書及び業務委託契約書に付属する業務の実施方法等について記載された文書のとおり。

## 3. サービス水準評価項目及び達成すべきサービス水準

委託業務におけるサービス水準評価項目及び達成すべきサービス水準は次のとおり。

### (1) 通知書の作成誤り及び誤発送

以下のサービス水準を遵守すること。

サービス水準評価項目	達成すべきサービス水準
通知書の作成誤り	0件
誤発送	0件

### (2) 納品日時の厳守

納品遅延回数は0回とすること。

※ 遅延とは、仕様書4の納品日時までに納品されないことを指す。

### (3) 個人情報の保護

個人情報の漏えい件数は0件とすること。

## 4. サービス水準達成状況の確定と検証

### (1) サービス水準の達成状況の確定

機構は、令和9年3月以降毎月第4営業日までに、別紙様式1「S L A達成状況月次通知書」（以下「月次通知書」という。）により受託事業者へ前月のサービス水準の達成状況を通知する。

受託事業者は月次通知書に代表者印を押印後、毎月第10営業日までに機構へ返却すること。

月次通知書への受託事業者の押印により前月におけるサービス水準の達成状況が確定するものとする。

### (2) サービス水準の達成状況の検証

機構と受託事業者は、サービス水準の達成状況等に関する定例会議を次のとおり行う。

名称	開催日	打合せの内容
定例会議	毎月1回	<ul style="list-style-type: none"> <li>・ 業務の進捗（スケジュール調整）</li> <li>・ 履行体制</li> <li>・ S L A達成状況</li> <li>・ 品質管理</li> <li>・ 情報セキュリティ対策</li> <li>・ 懸念事項等</li> </ul>

## 5. サービス水準未達成時における受託事業者の対応

### (1) 未達成時の改善措置

サービス水準のうちいずれか1項目でも未達成となった場合は、受託事業者は、未達成となった原因を分析し、当該分析結果を踏まえ策定した改善策を機構が指定する日までに書面により機構へ提出すること。改善策は、機構の承認を得た上で即座に講じること。

また、機構の求めに応じ、措置後の改善状況について適宜報告を行うこと。

なお、サービス水準が未達成となる事象が発生した場合は、機構の指摘から3営業日以内に原因及び改善策を書面により機構へ報告すること。原因及び改善策の報告後、改善状況について適宜報告を行うこと。

報告により改善が図られていないと機構が判断した場合は、改めて改善策を書面により機構へ報告すること。

### (2) 事故報告

契約事項に違反する事案又は重大な影響の恐れがある事案（個人情報の漏えい等を含む。）が発生した場合（疑いも含む。）は、直ちに機構に連絡し対応を協議するとともに、速やかに原因等を把握し、機構に書面により報告すること。

なお、受託事業者は、個人情報の漏えい等が発生した場合は、再発防止に係る改善報告書にプライバシーマーク審査機関に報告した「個人情報の取り扱いに関する事故等の報告書」の写しを添付すること。

### (3) 未達成時の契約解除

サービス水準のいずれかについて、未達成の月が連続して3か月となった場合で、かつ、その改善が見込まれない場合には、機構は業務委託契約書第33条第4項に基づき、本契約を解除することができる。

令和 年 月 日

法人名又は商号

代表者氏名 ○○ ○○ 様

日本年金機構 理事長代理人  
事務センター統括部長 印S L A達成状況月次通知書  
(令和○年○月分)

「事務センターにおける通知書の作成及び発送準備業務（はがき形式）」に係るS L A達成状況について、以下のとおり通知します。

サービス水準 評価項目	達成すべき サービス水準値	実績値
通知書の作成誤り	0件	件
誤発送	0件	件
納品遅延回数	0回	回
個人情報の漏えい件数	0件	件

上記のとおり、「事務センターにおける通知書の作成及び発送準備業務（はがき形式）」に係るS L A達成状況について、相違ないと確認したことを報告します。

令和 年 月 日

所在地  
法人名又は商号  
代表者氏名

印

# 通報窓口のご案内

## 趣旨

日本年金機構では、契約の適正な履行の確保を目的として、受託事業者に契約違反などがある場合に、受託事業者の社員等からの通報を受け付けることが出来るよう、通報窓口を設置しています。

## 通報対象

受付の対象となる情報は、「日本年金機構が委託している業務に関する通報」です。不適正な業務の実施が確認された場合又は疑われる場合があります。通報窓口までご連絡ください。

(注1) 「虚偽」「誹謗中傷」「その他の不正な通報」は、固くお断りいたします。

(注2) この窓口では、年金の事務手続きや受給に関するお問い合わせ・ご相談はお受けしていません。また、回答もしていません。「年金に関するお問い合わせ・ご相談」は、ねんきんダイヤルまたは年金事務所へご連絡ください。

## 通報窓口

日本年金機構へのご意見・ご要望

(注) 本通報窓口は、保険料の徴収や年金事務所の窓口における対応など、日本年金機構や年金事務所における「年金に関する業務やサービスの改善・効率化など」につながるようなご意見・ご要望等をお聞かせいただく窓口ですが、受託事業者に契約違反などがある場合の通報窓口も兼ねております。

## 受付方法

日本年金機構ホームページまたは郵送により、通報を受け付けています。

1.ホームページの場合	日本年金機構ホームページの「日本年金機構へのご意見・ご要望」の投稿フォームにより受け付けています。 <a href="https://www2.nenkin.go.jp/do/mail/">https://www2.nenkin.go.jp/do/mail/</a>
2.郵送の場合	〒168-8505 東京都杉並区高井戸西3-5-24 日本年金機構 「日本年金機構へのご意見・ご要望の手紙」宛てにお送りください。

## 運用仕様書作成手順

入札参加希望者は、様式1「運用仕様書」を表紙として、日本年金機構（以下「機構」という。）が審査する下記ⅠからⅣについてそれぞれの資料を作成すること。指定する様式にはその様式に沿って記入するとともに、提出する書面の順番はⅠからⅣとした上で、一連の頁番号を付して提出期限までに原本を1部提出すること。

なお、提出にあたっては、様式2「運用仕様書（提出前）記載及び提出資料確認リスト」に基づき記載及び添付漏れが無いことを確認すること。

### Ⅰ. 会社概要

○提出する書類：下記の①～②の事項が記載された書面

- ① 登記上の法人名、会社名、屋号
- ② 会社案内（事業内容、企業理念、沿革、主要取引先、主要株主等）。

○注意事項等：上記②会社案内については、会社案内用パンフレット等でも可能

### Ⅱ. 業務の履行実績

○提出する書類：様式3「個人情報等の取扱いを含む業務の受託実績申立書」及びその業務の内容が確認できる書類（契約書（写）、仕様書（写）等）（※）  
※契約の相手方が機構の場合は、業務の内容が確認できる書類の添付を省略することができる。

○注意事項等：過去3年以内に、当該業務又は個人情報等の取扱いを含む類似業務であって、当該業務と同規模（業務量及び契約期間）程度又はそれ以上の規模の業務の委託を受け完了させた実績を記載する。

なお、記載にあたっては、契約相手方、契約件名、契約期間、個人情報等を取り扱う業務概要（対象件数含む）及び契約履行に要した総人数及び使用した機器・設備の種類と数量を記載する。

### Ⅲ. 業務の履行体制等

#### 1. 業務の履行体制

##### （1）業務の履行に関する管理体制

○提出する書類：仕様書様式2「管理者等申請書」（以下「管理者等申請書」という。）及び業務履行体制図（※）

※運送業務（業務の工程の一部に含まれる運送業務も含む。）について、運送事業者間で運送約款に基づく連携・協働により運送業務を実施する場合は、運送工程（運送区間、地域等）の各運送事業者の役割分担を確認できる書面を併せて提出する。（変更があった場合は、履行開始までに再提出すること。）

○注意事項等：管理者等申請書及び業務履行体制図には、仕様書に示す下記①～④の者を記載する。

なお、記載にあたっては、管理者等申請書及び業務履行体制図の下記①～②の者の氏名、③～④の者の人数がそれぞれ一致すること。

- ① 現場責任者

- ② 現場責任者補助者
- ③ 作業者の人数
- ④ 特定個人情報取扱者の人数

※①及び②の者は、履行場所ごとに、当該履行場所で業務に従事する業務委託員の中から1名以上指名すること。

※③作業者の人数には、管理者（総括管理責任者、部署管理者、点検管理者、現場責任者及び現場責任者補助者）を含めないこと。

※履行開始時に必要な人数を管理者等申請書に記載し、月ごとに必要な人数（月内で業務量が増加する場合は最大の業務量に合わせた人数）を記載した書面を管理者等申請書の別添として作成すること。  
（任意様式）

## （2）事故発生時の緊急対応体制

○提出する書類：管理者等申請書及び事故発生時の機構への報告までの流れを記載した書面

○注意事項等：事故発生から機構への報告までの流れが確認でき、事故対応責任者の役割が確認できること。

なお、当該事故発生時の緊急対応体制を記載した書面については、情報セキュリティに関する体制（下記Ⅳ）とは別に作成すること。

## （3）作業スケジュール

○提出する書類：委託要領に示す各作業工程について、

- ① それぞれの業務量（所要日数又は時間）が記載された書面
- ② 各作業工程を完遂するための作業スケジュールが記載された書面
- ③ 作業スケジュールの進捗管理手法について記載された書面
- ④ 作業スケジュールの遅延発生時の対応方針（方法）について記載された書面

○注意事項等：作業工程は、以下①～⑤を大区分とし、受託事業者の履行体制等に合わせ具体的に区分すること。

- ① 通知書作成データの伝送
- ② 通知書作成データの編集
- ③ 通知書等の作成（印刷、圧着加工等）
- ④ 発送準備（区分け作業）
- ⑤ 搬送

業務量を記載するにあたって、「所要日数」を記載する場合は、1日当たりの作業時間も併せて記載すること。

作業スケジュールの作成にあたっては、下記（ア）～（オ）に留意すること。

（ア）作業スケジュールは、下記（4）作業実施体制により履行可能であることが確認できる記載とすること。

（イ）再委託する工程がある場合は、その旨を上記①及び②の書面に記載すること。

（ウ）作業スケジュールは、以下の時期について、委託から納品までの

履行に係るスケジュールを記入すること。

- a 令和9年2月分（開始月）
- b 令和9年7月分（繁忙月）
- c 令和9年10月分（通常月）

(エ) 作業スケジュールの管理手法については、具体的に記載すること。

#### (4) 作業実施体制

○提出する書類：各作業工程に必要となる要員数（作業量）及び機器・設備の必要数、処理可能件数が記載された書面

○注意事項等：要員数（作業量）については各作業工程における1日当たりの要員数（作業量）とし、具体的には次の①～②に基づき記載する。

① 令和9年2月分（開始月）、令和9年7月（繁忙月）及び令和9年10月（通常月）の委託予定件数から、各作業工程の1日当たりの要員数（作業量）を記載する。

② 要員数（作業量）の算出は、各作業工程1日当たり8時間の作業時間に対して1人と換算し、「各作業工程1日当たりの延べ作業時間÷8」により1日当たりの要員数（作業量）を算出すること。算出根拠となる資料を添付すること。（様式は任意とする。少数点が発生する場合は、第三位以下を四捨五入する。

要員（作業量）及び機器・設備による処理可能件数を記載するに当たっては、1日（又は1時間）当たりの処理可能数量を記載すること。

また、要員数（作業量）については、管理者等申請書における「2. 業務の履行に関する管理体制」の管理者と作業者の合計人数以下となることに留意すること。

#### (5) 業務履行場所

○提出する書類：仕様書様式7-1「履行場所等の届出」及び仕様書様式7-2「履行場所図面」

○注意事項等：業務履行場所が複数ある場合は、漏れなく複数箇所を記載すること。業務履行場所が予定の場合は、想定する履行場所を記載し、履行開始日の10日前までに確定した管理者等申請書を機構に再提出すること。

## 2. 業務の履行方法

### (1) 品質管理

○提出する書類：委託要領に示す作業品質を確保するため、具体的に下記①～③がそれぞれ記載された書面

- ① 受託業務全体のスケジュール管理手法
- ② 各作業工程における作業スケジュール及び品質管理手法
- ③ 各作業工程における事故を防止するための手法

・S L Aに示されている要求水準・目標値を達成するために実施する施策が記載された書面

・I S O 9 0 0 1の認証があれば認証（写）

○注意事項等：作業品質の確保にかかる書面には、個人情報等を記録した毀損品が生じ

る可能性がある工程を明記のうえ、再作成の手順について記載すること。

## (2) 再委託（再委託を行う場合のみ作成）

- 提出する書類：・仕様書様式6-1「再委託承認申請書」
- ・工程別の役割分担が確認できる書面
  - ・再委託先の履行能力について、機構が要求する内容（「運用仕様書作成手順」のⅢの1（1）から（4）、3及びⅣ）と同等となっていることが分かる書類。また、運送業務を再委託する場合は、上記書類の代わりに、当該業務に係る再委託先の運送約款を提出すること。
- 注意事項等：・再委託先が決定していない場合は、再委託開始予定日の30日前までに申請すること。
- なお、契約締結後において、機構の承認を受けた場合は、再委託先から当該再委託業務の履行証明として仕様書様式6-2「受託証明書」を徴収し、速やかに機構に提出すること。（再委託を行う業務が運送業務の場合に限り、受託証明書を運送約款に代えることができる。）
- ・運送業務を再委託する場合、再委託先は、貨物自動車運送事業法（平成元年法律第83号）第3条による一般貨物自動車運送事業の許可を受けていること。
  - ・受託事業者が、業務の一部を他の会社（再委託先が子会社（会社法（平成17年法律第86号）第2条第3号に規定する子会社をいう。）である場合を含む。）に請け負わせる場合は、再委託となるため、必ず申請すること。
- なお、次のア又はイの場合は再委託に該当しない。
- ア. 運送事業者間で運送約款に基づく連携・協働により運送業務を実施する場合（※）。
- ※貨物自動車運送事業法に定める貨物軽自動車運送事業を除く。
- イ. 機構の了承を得た上で、グループ企業体が相互連携（業務分担）してそれぞれの事業を実施（共同受託）する場合。

## 3. 個人情報等保護に関する管理体制

- 提出する書類：管理者等申請書及び仕様書に示す、個人情報等や機密情報の取扱い及び情報セキュリティ対策に関する履行状況の監査体制及び点検体制の記載された書面
- 注意事項等：管理者等申請書及び上記提出書面には、仕様書に示す下記①～③の者を記載する。
- ① 総括管理責任者
  - ② 部署管理者
  - ③ 点検管理者
- ※部署管理者は、履行場所ごとに1名を配置すること。
- ※点検管理者は、総括管理責任者、部署管理者、現場責任者及び監査を行う者と異なる者とする。こと。（点検管理者が監査を行う者と異なる者であることを上記提出書面において確認できるようにすること。）

#### **IV. 情報セキュリティに関する体制**

○提出する書類：別添「情報セキュリティに関する証明事項」に示す内容が記載された書面及びその内容を証明する資料

- 1 情報セキュリティに関する基本方針・取扱規程等
- 2 情報漏えい発生時の対応
- 3 情報セキュリティに関する教育・研修・訓練等の計画
- 4 業務の履行場所に関する安全管理措置計画
- 5 個人情報等を記録した紙媒体、外部電磁的記録媒体及び電子データの取扱いに関する安全管理措置計画
- 6 電子計算組織に関する安全管理措置計画
- 7 情報セキュリティに関する第三者評価の証明

○注意事項等：当該情報セキュリティに関する体制を記載した書面については、事故発生時の緊急対応体制（上記Ⅲ. 1（2））とは別に作成すること。

## ＜グループ企業体による共同受託の申請等＞

機構の業務（契約）を、グループ内の複数の企業が相互連携（業務分担）しそれぞれの業務を実施することで履行する事（共同受託）を予定している場合については、以下に留意すること。

### 1. 共同受託が可能なグループ企業体の要件

共同受託により業務を実施するグループ企業体は、以下の①～⑤を全て満たしていること。

- ① （ア）会社法に定める親会社と子会社（親会社の議決権 50%超）の関係、又は（イ）会社法に定める共通の親会社を持つ子会社同士（共に親会社（子会社を含む）の議決権 50%超）の関係であること。（下図「共同受託が可能なグループ企業体の例」参照）
- ② グループ企業体の代表企業は、全省庁統一参加資格の等級がA等級であること。
- ③ グループ企業体の中で、業務の各作業工程の役割分担（作業分担）が明確になっていること。
- ④ 共同受託する業務（契約）の全体の実施責任を負う企業が明確になっていること。
- ⑤ グループ企業体の全ての企業が、Pマーク等の情報セキュリティに関する第三者評価の認証を得ていること。

### 2. 共同受託にかかる申請

運用仕様書提出時に以下の①～⑤の書類を全て作成等し、機構に対して共同受託することについて申請を行うこと。

- ① グループ企業体の資本関係が確認できる書類
- ② グループ企業体の代表企業の全省庁統一参加資格の写し
- ③ 各作業工程を実施する企業について、役割分担（作業分担）が記載された書類
- ④ 業務（契約）の全体の実施責任を負う企業を明記した申立書（※）  
※全体の実施責任を負う企業が作成し、記名、押印すること。
- ⑤ Pマーク等第三者認証の登録証の写し（全ての企業分）

### 3. 運用仕様書作成にあたっての留意事項

運用仕様書を作成するにあたっては、以下の①～②に留意して作成すること。

- ① 「Ⅱ. 業務の履行実績」について、グループ企業体としての実績を記載すること。
- ② 「Ⅲ. 1. 業務の履行体制」（1）～（2）及び（5）、「Ⅲ. 2. 業務の履行方法」（1）、「Ⅲ. 3. 個人情報等保護に関する管理体制」、「Ⅳ. 情報セキュリティに関する体制」について、機構の業務を実施するグループ企業体として体制等を記載すること。

### 4. 共同受託する際の契約方法

グループ企業体で共同受託する際には、機構とグループ企業体の全社と複数社契約を締結する。

◆共同受託が可能なグループ企業体の例

(ア) 会社法に定める親会社と子会社（親会社の議決権50%超）の関係

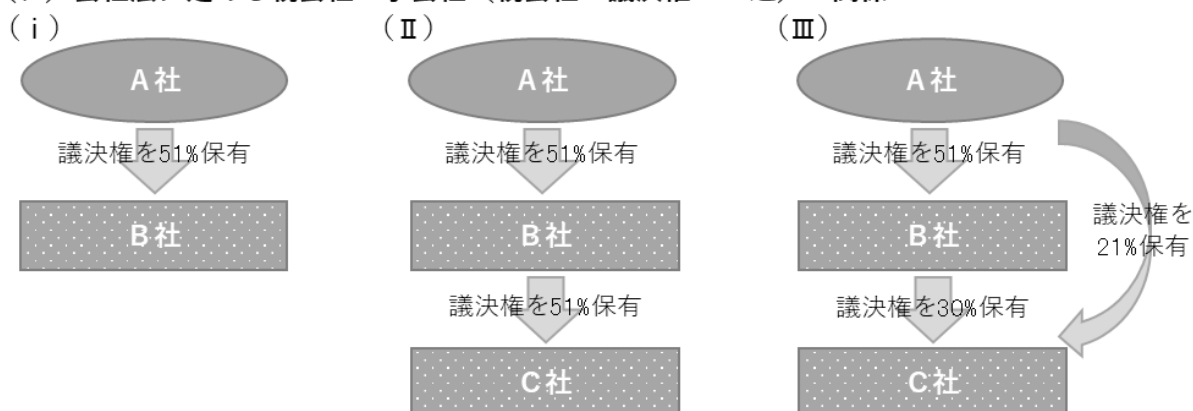

➤ (i) ~ (iii) のいずれのケースも、A ~ C社の全ての組み合わせで共同受託が可能。

(イ) 会社法に定める共通の親会社を持つ子会社同士（共に親会社（子会社を含む）の議決権50%超）の関係

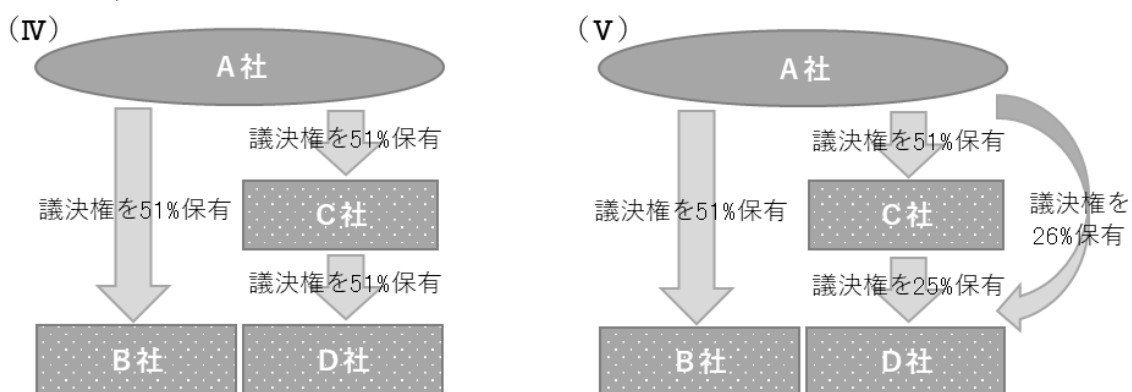

➤ (iv) (v) のいずれのケースも、A ~ D社の全ての組み合わせで共同受託が可能。

※ (iii) 及び (v) のような場合、間接保有割合が50%超のため、直接保有の議決権と間接保有の議決権は合算されます。

## 情報セキュリティに関する証明事項

### 1. 情報セキュリティに関する基本方針・取扱規程（情報セキュリティポリシー）等

(1) 下記に示す、情報セキュリティに関する基本方針、取扱規程等に記述されている内容を記載する。

- ① 情報セキュリティの基本方針・取扱規程（情報セキュリティポリシー）を定め、情報保護及び情報管理のため社則・就業規則に盛り込むなどの措置を講じているか。
- ② 個人情報等や機密情報の取扱いに関する規程や規則において、以下に掲げる事項が規定されているか。
  - 個人情報等や機密情報の取扱い
  - 個人情報等や機密情報の取扱いに関する従事者等（※）の役割・責任
  - ※ 従事者等は、仕様書10(1)①～③及び10(2)①～③の管理者及び業務委託員をいう。以下同じ。
  - 個人情報等や機密情報の取扱いに関する事項に違反した場合の処分
  - 個人情報等や機密情報の目的外利用の禁止
  - 個人情報等や機密情報の取扱い及び情報セキュリティ対策に関する履行状況の監査
  - 個人情報等や機密情報の取扱い及び情報セキュリティ対策に関する履行状況の点検
  - 情報セキュリティ対策の履行が不十分な場合の対処方法

### 2. 情報漏えい発生時の対応

(1) 個人情報等や機密情報の漏えいが発生した場合における対応として、以下に掲げる体制を記載する。

- 委託者（機構）への報告体制
- 対応マニュアル等の整備
- 対応部署の指定
- 情報の漏えいによる影響及び原因の調査体制

### 3. 情報セキュリティに関する教育・研修・訓練等の計画

(1) 下記に示す内容を含む情報セキュリティに関する教育・研修・訓練等（以下「研修等」という。）の計画を記載する。

- ① 個人情報等や機密情報の保護及び管理に関する研修等の実施時期については、履行開始日の前営業日まで（履行開始後に初めて委託業務を行う業務委託員の業務開始時を含む。）及び履行開始後定期的に実施しているか。
- ② 研修等において、以下に掲げる内容を実施しているか。
  - 日本年金機構法や個人情報等に関する関係法令で定められている守秘義務及び罰則規定
  - 委託業務における遵守事項及び禁止行為
  - 個人情報等の保護にかかる就業規則等に違反した場合の処分
  - 情報漏えいとその影響
  - インシデントが発生した場合の手順
  - 受託事業者に契約違反などがある場合の通報窓口の周知
  - その他留意すべき事項

## 4. 業務の履行場所に関する安全管理措置計画

業務で個人情報等を取り扱う履行場所を用意する場合は、以下の（１）（２）を記載する。

※ 業務で個人情報等を取り扱う履行場所を用意しない場合は、その旨記載する。

（１）業務の履行場所における入退室の制限及び管理方法、並びに入退室記録の点検方法を記載する。

（２）サーバ等の機器を設置する場所における入退室の制限及び管理方法、並びに入退室記録の点検方法を記載する。

※ サーバ等の機器を使用しない場合は、その旨記載すること。

## 5. 個人情報等を記録した紙媒体、外部電磁的記録媒体、及び電子データの取扱いに関する安全管理措置計画

（１）業務の履行場所における個人情報等を記録した紙媒体及び外部電磁的記録媒体を保管する保管庫の設置場所（箇所）を記載する。

※ 個人情報等を記録した紙媒体、外部電磁的記録媒体を取り扱わない場合は、その旨記載すること。

※ 通知書等作成業務においては、個人情報等を記録した毀損品が発生した場合の、保管庫の設置場所（箇所）について、別に記載すること。

（２）業務の履行場所における個人情報等を記録した電子データを保存又は利用（電子データへのアクセス、参照等含む。）する電子計算機の設置場所（箇所）を記載する。

※ 個人情報等を記録した電子データを取り扱わない場合は、その旨記載すること。

（３）保管庫の管理体制として以下を記載する。

○ 保管庫の施錠方法

○ 保管庫の管理者、保管庫の鍵（鍵によらない施錠の場合は、関係者のみが知りうる情報）の管理者

○ 保管庫の鍵の貸出方法及び貸出状況の記録方法（鍵によらない施錠の場合は、関係者のみが知り得る情報の管理方法、施錠状況の記録方法）

（４）個人情報等を記録した紙媒体及び電子データの複写複製の対象となる内容を記載する。

※ 複写複製の対象がない場合は、その旨記載する。

※ 複写複製とは、書類の複写のほか、電子データを電子計算機に格納することや電子データのバックアップの取得等をいう。

※ 契約締結後において、複写複製を行う前に、あらかじめ機構の書面による承認を受けること。

（５）個人情報等を記録した紙媒体、外部電磁的記録媒体、電子データ及びこれらの複写・複製物等が不要となる場合の、当該個人情報等の復元又は判読等が不可能な方法による抹消又は廃棄する方法、場所を記載する。

## 6. 電子計算組織に関する安全管理措置計画

業務で個人情報等を取り扱う電子計算組織を用意する場合は、以下の（１）～（１１）、に掲げる組織的、物理的、及び技術的安全管理措置の計画を記載する。

※ 業務で個人情報等を取り扱う電子計算組織を用意しない場合は、その旨記載する。以下の（１２）及び（１３）については、業務で電子計算組織を用意す

る場合に、当該安全管理措置の計画を記載する。

※ 業務で電子計算組織を用意しない場合は、その旨記載する。

(1) 電子計算組織の管理体制

システム構成図及びシステム管理者を記載する。また、システム構成図には、個人情報等を取り扱う電子計算機と個人情報等を取り扱わない電子計算機とを明確に区分けして記載し、個人情報等を取り扱う電子計算機かつ外部電磁的記録媒体を接続する電子計算機についても明示する。なお、個人情報等を取り扱う電子計算機又は外部電磁的記録媒体を接続する電子計算機がない場合は、その旨を記載する。

(2) アクセス権限付与に関する規則等

アクセス権限及びIDの管理方法を記載する。

(3) IDに紐づいたパスワード設定方法又は変更頻度

パスワードは、12文字以上で、英大文字、英小文字、数字、記号のうち3種以上を組み合わせた設定となっているか否かを記載する。上記の設定ができない場合は、パスワードの変更頻度を併せて記載する。

(4) 電子計算組織とインターネットとの物理的隔離状況又は論理的遮断状況

インターネットとの接続箇所が認められないネットワーク構成図等を記載する。なお、インターネットとの接続箇所を論理的に遮断する場合は、委託業務で個人情報等を取り扱う全ての電子計算機において、インターネットとの通信を完全に遮断する方法が確認できる資料を記載又は添付する。

※「インターネットからの隔離及び遮断に関するイメージ図」を参考

(5) 通信ネットワーク構築時における通信経路の閉域化又は専用線使用

通信経路の閉域化又は専用線使用を確認できる資料を記載又は添付する。

(6) 個人情報等を取り扱う電子計算機へのウイルス対策ソフトの導入証明及びウイルススキャンの実施体制

ウイルス対策ソフトの導入を確認できる資料を記載又は添付する。ウイルススキャンの実施方法を記載する。

インターネットから物理的に隔離又は論理的に遮断された環境において、最新のパターンファイル・検索エンジンに更新するための、外部電磁的記録媒体を用いた適用方法を記載する。

※「インターネットからの隔離及び遮断に関するイメージ図」を参考

(7) 個人情報等を取り扱う電子計算機へのセキュリティパッチの適用体制

インターネットから物理的に隔離又は論理的に遮断された環境において、最新のセキュリティパッチを適用するための、外部電磁的記録媒体を用いた適用方法を記載する。

※「インターネットからの隔離及び遮断に関するイメージ図」を参考

(8) 個人情報等を取り扱う電子計算組織で使用するソフトウェアがサポート契約期間中である証明

ソフトウェアがサポート契約期間内であり、アップデートの提供が保証されていることを確認できる資料を記載又は添付する。

※ ソフトウェアは、OSの他、個人情報等を取り扱う電子計算組織で使用するソフトウェア（ウイルス対策ソフト、データの抹消ソフト等も含む。）の全てを記載する。

(9) 個人情報等を取り扱う電子計算組織の監視体制

アクセス履歴、動作履歴、その他の取得する情報の内容及び保存期間を記載する。取得した情報を定期的に点検又は分析する方法を記載する。不正アクセスを検知するための電子計算組織の監視方法を記載する。

## (10) 個人情報等を取り扱う電子計算機の外部電磁的記録媒体接続制限措置

個人情報等を取り扱う電子計算機には外部電磁的記録媒体が技術的又は物理的に接続することができない措置を講じ、外部電磁的記録媒体の接続制限にかかる規定及び内容を記載する。

物理的な安全管理措置の例：カバー、ブロッカー、ガード、セキュリティシール等（物理的な接続制限のみを行う場合、セキュリティシール等貼付するものについては転写型又は脆質型の再貼付できないものに限る。）

## (11) 外部電磁的記録媒体を、個人情報等を取り扱う電子計算機へ接続させる場合における体制

外部電磁的記録媒体の取扱者を記載する。

インターネットから物理的に隔離又は論理的に遮断された環境において、外部電磁的記録媒体をウイルススキャンする方法を記載する。

なお、外部電磁的記録媒体の接続について物理的な接続制限措置のみを講じており、かつ接続制限措置を解除する場合は、下記の事項について別途記録を備え付ける（様式任意）。また、上記様式を添付し、③～⑤を記載する。

- ① 接続制限措置を解除した日時
- ② 接続制限措置解除の目的
- ③ 接続制限措置解除の承認者（④及び⑤とは別の者に限る）
- ④ 接続制限措置を解除した者
- ⑤ 外部電磁的記録媒体を接続した操作者

※ 物理的な接続制限措置の解除が行われない場合は、その旨を明記する。

## (12) 電子計算機の盗難又は紛失を防止するための直接かつ物理的な措置電子計算機に直接ワイヤロック等を講じている手段を記載する。

## (13) 情報セキュリティインシデントを含めた障害発生時における電子計算組織の稼働を回復又は委託業務を回復する体制

電子計算組織の稼働を回復、電子データの復旧又は委託業務を回復する方法を記載する。

(参考) インターネットからの隔離及び遮断に関するイメージ図

○ 問題がない例 (パターン 1、パターン 2)

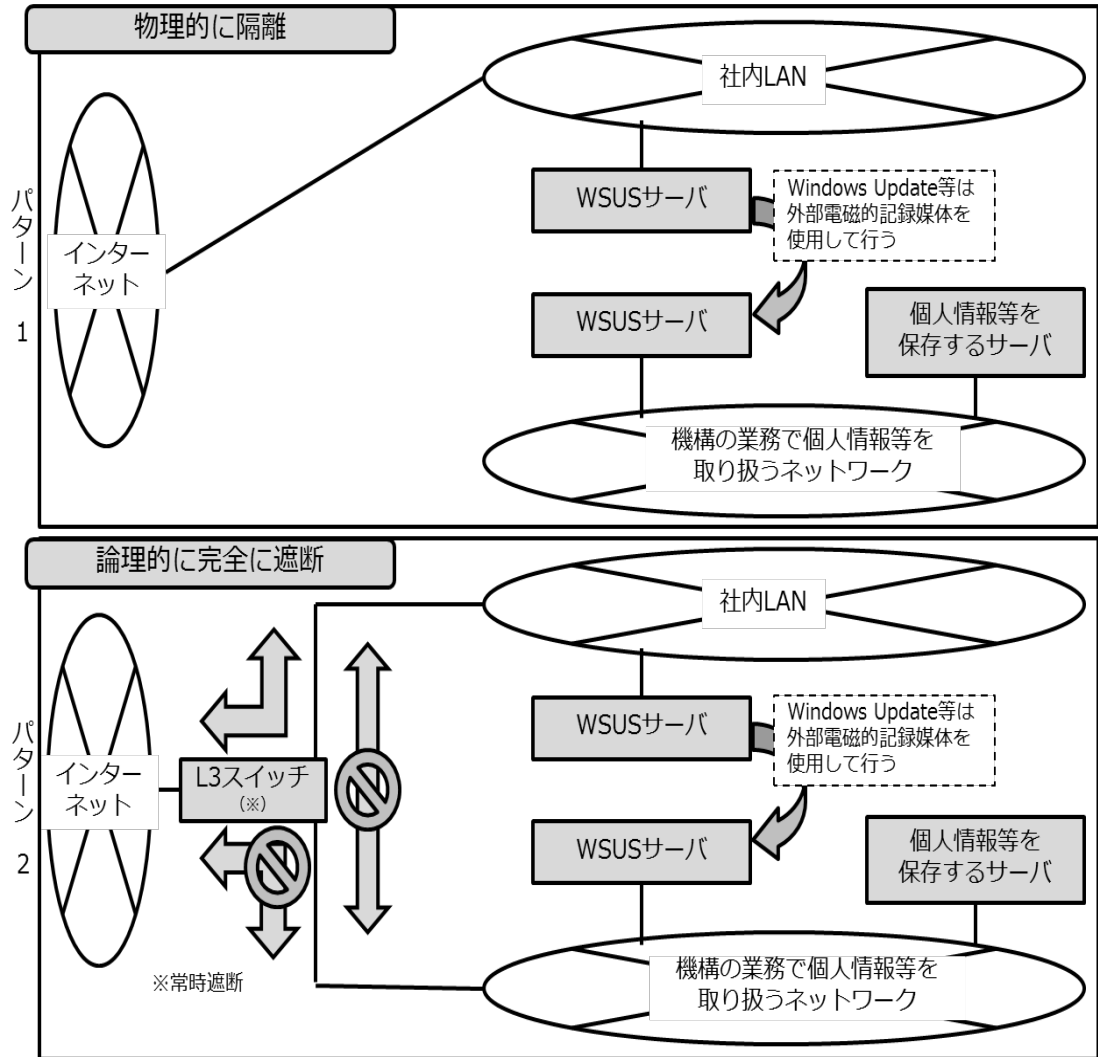

## ○ 問題がある例（パターン 3、パターン 4）

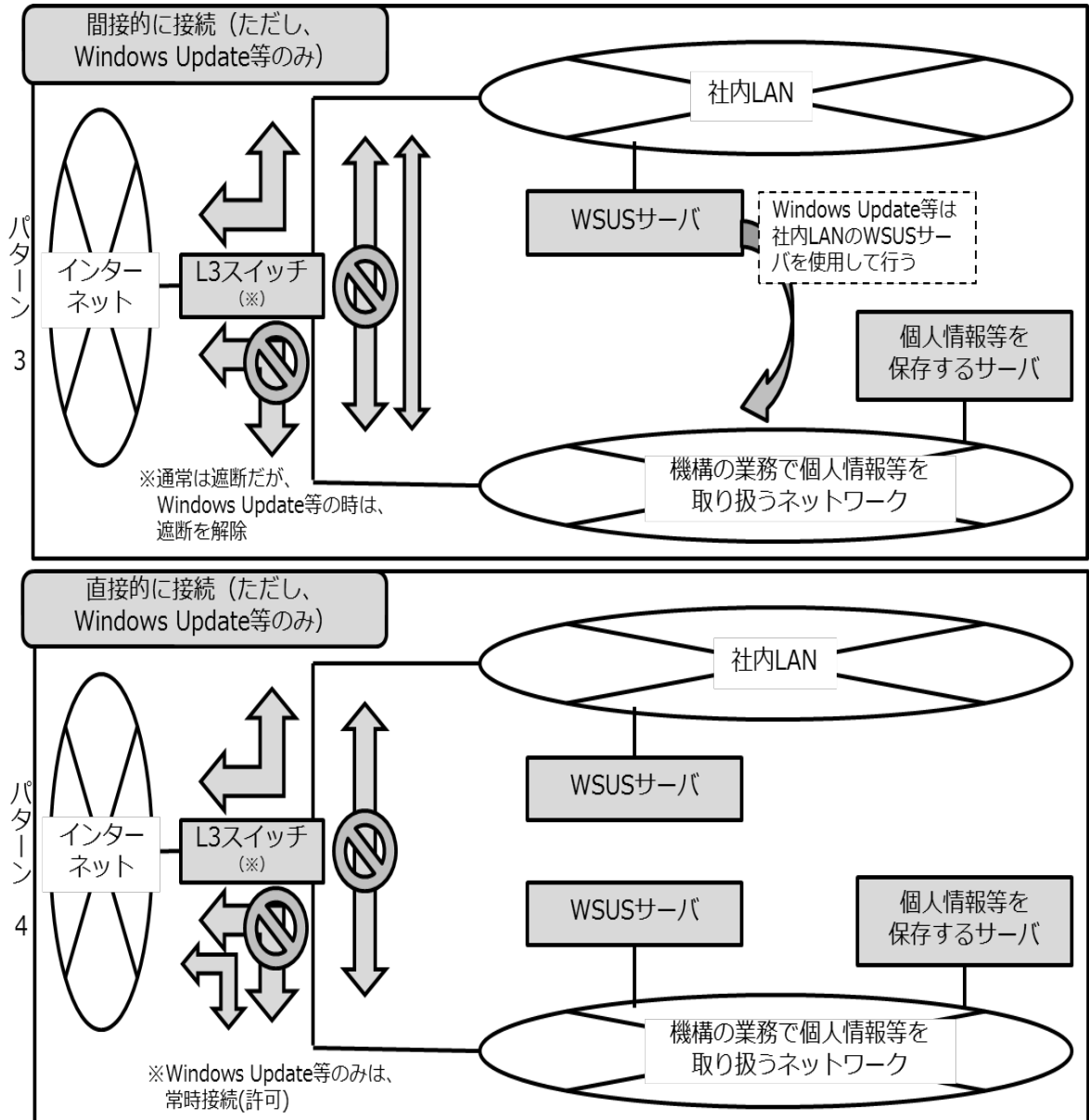

## 7. 情報セキュリティに関する第三者評価の証明

プライバシーマーク、ISO/IEC 27001又はJISQ 27001（情報セキュリティに関する第三者評価の認証。）の登録証の写しを提出する。

※ 上記の第三者評価を取得していない場合は、下記①及び②を提出する。

- ① 個人情報等や機密情報の漏えい及び目的外利用を禁じた契約（契約終了後及び退職後においても有効である旨が記載されていること。）を締結した守秘義務契約書の写し
- ② 上記1から6までの項目について策定及び措置を講じていることを証明できる書類

（当該項目の策定及び措置を講じていない場合は、委託業務の開始までに上記1から6までの項目の策定及び措置を講じることを誓約する書類でも可）

提出書類の構成に併せて適宜変更すること

令和 年 月 日

入札参加希望者 (法人名又は商号)

## 運用仕様書

案件名：事務センターにおける通知書の作成及び発送準備業務（はがき形式）

I. 会社概要		
登記上の法人名、会社名、屋号	.....	頁
会社案内	.....	頁
II. 業務の履行実績		
様式3「個人情報等の取扱いを含む業務の受託実績申立書」	.....	頁
III. 業務の履行体制等		
1 業務の履行体制		
(1) 業務の履行に関する管理体制		
仕様書様式2「管理者等申請書」	.....	頁
業務履行体制図	.....	頁
(2) 事故発生時の緊急対応体制	.....	頁
(3) 作業スケジュール	.....	頁
(4) 作業実施体制	.....	頁
(5) 業務の履行場所		
仕様書様式7-1「履行場所等の届出」	.....	頁
仕様書様式7-2「履行場所図面」	.....	頁
2 業務の履行方法		
(1) 品質管理	.....	頁
(2) 再委託		
仕様書様式6-1「再委託承認申請書」	.....	頁
※ 再委託を行う場合のみ作成		
3 個人情報等保護に関する管理体制	.....	頁
IV. 情報セキュリティに関する体制		
1 情報セキュリティに関する基本方針・取扱規程等	.....	頁
2 情報漏えい発生時の対応	.....	頁
3 情報セキュリティに関する教育・研修・訓練等の計画	.....	頁
4 履行場所に関する安全管理措置計画	.....	頁
5 個人情報等を記録した紙媒体、外部電磁的記録媒体及び電子データの 取扱いに関する安全管理措置計画	.....	頁
6 電子計算組織に関する安全管理措置計画	.....	頁
7 情報セキュリティに関する第三者評価の証明	.....	頁

## 運用仕様書（提出前）記載及び提出資料確認リスト

運用仕様書を提出する前に、再度、作成漏れ、記載漏れがないか確認の上、提出すること。

## I. 会社概要

項目	チェック欄
登記上の法人名、会社名、屋号が記載された書面	<input type="checkbox"/>
会社案内	<input type="checkbox"/>

## II. 業務の履行実績

項目	チェック欄
様式3「個人情報等の取扱いを含む業務の受託実績申立書」及び申し立てした業務内容が確認できる書類	<input type="checkbox"/>

## III. 業務の履行体制等

項目	チェック欄
1（1）仕様書様式2「管理者等申請書」	<input type="checkbox"/>
1（1）業務履行体制図	<input type="checkbox"/>
1（2）事故発生時の緊急対応体制が確認できる書類	<input type="checkbox"/>
1（3）作業スケジュールが確認できる書類	<input type="checkbox"/>
1（4）作業実施体制が確認できる書類	<input type="checkbox"/>
1（5）仕様書様式7-1「履行場所等申請書」	<input type="checkbox"/>
1（5）仕様書様式7-2「履行場所図面」	<input type="checkbox"/>
2（1）品質管理が確認できる書類	<input type="checkbox"/>
2（2）仕様書様式6-1「再委託承認申請書」（再委託を行う場合のみ）	<input type="checkbox"/>
2（2）再委託先の履行能力が確認できる書類（再委託を行う場合のみ）	<input type="checkbox"/>
3 個人情報保護に関する管理体制が確認できる書類	<input type="checkbox"/>

## IV. 情報セキュリティに関する体制（情報セキュリティに関する証明事項）

項目	チェック欄
1 情報セキュリティに関する基本方針・取扱規程等が確認できる書類	<input type="checkbox"/>
2 情報漏えい発生時の対応が確認できる書類	<input type="checkbox"/>
3 情報セキュリティに関する教育・研修・訓練等の計画が確認できる書類	<input type="checkbox"/>
4 履行場所に関する安全管理措置計画が確認できる書類	<input type="checkbox"/>
5 個人情報等を記録した紙媒体、外部電磁的記録媒体及び電子データの取扱いに関する安全管理措置計画が確認できる書類	<input type="checkbox"/>
6 電子計算組織に関する安全管理措置計画が確認できる書類	<input type="checkbox"/>
7 情報セキュリティに関する第三者評価の証明が確認できる書類	<input type="checkbox"/>

## V. グループ企業体による共同受託の申請をする場合のみ

項目	チェック欄
グループ企業体による共同受託の申請に係る書類 （運用仕様書の別冊として作成し同時に提出）	<input type="checkbox"/>

令和 年 月 日

個人情報等の取扱いを含む業務の受託実績申立書

契約の相手方	契約件名及び数量	契約期間	業務概要	履行に要した総人数及び 使用した機器・設備
	○契約件名  ○数量： 件	年 月～  年 月		(人数)  (機器・設備の種類／台数)
	○契約件名  ○数量： 件	年 月～  年 月		(人数)  (機器・設備の種類／台数)
	○契約件名  ○数量： 件	年 月～  年 月		(人数)  (機器・設備の種類／台数)

※過去3年以内に、当該業務又は個人情報等の取扱いを含む類似業務であって、当該業務と同規模（業務量及び契約期間）程度又はそれ以上の規模の業務の委託を受け完了させた実績を記載する。

※契約の相手方、契約件名、契約期間及び個人情報等を取り扱う業務の概要が確認できる書類（契約書（写）、仕様書（写）等）を添付する。ただし、契約の相手方が日本年金機構の場合は、業務の概要が確認できる書類の添付を省略することができる。

所在地  
法人名又は商号  
代表者名

印

令和 年 月 日

(法人名又は商号)

(代表者氏名) ○○ ○○ 様

日本年金機構

東京広域事務センター長

印

監督職員補助者通知書

「事務センターにおける通知書の作成及び発送準備業務（はがき形式）」に係る監督職員補助者を通知します。

		1. 監督職員補助者	2. 監督職員補助者	3. 監督職員補助者	4. 監督職員補助者	5. 監督職員補助者	6. 監督職員補助者
新規	任命年月日	令和 年 月 日	令和 年 月 日	令和 年 月 日	令和 年 月 日	令和 年 月 日	令和 年 月 日
	氏名 部署名 役職名	○○ ○○ 管理G 副事務センター長	○○ ○○ 管理G 副事務センター長	○○ ○○ 厚生年金適用G グループ長	○○ ○○ 厚生年金適用G 一般職	○○ ○○ 厚生年金適用G 一般職	○○ ○○ 厚生年金適用G 一般職
変更①	変更年月日	令和 年 月 日					
	氏名 部署名 役職名	○○ ○○ 管理G 副事務センター長					
変更②	変更年月日						
	氏名 部署名 役職名						
変更③	変更年月日						
	氏名 部署名 役職名						

# 管理者等申請書

令和 年 月 日

日本年金機構 理事長代理人  
事務センター統括部長 ○○ ○○ あて

所在地  
法人名又は商号  
代表者名

㊞

「事務センターにおける通知書の作成及び発送準備業務（はがき形式）」

## 1. 個人情報等保護に関する管理体制

	役職名	氏名	連絡先	特定個人情報取扱者の場合は✓
総括管理責任者				
部署管理者				
点検管理者				

## 2. 業務の履行に関する管理体制（体制図については別添△のとおり）

	役職名	氏名	連絡先	特定個人情報取扱者の場合は✓
現場責任者				
現場責任者補助者				
作業者の人数	名	うち特定個人情報取扱者数	名	

※運送業務、文書廃棄業務、文書保管業務（特定個人情報を保管する場合を除く）については、作業者の人数、特定個人情報取扱者数欄は「—」を記載。

※作業者の人数には管理者（総括管理責任者、部署管理者、点検管理者、現場責任者及び現場責任者補助者）を含めないこと。

## 3. 事故発生時の緊急対応体制等（事故発生時の対応体制等については別添口のとおり）

事由	1. 設置	2. 変更	変更事由			
				役職名	氏名	連絡先
事故対応責任者						
事故対応責任者補助者						
再発防止策検討責任者						
再発防止策検討責任者補助者						

提出日： 令和 年 月 日

日本年金機構 理事長代理人  
事務センター統括部長 ○○ ○○ あて

所在地  
法人名又は商号  
氏名

印

### 業務委託員名簿

日本年金機構の「事務センターにおける通知書の作成及び発送準備業務（はがき形式）」の受託に関し、業務履行体制、個人情報等保護に関する体制の整備等及び貸与された業務端末使用にかかる個人認証等に必要情報を下記のとおり通知します。

（契約書第11条第4項関係）

業務委託員数

項番	①	②	③	④	⑤	⑥	⑦	⑧	⑨	⑩
管理番号	氏名	ふりがな	履行場所	管理者	雇用形態の別 (直接雇用・派遣)	派遣元事業所名	派遣事業登録 許可番号	特定個人情報 取扱者	ID払出者	備考
1										
2										
3										
4										
5										
6										
7										
8										
9										
10										

【注】業務委託員名簿は、令和8年12月7日までに提出すること。

【注】業務委託員名簿が複数枚になる場合は、提出枚数がわかるよう、頁番号を付すこと。

【注】業務委託員の個人情報等の提出にあたり、あらかじめ本人の同意を得ること（派遣労働者を含む）。

【注】業務委託員名簿の提出後、ア 業務委託員を新たに從事させる場合、イ 従事している業務委託員の業務を終了させる場合、ウ 従事している業務委託員に関する①から⑩の事項を変更する場合には、変更を行う前営業日までに「業務委託員名簿（変更）」を提出すること。

- ・「管理番号」欄は、業務委託員を新たに從事させる都度、業務委託員固有の管理番号を払い出した上で、通し番号とすること。
- ・「③履行場所」欄は、業務委託員が主に業務に從事する場所を記載すること。
- ・「④管理者」欄は、業務委託員が「総括管理責任者、部署管理者、点検管理者」、「現場責任者、現場責任者補助者」のいずれかに該当する場合、記載すること。  
 ※ 総括管理責任者については、1名指定し、部署管理者については、履行場所ごとに1名指定すること。  
 ※ 現場責任者及び現場責任者補助者については、履行場所ごとに、当該履行場所で業務に從事する業務委託員の中から1名以上指名すること。
- ・「⑧特定個人情報取扱者」欄は、特定個人情報を取り扱う場合、「○」を記載すること。特定個人情報取扱者については、委託業務を行う上で、必要最小限の範囲で指定すること。
- ・「⑨ID払出者」欄は、受託事業者が用意した電子計算機のアクセス時に必要なIDを払い出した者に、「○」を記載すること。

提出日： 令和〇〇年〇〇月〇〇日

日本年金機構 理事長代理人  
事務センター統括部長 〇〇 〇〇 あて

所在地 東京都杉並区高井戸西〇-〇-〇  
法人名又は商号 〇〇印刷株式会社  
氏名 高井戸太郎

印

### 業務委託員名簿

日本年金機構の「事務センターにおける通知書の作成及び発送準備業務（はがき形式）」の受託に関し、業務履行体制、個人情報等保護に関する体制の整備等及び貸与された業務端末使用にかかる個人認証等に必要な情報を下記のとおり通知します。

(契約書第11条第4項関係)

業務委託員数
10

項番	①	②	③	④	⑤	⑥	⑦	⑧	⑨	⑩
管理番号	氏名	ふりがな	履行場所	管理者	雇用形態の別 (直接雇用・派遣)	派遣元事業所名	派遣事業登録 許可番号	特定個人情報 取扱者	I D 払出者	備考
1	年金太郎	ねんきんたろう	Aセンター	総括管理責任者	直接雇用					
2	年金花子	ねんきんはなこ	Aセンター	部署管理者	直接雇用			○		
3	機構一夫	きこうかずお	Aセンター	現場責任者	直接雇用					
4	機構元	きこうはじめ	Aセンター	現場責任者補助者	直接雇用			○		
5	機構和子	きこうかずこ	B工場	部署管理者	直接雇用					
6	機構知恵	きこうともえ	B工場	点検管理者	直接雇用			○		
7	年金一郎	ねんきんいちろう	B工場	現場責任者	直接雇用			○	○	
8	年金二郎	ねんきんじろう	B工場	現場責任者補助者	直接雇用			○	○	
9	年金三郎	ねんきんさぶろう	B工場		派遣	×××人材派遣株式会社	般00-*777*7		○	
10	年金四郎	ねんきんしろう	B工場		直接雇用					

注】業務委託員名簿は、令和8年12月7日までに提出すること。

注】業務委託員名簿が複数枚になる場合は、提出枚数がわかるよう、頁番号を付すこと。

注】業務委託員の個人情報等の提出にあたり、あらかじめ本人の同意を得ること（派遣労働者を含む）。

注】業務委託員名簿の提出後、ア 業務委託員を新たに從事させる場合、イ 従事している業務委託員の業務を終了させる場合、ウ 従事している業務委託員に関する①から⑩の事項を変更する場合に変更を行う前営業日までに「業務委託員名簿（変更）」を提出すること。

- ・「管理番号」欄は、業務委託員を新たに從事させる都度、業務委託員固有の管理番号を払い出した上で、通し番号とすること。
- ・「③履行場所」欄は、業務委託員が主に業務に従事する場所を記載すること。
- ・「④管理者」欄は、業務委託員が「総括管理責任者、部署管理者、点検管理者」、「現場責任者、現場責任者補助者」のいずれかに該当する場合、記載すること。  
 ※ 総括管理責任者については、1名指定し、部署管理者については、履行場所ごとに1名指定すること。  
 ※ 現場責任者及び現場責任者補助者については、履行場所ごとに、当該履行場所で業務に従事する業務委託員の中から1名以上指名すること。
- ・「⑧特定個人情報取扱者」欄は、特定個人情報を取り扱う場合、「○」を記載すること。特定個人情報取扱者については、委託業務を行う上で、必要最小限の範囲で指定すること。
- ・「⑨I D 払出者」欄は、受託事業者が用意した電子計算機のアクセス時に必要なI Dを払い出した者に、「○」を記載すること。

提出日： 令和 年 月 日

日本年金機構 理事長代理人  
事務センター統括部長 ○○ ○○ あて

所在地  
法人名又は商号  
氏名 印

業務委託員名簿（変更）

日本年金機構の「事務センターにおける通知書の作成及び発送準備業務（はがき形式）」の受託に関し、業務履行体制、個人情報等保護に関する体制の整備等及び貸与された業務端末使用にかかる個人認証等に必要の情報として、業務委託員名簿から変更した情報を下記のとおり通知します。

（契約書第11条第4項関係）

i 前回までに払い出した最終管理番号	ii 前回までに業務を終了させた業務委託員の総人数	iii 今回、新たに業務に従事させる業務委託員の人数	iv 今回、業務を終了させる業務委託員の人数	v 変更後の業務委託員数 (= i - ii + iii - iv)

項番	①	②	変更する項番		③	④	⑤	⑥	⑦	⑧	⑨	⑩
管理番号	氏名	ふりがな	業務従事日	業務終了日	履行場所	管理者	雇用形態の別 (直接雇用・派遣)	派遣元事業所名	派遣事業登録 許可番号	特定個人情報 取扱者	ID払出者	備考
1												
2												
3												
4												
5												
6												
7												
8												
9												
10												

注] 業務委託員名簿（変更）は、変更する日の前営業日までに提出すること。ただし、履行開始前においては、履行開始前検査以前であれば履行開始前検査の前営業日までに、履行開始前検査後かつ履行開始前であれば変更する日の前営業日までに提出すること。なお、業務委託員名簿（変更）については、総括管理責任者の記名押印による提出を可とする。

ア 業務委託員を新たに従事させる場合は、「管理番号」欄に、前回までに払い出した最終管理番号の次の番号を記載した上で、「業務従事日」欄に、研修受講後の業務に従事させる予定日を記載すること。併せて、項番①から⑩の内容を記載すること。

イ 従事している業務委託員の業務を終了させる場合は、「管理番号」欄に、業務委託員に付与している管理番号を記載した上で、「業務終了日」欄に、業務の従事を終える予定日を記載すること。併せて、項番①から⑩の内容を記載すること。

ウ 従事している業務委託員に関する項番①から⑩の内容を変更する場合は、「変更する項番」欄に、変更を行う項番①から⑩の全てを記載した上で、変更後の項番①から⑩の内容を記載すること。

注] 業務委託員名簿（変更）が複数枚になる場合は、提出枚数がわかるよう、頁番号を付すこと。

注] 項番①から⑩の各欄は、「業務委託員名簿」の注釈を参考として、記載すること。

※ 上記ウの場合において、「①氏名」及び「②ふりがな」欄を変更する場合は、業務委託員の氏名・ふりがなの変更後に「業務委託員名簿（変更）」を提出すること。

提出日 : 令和〇〇年〇〇月〇〇日

日本年金機構 理事長代理人  
事務センター統括部長 ○〇 ○〇 あて

所在地 東京都杉並区高井戸西〇-〇-〇  
法人名又は商号 ○〇印刷株式会社  
氏名 高井戸太郎 印

業務委託員名簿 (変更)

日本年金機構の「事務センターにおける通知書の作成及び発送準備業務 (はがき形式)」の受託に関し、業務履行体制、個人情報等保護に関する体制の整備等及び貸与された業務端末使用にかかる個人認証等に必要の情報として、業務委託員名簿から変更した情報を下記のとおり通知します。

(契約書第11条第4項関係)

i 前回までに払い出した最終管理番号	ii 前回までに業務を終了させた業務委託員の総人数	iii 今回、新たに業務に従事させる業務委託員の人数	iv 今回、業務を終了させる業務委託員の人数	v 変更後の業務委託員数 (= i - ii + iii - iv)
10	0	2	1	11

項番	①	②			変更する項番	③	④	⑤	⑥	⑦	⑧	⑨	⑩
管理番号	氏名	ふりがな	業務従事日	業務終了日		履行場所	管理者	雇用形態の別 (直接雇用・派遣)	派遣元事業所名	派遣事業登録 許可番号	特定個人情報 取扱者	ID払出者	備考
9	年金六郎	ねんきんろくろう	31. 4. 25			B工場		派遣	×××人材派遣株式会社	餉00→777*7		○	
10	年金七郎	ねんきんしちろう	31. 4. 25			B工場		直接雇用			○	○	
5	機構和子	きこうかずこ			⑧⑨	B工場	部署管理者	直接雇用			○	○	
9	年金三郎	ねんきんさぶろう		31. 4. 30		B工場		派遣	×××人材派遣株式会社	餉00→777*7		○	

注] 業務委託員名簿 (変更) は、変更する日の前営業日までに提出すること。ただし、履行開始前においては、履行開始前検査以前であれば履行開始前検査の前営業日までに、履行開始前検査後かつ履行開始前であれば変更する日の前営業日までに提出すること。なお、業務委託員名簿 (変更) については、総括管理責任者の記名押印による提出を可とする。

ア 業務委託員を新たに従事させる場合は、「管理番号」欄に、前回までに払い出した最終管理番号の次の番号を記載した上で、「業務従事日」欄に、研修受講後の業務に従事させる予定日を記載すること。

併せて、項番①から⑩の内容を記載すること。

イ 従事している業務委託員の業務を終了させる場合は、「管理番号」欄に、業務委託員に付与している管理番号を記載した上で、「業務終了日」欄に、業務の従事を終える予定日を記載すること。

併せて、項番①から⑩の内容を記載すること。

ウ 従事している業務委託員に関する項番①から⑩の内容を変更する場合は、「変更する項番」欄に、変更を行う項番①から⑩の全てを記載した上で、変更後の項番①から⑩の内容を記載すること。

注] 業務委託員名簿 (変更) が複数枚になる場合は、提出枚数がわかるよう、頁番号を付すこと。

注] 項番①から⑩の各欄は、「業務委託員名簿」の注釈を参考として、記載すること。

※ 上記ウの場合において、「①氏名」及び「②ふりがな」欄を変更する場合は、業務委託員の氏名・ふりがなの変更後に「業務委託員名簿 (変更)」を提出すること。

令和 年 月 日

日本年金機構 理事長代理人  
事務センター統括部長 ○○ ○○ あて

所在地  
法人名又は商号  
代表者氏名

印

## 守秘義務契約締結報告書

「事務センターにおける通知書の作成及び発送準備業務（はがき形式）」における令和○年○月○日提出分「業務委託員名簿」の業務委託員○名と日本年金機構が指定する守秘義務契約を締結したことを報告します。

なお、「業務委託員名簿」に記載した業務委託員と締結した「守秘義務契約書」の写しを添付します。

管理番号：

※本様式により、業務委託員と守秘義務契約を締結すること。  
※管理番号欄には、業務委託員名簿の管理番号を記載すること。

令和 年 月 日

受託会社名 \_\_\_\_\_ 御中

住所：\_\_\_\_\_

氏名：\_\_\_\_\_ 印

生年月日：\_\_\_\_\_

## 守秘義務契約書

私は日本年金機構の委託業務（「事務センターにおける通知書の作成及び発送準備業務（はがき形式）」（以下「本業務」という。））に従事するにあたり、下記の秘密保持に関する事項を遵守することを誓約いたします。また、私は貴社が本契約書の写しを日本年金機構に提出することに同意します。

### 記

1. 貴社に在職中、本業務を通じて知り得た一切の情報（以下「秘密情報」とする。）について、第三者（貴社の役員、貴社の親会社、地域統括会社、ブランド・ライセンサー、フランチャイザー、コンサルタントその他の貴社に対して指導、監督、業務支援、助言、監査等を行う者等を含む業務委託員以外の者。以下同じ）に開示、漏えい、目的外利用、又は自ら不正に使用しないこと。
2. 貴社を退職した後においても、前項の秘密情報を第三者に開示、漏洩し、又は自ら不正に使用しないこと。
3. 上記各誓約事項に違反して貴社に損害を与えたときは、その損害を賠償する責任を負うこと。
4. 本業務の実施にあたり、日本年金機構法（平成19年法律第109号）、個人情報の保護に関する法律（平成15年法律第57号）及び個人情報関係諸法令を順守すること。

以上

（参考）日本年金機構法（平成19年法律第109号）要旨

- ・ 守秘義務について（第31条第2項）：受託者等（委託を受けた者（その者が法人である場合にあっては、その役員）若しくはその職員その他の当該委託を受けた業務に従事する者）又はこれらの者であった者は、当該業務に関して知り得た秘密を漏らしてはならない。
- ・ 罰則規定について（第31条第3項）：受託者等にも、機構役職員に対する刑法その他の罰則の適用を準用する。
- ・ 罰則（第57条）：秘密を漏らした者は、1年以下の拘禁刑又は100万円以下の罰金に処する。

令和〇〇年〇〇月〇〇日

日本年金機構 理事長代理人  
事務センター統括部長 〇〇 〇〇 あて所在地  
法人名又は商号  
代表者名

印

## 労働者派遣法に基づく労働者派遣契約を行う場合について

「事務センターにおける通知書の作成及び発送準備業務（はがき形式）」を履行するにあたり、下記のとおり労働者派遣事業者と労働者派遣事業の適正な運営の確保及び派遣労働者の保護等に関する法律（昭和60年法律第88号）に基づく労働者派遣契約を行うこととしたく、貴機構の承認を求めます。

労働者派遣事業者名			
本社所在地	〒		
設立年月日		資本金	
代表者			
実際に労働者派遣を実施する営業所			
労働者派遣事業許可番号	派〇〇 - 〇〇〇〇〇〇		
厚生年金事業所整理記号・番号 及び管轄年金事務所	厚生年金事業所整理記号・番号	管轄年金事務所	
	〇〇 - ▲▲▲ 〇〇〇〇〇	〇〇 年金事務所	
労働者派遣を行う期間	令和〇〇年〇〇月〇〇日から令和〇〇年〇〇月〇〇日まで 〇〇日間		
労働者派遣契約を行う理由			

- ※1 本承認申請書提出の際には、①労働者派遣契約書の写し、②労働者派遣事業許可証の写しを添付すること。
- ※2 厚生年金事業所整理記号・番号及び管轄年金事務所は、本契約にかかる派遣労働者が資格取得する事業所を記載すること。

令和 年 月 日

日本年金機構 理事長代理人  
事務センター統括部長 ○○ ○○ あて

所在地  
法人名又は商号  
代表者名

⑩

## 再委託承認申請書

下記の業務のうち主体的部分を除く一部について下記に記載のとおり第三者に請け負わせることを承認願います。

なお、第三者に請け負わせることに伴い、以下の事項について誓約いたします。

- ・ 下記の業務を含む一切の業務責任は、弊社にあること
- ・ 第三者に請け負わせる業務を異なる第三者に更に請け負わせないこと
- ・ 再委託先に対しては、本契約にて弊社に課されている守秘義務等と同等以上の条件（本契約終了後の秘密保持を含む。）を遵守させること及びその遵守状況を定期報告させること
- ・ 日本年金機構が必要に応じ再委託先に対して調査等を実施する場合は、これに応じさせること

### 記

（対象案件名） 事務センターにおける通知書の作成及び発送準備業務（はがき形式）

（委託部分） \_\_\_\_\_

（再委託先事業者名/所在地/連絡先）  
\_\_\_\_\_  
\_\_\_\_\_

（再委託する理由） \_\_\_\_\_

（再委託先事業者からの報告徴収方法）  
\_\_\_\_\_

※1 上記内容を記載する他、再委託先の履行能力について、機構が要求する内容（「運用仕様書作成手順」のⅢの1（1）から（4）、3及びⅣ）と同等以上となっていることがわかる書類を提出すること。

※2 運送業務を再委託する場合、上記※1に記載する書類は不要とし、当該業務に係る再委託先の運送約款を提出すること。また、再委託先事業者は、貨物自動車運送事業法（平成元年法律第83号）第3条による一般貨物自動車運送事業の許可を受けていること。

※3 同一の委託部分（運送業務等）を複数の第三者に再委託する場合は、再委託先別の役割分担がわかるように上記（委託部分）欄に記載すること。

例：（委託部分） 運送業務（東京都のみ・○○工場から郵便局）

令和 年 月 日

日本年金機構 理事長代理人  
事務センター統括部長 ○○ ○○ あて

所在地  
法人名又は商号  
代表者名

⑩

## 受託証明書

下記の対象案件の業務のうち、\_\_\_\_\_業務については、\_\_\_\_\_から要請がありましたので、必要な業務について、\_\_\_\_\_との契約に基づき、責任をもって弊社が行うことを証明いたします。

なお、本契約の履行において知り得た秘密を、他に漏らし又は目的外に使用しないこと(本契約終了後においても同様)、受託する業務を他者に請け負わせないこと及び日本年金機構が必要に応じ弊社に対して調査等を実施する場合はこれに応じることを誓約いたします。

### 記

(対象案件名) 「事務センターにおける通知書の作成及び発送準備業務(はがき形式)」

(受託内容等) \_\_\_\_\_

(履行場所所在地及び名称)

\_\_\_\_\_  
\_\_\_\_\_

令和 年 月 日

日本年金機構 理事長代理人  
事務センター統括部長 ○○ ○○ あて

所在地  
法人名又は商号  
代表者氏名

印

## 履行場所等の届出

「事務センターにおける通知書の作成及び発送準備業務（はがき形式）」に係る履行場所等を届け出ます。

事由	1. 新規 2. 変更	変更の場合	変更の事由: 1. 移転 2. 増改築 3. その他( )		
履行場所		所在地		業務内容	
個人情報等の保管場所	種類	保管場所	入退出管理設備 ※該当する設備に○印で囲む	施錠責任者	火災・盗難 に対する設備
	伝送したデータ		電子錠 ・ 生体認証 その他( )		
	編集済みデータ		電子錠 ・ 生体認証 その他( )		
	通知書		電子錠 ・ 生体認証 その他( )		
	サーバ等機器の設置場所 の有無	※○印で囲む 有・無	電子錠 ・ 生体認証 その他( )		
データの伝送	通信回線事業者				
	回線名				
	データ伝送を行う 他の履行場所				
連絡先	担当者(役職)		電話番号		

- ※ 伝送回線の設置状況がわかるもの（工事申請書等）を添付すること。
- ※ 伝送環境等がわかる通信回線事業者のパンフレット等を添付すること。
- ※ 複数の履行場所で業務を行う場合は、別紙（任意様式）にて業務の流れを示すこと。
- ※ 他の履行場所に伝送を行う場合は、「データ伝送を行う他の履行場所」欄に記入し、伝送回線の設置状況がわかるもの（工事申請書等）を添付すること。
- ※ 届出済みの内容に変更・追加・廃止がある場合は、その都度本届出を提出すること。

令和 年 月 日

日本年金機構 理事長代理人  
事務センター統括部長 ○○ ○○ あて

記入例

所在地  
法人名又は商号  
代表者氏名

印

## 履行場所等の届出

「事務センターにおける通知書の作成及び発送準備業務（はがき形式）」に係る履行場所等を届け出ます。

事由	1. 新規 2. 変更	変更の場合	変更の事由: 1. 移転 2. 増改築 3. その他( )		
履行場所	○○○工場	所在地	○○県○○市○○町123	業務内容	通知書の作成 発送準備業務
個人情報等の保管場所	種類	保管場所	入退出管理設備 ※該当する設備に○印で囲む	施錠責任者	火災・盗難 に対する設備
	伝送したデータ	○○○工場 サーバ室（PC内）	電子錠 ・ 生体認証 その他（虹彩認証）	○○ ○○	火災報知器 ○○（警備会社）
	編集済みデータ	○○○工場 サーバ室（PC内）	電子錠 ・ 生体認証 その他（虹彩認証）	○○ ○○	火災報知器 ○○（警備会社）
	通知書	○○○工場 2F ○○室	電子錠 ・ 生体認証 その他（虹彩認証）	○○ ○○	火災報知器 ○○（警備会社）
サーバ等機器の設置場所 の有無		※○印で囲む ○有・無	電子錠 ・ 生体認証 その他（虹彩認証）	○○ ○○	火災報知器 ○○（警備会社）
データの伝送	通信回線事業者				
	回線名				
	データ伝送を行う 他の履行場所				
連絡先	担当者（役職）		電話番号		

- ※ 伝送回線の設置状況がわかるもの（工事申請書等）を添付すること。
- ※ 伝送環境等がわかる通信回線事業者のパンフレット等を添付すること。
- ※ 複数の履行場所で業務を行う場合は、別紙（任意様式）にて業務の流れを示すこと。
- ※ 他の履行場所に伝送を行う場合は、「データ伝送を行う他の履行場所」欄に記入し、伝送回線の設置状況がわかるもの（工事申請書等）を添付すること。
- ※ 届出済みの内容に変更・追加・廃止がある場合は、その都度本届出を提出すること。

## 履行場所図面

履行場所の名称：

履行場所の所在地：

案件名：事務センターにおける通知書の作成及び発送準備業務（はがき形式）

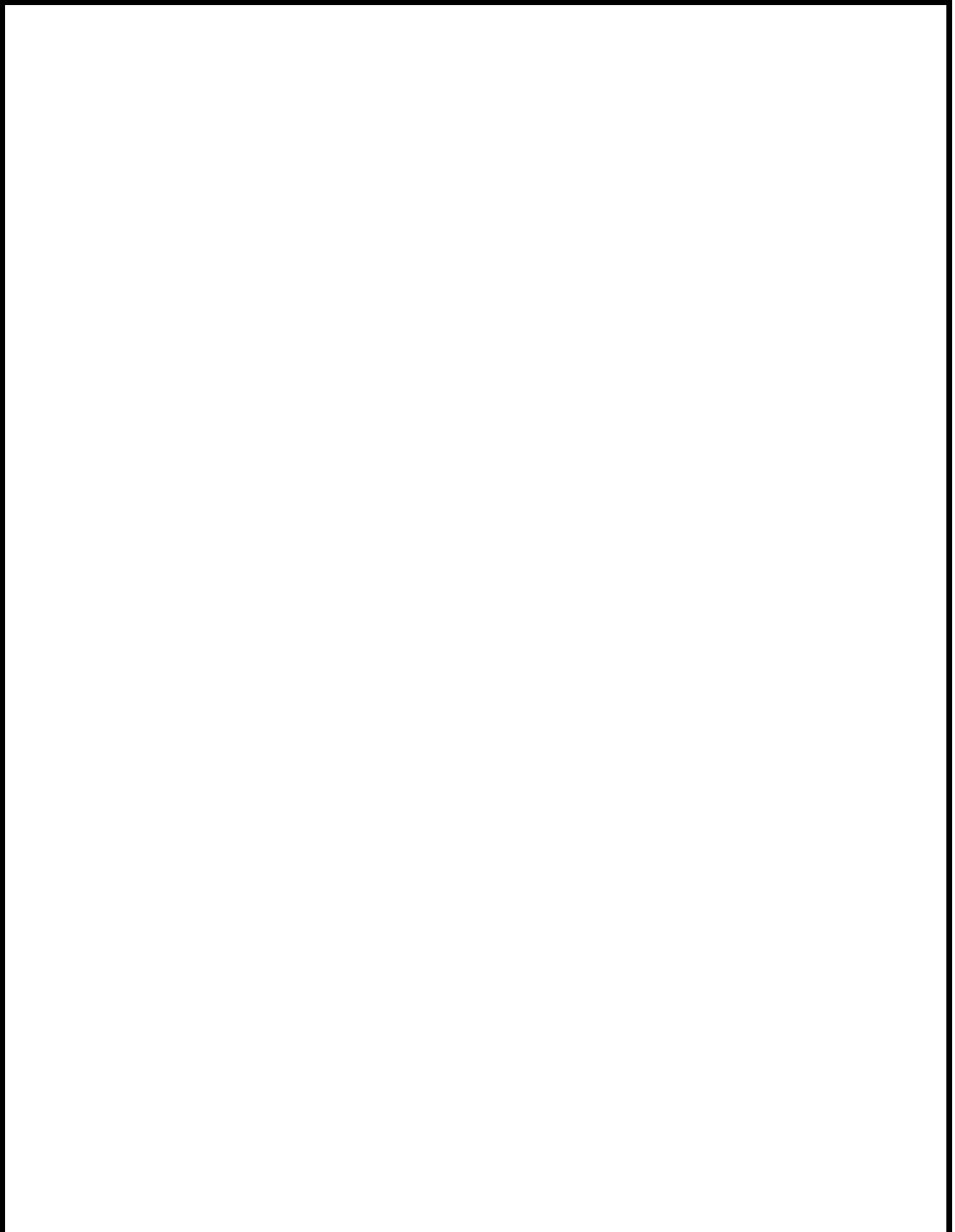

記入例

履行場所図面

履行場所の名称：〇〇〇工場

履行場所の所在地：〇〇県〇〇市〇〇町123

契約件名：事務センターにおける通知書の作成及び発送準備業務（はがき形式）

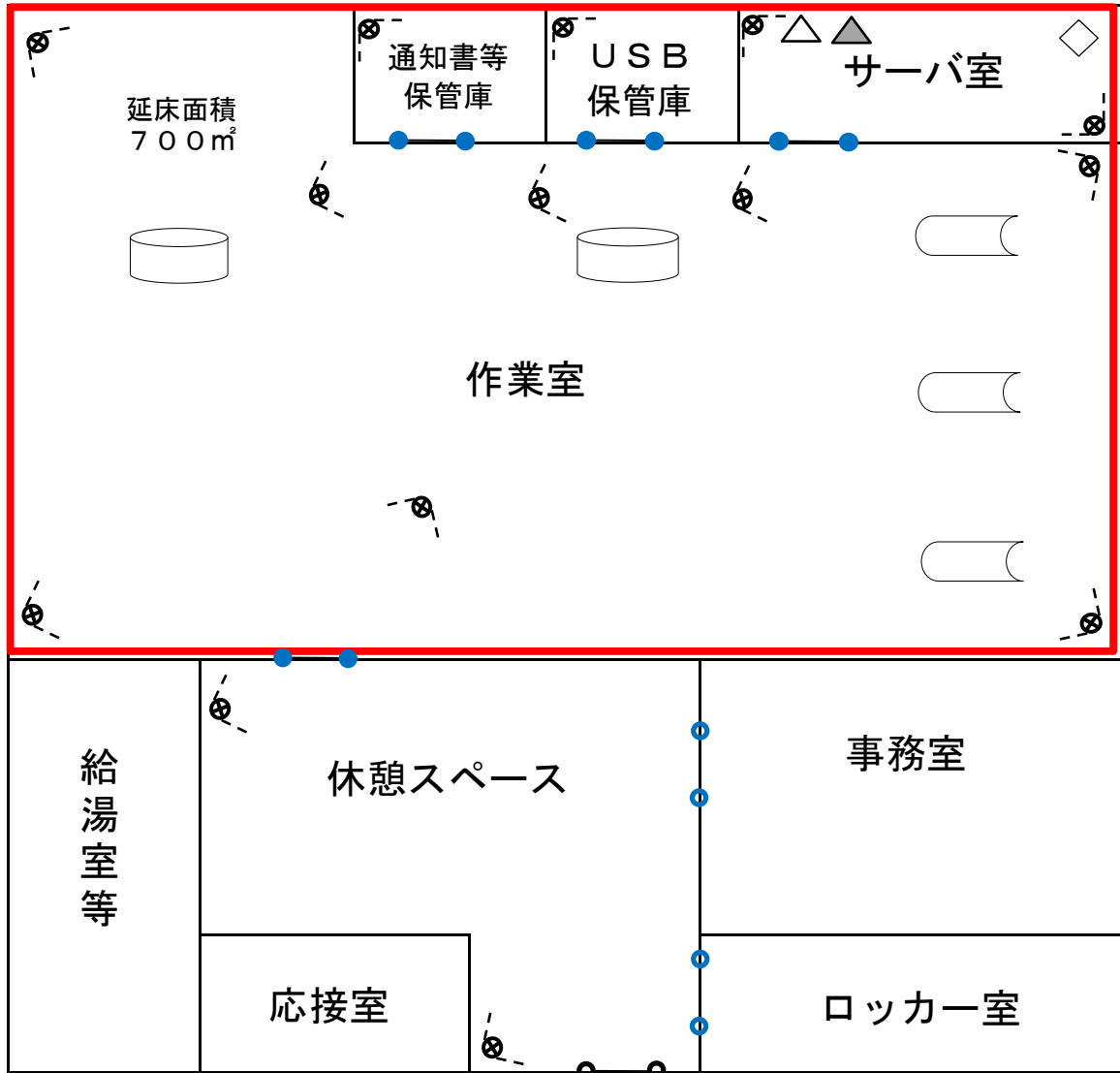

※凡例

- ICカードキー（入退室管理）
- 電子錠（暗証番号）
- 非電子錠
- △ 処理用端末
- ▲ 伝送用端末
- ◇ サーバ
- プリンター
- 封入封緘機
- ⊗ 監視カメラ

※ 赤枠 個人情報の取扱区域

令和 年 月 日

日本年金機構 理事長代理人  
事務センター統括部長 ○○ ○○ あて

所在地  
法人名又は商号  
代表者氏名 印  
(総括管理責任者)

### 研修実施報告書

「事務センターにおける通知書の作成及び発送準備業務（はがき形式）」に従事する業務委託員に対して実施した「日本年金機構法」及び「個人情報等に関する関係法令に係る教育」等の研修実施に関し、次のとおり報告します。

報告区分	人数	業務委託員名簿（登録）提出日	
<input type="checkbox"/> 業務開始前研修	研修実施者 人	令和 年 月 日	令和 年 月 日
		令和 年 月 日	令和 年 月 日
		令和 年 月 日	令和 年 月 日
<input type="checkbox"/> 定期研修	研修実施者 人	定期研修実施日	
	研修未実施者 人		
	業務委託員総数 人		

【一覧】

通番	氏名	備考	通番	氏名	備考	通番	氏名	備考

【記入上の留意点】

- ・ 履行開始日以降に提出する場合は、総括管理責任者の記名押印による提出を可とする。
- ・ 「報告区分」欄は該当する方に☑を入れること。
- ・ 「通番」欄は業務委託員名簿に記入した通番を記し、ページごとに縦方向の昇順で記入すること。
- ・ 人数は1枚目は最大60人、2枚目以降は最大120人までとすること。
- ・ 報告書が複数枚になる場合は、下の余白に○/○とページを記入すること。
- 〈業務開始前研修〉
  - ・ 様式8-2「研修受講確認書」を同時に提出すること。
  - ・ 【一覧】は同時に提出する研修受講確認書の業務委託員及び研修を実施することなく解除した業務委託員の氏名を記入すること。
  - ・ 業務開始前に研修を実施することなく解除した業務委託員は「備考」欄に「業務開始前に解除」と記入すること。
  - ・ 「研修実施者」欄の人数は添付する研修受講確認書の枚数と一致するものとし、研修を実施することなく解除した業務委託員は含めないこと。
  - ・ 「業務委託員名簿（登録）提出日」欄は、一覧に記入した業務委託員の業務委託員名簿（登録）の提出日を記入すること。
- 〈定期研修〉
  - ・ 研修実施者全員分のセルフチェックシートを添付すること。
  - ・ 「業務委託員総数」欄は提出日時点の在籍人数（解除者は除く）を記入すること（直近の業務委託員名簿の「v 変更後の業務委託員数」と同数）。
  - ・ 業務委託員名簿に記入した通番1番から最終通番まで全員分（解除者を含む）を一覧に記入すること。
  - ・ 解除者の場合は「備考」欄に「解除」と記入すること。
  - ・ 研修未実施者（解除者は除く）は「備考」欄に未実施の理由及び研修予定年月日を記入すること。
  - ・ 同月内に「業務開始前研修」を受けた者でセルフチェックシートを省略する場合は、「備考」欄に「業務開始前研修で実施済」と記入すること。

令和 年 月 日

日本年金機構 理事長代理人 (業務開始前研修の記入例)  
 事務センター統括部長 ○○ ○○ あて

所在地  
 法人名又は商号  
 代表者氏名 印  
 (総括管理責任者)

研修実施報告書

「事務センターにおける通知書の作成及び発送準備業務(はがき形式)」に従事する業務委託員に対して実施した「日本年金機構法」及び「個人情報等に関する関係法令に係る教育」等の研修実施に関し、次のとおり報告します。

報告区分	人数	業務委託員名簿(登録)提出日	
<input checked="" type="checkbox"/> 業務開始前研修	研修実施者 7人	令和8年 12月 1日	令和 年 月 日
		令和 年 月 日	令和 年 月 日
		令和 年 月 日	令和 年 月 日
<input type="checkbox"/> 定期研修	研修実施者 人	定期研修実施日	
	研修未実施者 人		
	業務委託員総数 人		

【一覧】

通番	氏名	備考	通番	氏名	備考	通番	氏名	備考
1	○○ ○○							
2	○○ ○○	業務開始前に解除						
3	○○ ○○							
4	○○ ○○							
5	○○ ○○							
6	○○ ○○							
7	○○ ○○							
8	○○ ○○							

【記入上の留意点】

- ・ 履行開始日以降に提出する場合は、総括管理責任者の記名押印による提出を可とする。
- ・ 「報告区分」欄は該当する方に☑を入れること。
- ・ 「通番」欄は業務委託員名簿に記入した通番を記し、ページごとに縦方向の昇順で記入すること。
- ・ 人数は1枚目は最大60人、2枚目以降は最大120人までとすること。
- ・ 報告書が複数枚になる場合は、下の余白に○/○とページを記入すること。
- 〈業務開始前研修〉
  - ・ 様式8-2「研修受講確認書」を同時に提出すること。
  - ・ 【一覧】は同時に提出する研修受講確認書の業務委託員及び研修を実施することなく解除した業務委託員の氏名を記入すること。
  - ・ 業務開始前に研修を実施することなく解除した業務委託員は「備考」欄に「業務開始前に解除」と記入すること。
  - ・ 「研修実施者」欄の人数は添付する研修受講確認書の枚数と一致するものとし、研修を実施することなく解除した業務委託員は含めないこと。
  - ・ 「業務委託員名簿(登録)提出日」欄は、一覧に記入した業務委託員の業務委託員名簿(登録)の提出日を記入すること。
- 〈定期研修〉
  - ・ 研修実施者全員分のセルフチェックシートを添付すること。
  - ・ 「業務委託員総数」欄は提出日時点の在籍人数(解除者は除く)を記入すること(直近の業務委託員名簿の「v変更後の業務委託員数」と同数)。
  - ・ 業務委託員名簿に記入した通番1番から最終通番まで全員分(解除者を含む)を一覧に記入すること。
  - ・ 解除者の場合は「備考」欄に「解除」と記入すること。
  - ・ 研修未実施者(解除者は除く)は「備考」欄に未実施の理由及び研修予定年月日を記入すること。
  - ・ 同月内に「業務開始前研修」を受けた者でセルフチェックシートを省略する場合は、「備考」欄に「業務開始前研修で実施済」と記入すること。

令和 年 月 日

日本年金機構 理事長代理人

(定期研修の記入例)

事務センター統括部長 ○○ ○○ あて

所在地

法人名又は商号

代表者氏名

(総括管理責任者)

印

研修実施報告書

「事務センターにおける通知書の作成及び発送準備業務（はがき形式）」に従事する業務委託員に対して実施した「日本年金機構法」及び「個人情報等に関する関係法令に係る教育」等の研修実施に関し、次のとおり報告します。

報告区分	人数	業務委託員名簿（登録）提出日	
		令和 年 月 日	令和 年 月 日
<input type="checkbox"/> 業務開始前研修	研修実施者 人	令和 年 月 日	令和 年 月 日
		令和 年 月 日	令和 年 月 日
		令和 年 月 日	令和 年 月 日
<input checked="" type="checkbox"/> 定期研修	研修実施者 197 人	定期研修実施日	
	研修未実施者 4 人	令和9年2月1日～令和9年2月14日	
	業務委託員総数 201 人		

【一覧】

通番	氏名	備考	通番	氏名	備考	通番	氏名	備考
1	○○ ○○		21	○○ ○○	休職中 2/19 実施予定	41	○○ ○○	
2	○○ ○○		22	○○ ○○		42	○○ ○○	
3	○○ ○○		23	○○ ○○		43	○○ ○○	
4	○○ ○○		24	○○ ○○		44	○○ ○○	
5	○○ ○○		25	○○ ○○		45	○○ ○○	
6	○○ ○○		26	○○ ○○		46	○○ ○○	
7	○○ ○○		27	○○ ○○		47	○○ ○○	
8	○○ ○○		28	○○ ○○		48	○○ ○○	解除
9	○○ ○○		29	○○ ○○		49	○○ ○○	
10	○○ ○○	解除	30	○○ ○○		50	○○ ○○	
11	○○ ○○		31	○○ ○○		51	○○ ○○	
12	○○ ○○		32	○○ ○○		52	○○ ○○	
13	○○ ○○		33	○○ ○○		53	○○ ○○	
14	○○ ○○		34	○○ ○○		54	○○ ○○	
15	○○ ○○		35	○○ ○○		55	○○ ○○	
16	○○ ○○		36	○○ ○○		56	○○ ○○	
17	○○ ○○		37	○○ ○○		57	○○ ○○	
18	○○ ○○		38	○○ ○○		58	○○ ○○	
19	○○ ○○		39	○○ ○○		59	○○ ○○	
20	○○ ○○	休職中 2/19 実施予定	40	○○ ○○		60	○○ ○○	

通番	氏名	備考	通番	氏名	備考	通番	氏名	備考
61	〇〇 〇〇		101	〇〇 〇〇		141	〇〇 〇〇	
62	〇〇 〇〇		102	〇〇 〇〇		142	〇〇 〇〇	
63	〇〇 〇〇		103	〇〇 〇〇		143	〇〇 〇〇	
64	〇〇 〇〇		104	〇〇 〇〇		144	〇〇 〇〇	
65	〇〇 〇〇		105	〇〇 〇〇		145	〇〇 〇〇	
66	〇〇 〇〇		106	〇〇 〇〇	休職中 2/19 実施予定	146	〇〇 〇〇	
67	〇〇 〇〇		107	〇〇 〇〇		147	〇〇 〇〇	
68	〇〇 〇〇		108	〇〇 〇〇		148	〇〇 〇〇	
69	〇〇 〇〇		109	〇〇 〇〇		149	〇〇 〇〇	
70	〇〇 〇〇		110	〇〇 〇〇		150	〇〇 〇〇	
71	〇〇 〇〇		111	〇〇 〇〇		151	〇〇 〇〇	
72	〇〇 〇〇		112	〇〇 〇〇		152	〇〇 〇〇	
73	〇〇 〇〇		113	〇〇 〇〇		153	〇〇 〇〇	
74	〇〇 〇〇		114	〇〇 〇〇		154	〇〇 〇〇	
75	〇〇 〇〇		115	〇〇 〇〇		155	〇〇 〇〇	
76	〇〇 〇〇		116	〇〇 〇〇		156	〇〇 〇〇	
77	〇〇 〇〇		117	〇〇 〇〇		157	〇〇 〇〇	
78	〇〇 〇〇	休職中 2/19 実施予定	118	〇〇 〇〇		158	〇〇 〇〇	
79	〇〇 〇〇		119	〇〇 〇〇		159	〇〇 〇〇	
80	〇〇 〇〇		120	〇〇 〇〇		160	〇〇 〇〇	
81	〇〇 〇〇		121	〇〇 〇〇		161	〇〇 〇〇	
82	〇〇 〇〇		122	〇〇 〇〇		162	〇〇 〇〇	
83	〇〇 〇〇		123	〇〇 〇〇		163	〇〇 〇〇	
84	〇〇 〇〇		124	〇〇 〇〇		164	〇〇 〇〇	
85	〇〇 〇〇		125	〇〇 〇〇		165	〇〇 〇〇	
86	〇〇 〇〇		126	〇〇 〇〇		166	〇〇 〇〇	
87	〇〇 〇〇		127	〇〇 〇〇		167	〇〇 〇〇	解除
88	〇〇 〇〇		128	〇〇 〇〇		168	〇〇 〇〇	
89	〇〇 〇〇		129	〇〇 〇〇		169	〇〇 〇〇	
90	〇〇 〇〇		130	〇〇 〇〇		170	〇〇 〇〇	
91	〇〇 〇〇		131	〇〇 〇〇		171	〇〇 〇〇	
92	〇〇 〇〇		132	〇〇 〇〇		172	〇〇 〇〇	
93	〇〇 〇〇		133	〇〇 〇〇		173	〇〇 〇〇	
94	〇〇 〇〇		134	〇〇 〇〇		174	〇〇 〇〇	
95	〇〇 〇〇		135	〇〇 〇〇		175	〇〇 〇〇	
96	〇〇 〇〇		136	〇〇 〇〇		176	〇〇 〇〇	
97	〇〇 〇〇		137	〇〇 〇〇		177	〇〇 〇〇	
98	〇〇 〇〇		138	〇〇 〇〇		178	〇〇 〇〇	
99	〇〇 〇〇		139	〇〇 〇〇		179	〇〇 〇〇	
100	〇〇 〇〇		140	〇〇 〇〇		180	〇〇 〇〇	

通番	氏名	備考	通番	氏名	備考	通番	氏名	備考
181	〇〇 〇〇							
182	〇〇 〇〇							
183	〇〇 〇〇							
184	〇〇 〇〇							
185	〇〇 〇〇							
186	〇〇 〇〇							
187	〇〇 〇〇							
188	〇〇 〇〇							
189	〇〇 〇〇							
190	〇〇 〇〇							
191	〇〇 〇〇							
192	〇〇 〇〇							
193	〇〇 〇〇							
194	〇〇 〇〇							
195	〇〇 〇〇							
196	〇〇 〇〇							
197	〇〇 〇〇	解除						
198	〇〇 〇〇							
199	〇〇 〇〇	業務開始前研修で実施済						
200	〇〇 〇〇	業務開始前研修で実施済						
201	〇〇 〇〇	業務開始前研修で実施済						
202	〇〇 〇〇	業務開始前研修で実施済						
203	〇〇 〇〇	業務開始前研修で実施済						
204	〇〇 〇〇	業務開始前研修で実施済						
205	〇〇 〇〇	業務開始前研修で実施済						

## 【記入上の留意点】

- ・ 履行開始日以降に提出する場合は、総括管理責任者の記名押印による提出を可とする。
- ・ 「報告区分」欄は該当する方に☑を入れること。
- ・ 「通番」欄は業務委託員名簿に記入した通番を記し、ページごとに縦方向の昇順で記入すること。
- ・ 人数は1枚目は最大60人、2枚目以降は最大120人までとすること。
- ・ 報告書が複数枚になる場合は、下の余白に〇/〇とページを記入すること。

## 〈業務開始前研修〉

- ・ 様式 8-2 「研修受講確認書」を同時に提出すること。
- ・ 【一覧】は同時に提出する研修受講確認書の業務委託員及び研修を実施することなく解除した業務委託員の氏名を記入すること。
- ・ 業務開始前に研修を実施することなく解除した業務委託員は「備考」欄に「業務開始前に解除」と記入すること。
- ・ 「研修実施者」欄の人数は添付する研修受講確認書の枚数と一致するものとし、研修を実施することなく解除した業務委託員は含めないこと。
- ・ 「業務委託員名簿（登録）提出日」欄は、一覧に記入した業務委託員の業務委託員名簿（登録）の提出日を記入すること。

## 〈定期研修〉

- ・ 研修実施者全員分のセルフチェックシートを添付すること。
- ・ 「業務委託員総数」欄は提出日時点の在籍人数（解除者は除く）を記入すること（直近の業務委託員名簿の「v 変更後の業務委託員数」と同数）。
- ・ 業務委託員名簿に記入した通番 1 番から最終通番まで全員分（解除者を含む）を一覧に記入すること。
- ・ 解除者の場合は「備考」欄に「解除」と記入すること。
- ・ 研修未実施者（解除者は除く）は「備考」欄に未実施の理由及び研修予定年月日を記入すること。
- ・ 同月内に「業務開始前研修」を受けた者でセルフチェックシートを省略する場合は、「備考」欄に「業務開始前研修で実施済」と記入すること。

令和 年 月 日  
(受講年月日)

\_\_\_\_\_  
(法人名又は商号) 御中

通 番 : \_\_\_\_\_  
住 所 : \_\_\_\_\_  
氏 名 : \_\_\_\_\_ 印  
生年月日 : \_\_\_\_\_

## 研修受講確認書

私は、日本年金機構の委託業務（「事務センターにおける通知書の作成及び発送準備業務（はがき形式）」）に従事するに当たり、受託事業者である貴社が実施した下記の研修を受講しました。

### 記

1. 日本年金機構法
2. 個人情報等に関する関係法令で定められた守秘義務及び罰則規定
3. 委託業務における遵守事項及び禁止行為
4. 個人情報等の保護に係る就業規則等に違反した場合の処分
5. 情報漏えいとその影響
6. インシデントが発生した場合の手順
7. 日本年金機構に設置されている「通報窓口のご案内」の周知
8. 上記1から7以外で、委託業務に携わる上で必要な留意事項

## 個人情報等保護セルフチェックシート

確認日 令和 年 月 日

氏名： ○○ ○○

契約件名：事務センターにおける通知書の作成及び発送準備業務（はがき形式）

現在の状況を記入してください。

（出来ている：○、出来ていない：×、該当の業務が無い：－）

	項目	チェック欄
1	個人情報等は業務に必要な情報を取得し、業務の遂行上必要な限りにおいて利用しており、業務目的以外の理由で使用していない。	
2	業務上知ることができた情報を漏洩すると、○○規程【受託事業者の社内規程等を明記】により、場合によっては、事業者で定めている懲罰の対象になったり、日本年金機構法、個人情報の保護に関する法律及び行政手続における特定の個人を識別するための番号の利用等に関する法律により、退職後であっても拘禁刑または罰金が科されることを知っている。	
3	従事する業務における、総括管理責任者、部署管理者【管理責任者等を明記】が誰かを知っている。	
4	個人情報等の漏えい等の発生（疑いを含む）や、事故が発生した際の、報告先を知っている。	
5	個人情報等の取扱いについて疑問がある場合には、独断で判断せず、○○【管理責任者等を明記】に確認し、処理を行っている。	
6	個人情報等に限らず業務上知ることができた情報の職場外への持ち出しや、個人所有の記録媒体の職場内への持ち込みは行っていない。	
7	個人情報等を放置したり、個人の机・引出し、カバン、ロッカー等にしまい込んだりしていない。	
8	個人情報等が記載された書類の複写複製（コピー）は業務の定めに従って行っており、独断で複写複製（コピー）をしていない。	
9	事務室内及び身の回りの整理整頓を常に行い、離席時には個人情報等が含まれる書類その他を机上に放置していない。	
10	複写複製され、不要になった個人情報等は、責任者の管理のもとシュレッダーにかけて裁断する等、確実に処理をしている。	
11	個人情報等に限らず、業務上知ることができた情報について職場以外（飲食店・公共交通機関・家庭等）で話をしていない。	
12	SNSや電子掲示板（フェイスブック・エックス等）に職務上知り得た個人情報等を書き込みしていない。	
13	事務室内に私物のスマートフォン等の撮影機器及びUSBメモリ等の外部電磁的記録媒体を許可なく持ち込んでいない。	
14	帰宅時には、鍵のかかるところは施錠するとともに、パソコンをシャットダウンしている。	
15	自分のパソコン等のID・パスワードは他人に知られないよう管理し、他人に教えたり、貸与したりはしていない。	

点検管理者又は部署管理者

印

自由記入欄（チェック欄に×が付くが、物理的に対応出来ない理由や要望等をご記入ください）

# 個人情報等管理台帳

契約件名：事務センターにおける通知書の作成及び発送準備業務（はがき形式）

履行場所：\_\_\_\_\_

作成（受領）日	作成（受領）者	識別番号	情報の内容	数量	種類	利用目的	複写複製の有・無	保管場所	移送・廃棄・抹消の区分	移送（廃棄・抹消）日	移送（廃棄・抹消）者	移送等確認（点検）者

注】「情報の内容」欄は、履行場所において個人情報等を作成（データの加工や照会・利用含む。）、受領又は複写複製したものを記載すること。ただし、電子データの場合は、自拠点の電子計算機（例：サーバ装置、PC等）に保存されていないものであっても、自拠点で管理するものを記載すること。

注】「数量」欄は、助数詞を用いて数量を記載すること。

注】「種類」欄は、紙媒体、外部電磁的記録媒体、電子データの区分を記載すること。また、外部電磁的記録媒体については、更に、USBメモリ、外付けハードディスクドライブ、DVD-R等の名称を具体的に記載すること。

注】「保管場所」欄は、電子データの場合は、その電子データが保存される電子計算機の設置場所（自拠点又は他拠点）を記載すること。

注】「移送等確認(点検)者」欄は、「移送（廃棄・抹消）者」欄に記載した者と異なる者を記載すること。

※複写複製には、個人情報等の電子データを電子計算機に格納及びバックアップの取得などが含まれる。

※個人情報等管理台帳は、「管理者等申請書」で届出された履行場所ごとに作成すること。

# 個人情報等管理台帳

## <記載例A>

契約件名：事務センターにおける通知書の作成及び発送準備業務（はがき形式）

履行場所：東京工場

作成（受領）日	作成（受領）者	識別番号	情報の内容	数量	種類	利用目的	複写複製の有・無	保管場所	移送・廃棄・抹消の区分	移送（廃棄・抹消）日	移送（廃棄・抹消）者	移送等確認（点検）者
2018年8月2日	〇〇 〇〇	1	統合通知書送付者リスト	1枚	DVD	データ印字	有・無	東京工場耐火金庫	移送・廃棄・抹消	2018年8月3日	〇〇 〇〇	◆◆ ◆◆
2018年8月3日	△△ △△	1 複写	統合通知書送付者リスト	100,000件	電子データ	データ印字	有 無	大阪工場サーバ室	移送・廃棄・抹消	2018年8月10日	△△ △△	●● ●●
2018年8月3日	△△ △△	1 複写	統合通知書送付者リスト バックアップデータ	100,000件	電子データ	バックアップ	有 無	大阪工場サーバ室	移送・廃棄・抹消	2018年8月10日	△△ △△	●● ●●
2018年8月5日	□□ □□	1	統合通知書作成用データ	100,000件	電子データ	データ印字	有 無	東京工場納品物作成用PC	移送・廃棄・抹消	2018年8月10日	〇〇 〇〇	◆◆ ◆◆
2018年8月5日	□□ □□	1	統合通知書	100,000件	紙媒体	印刷、納品	有 無	東京工場保管庫	移送・廃棄・抹消	2018年8月6日	□□ □□	◆◆ ◆◆

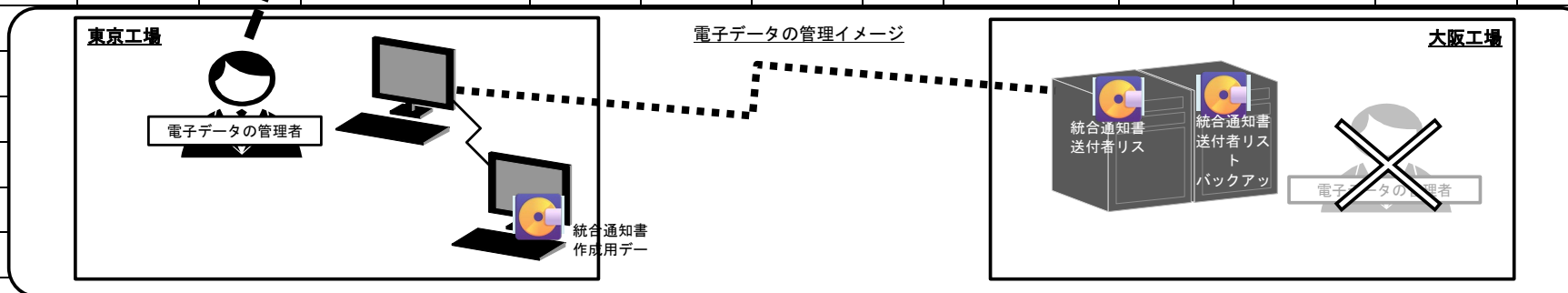

注】「情報の内容」欄は、履行場所において個人情報等を作成（データの加工や照会・利用含む。）、受領又は複写複製したものを記載すること。ただし、電子データの場合は、自拠点の電子計算機（例：サーバ装置、PC等）に保存されていないものであっても、自拠点で管理するものを記載すること。

注】「数量」欄は、助数詞を用いて数量を記載すること。

注】「種類」欄は、紙媒体、外部電磁的記録媒体、電子データの区分を記載すること。また、外部電磁的記録媒体については、更に、USBメモリ、外付けハードディスクドライブ、DVD-R等の名称を具体的に記載すること。

注】「保管場所」欄は、電子データの場合は、その電子データが保存される電子計算機の設置場所（自拠点又は他拠点）を記載すること。

注】「移送等確認(点検)者」欄は、「移送（廃棄・抹消）者」欄に記載した者と異なる者を記載すること。

※複写複製には、個人情報等の電子データを電子計算機に格納及びバックアップの取得などが含まれる。

※個人情報等管理台帳は、「管理者等申請書」で届出された履行場所ごとに作成すること。

# 個人情報等管理台帳

## <記載例B>

契約件名：事務センターにおける通知書の作成及び発送準備業務（はがき形式）

履行場所：東京工場

作成（受領）日	作成（受領）者	識別番号	情報の内容	数量	種類	利用目的	複写複製の有・無	保管場所	移送・廃棄・抹消の区分	移送（廃棄・抹消）日	移送（廃棄・抹消）者	移送等確認（点検）者
2018年8月2日	〇〇 〇〇	1	統合通知書送付者リスト	1枚	DVD	データ印字	有・無	東京工場耐火金庫	移送・廃棄・抹消	2018年8月3日	〇〇 〇〇	◆ ◆ ◆ ◆
2018年8月3日	△△ △△	1 複写	統合通知書送付者リスト	100,000件	電子データ	データ印字	有・無	大阪工場サーバ室	移送・廃棄・抹消	2018年8月10日	△△ △△	● ● ● ●
2018年8月3日	△△ △△	1 複写	統合通知書送付者リスト バックアップデータ	100,000件	電子データ	バックアップ	有・無	大阪工場サーバ室	移送・廃棄・抹消	2018年8月10日	△△ △△	● ● ● ●

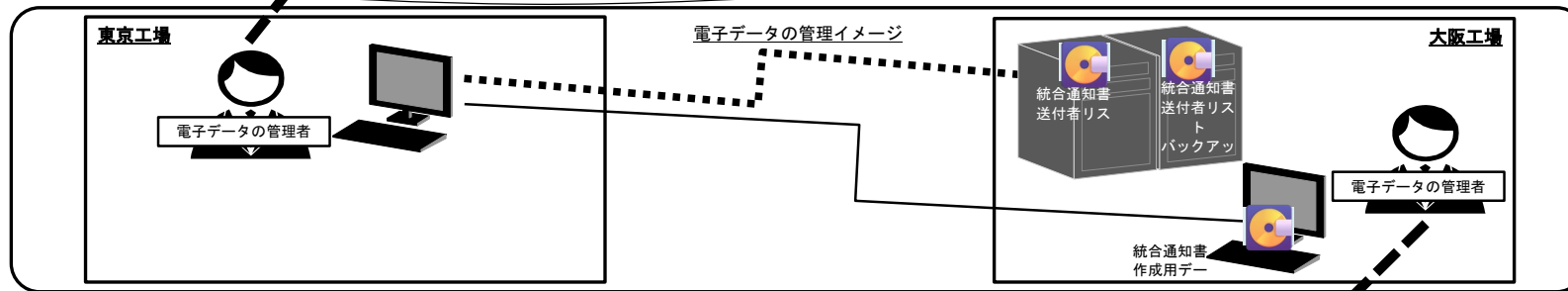

履行場所：大阪工場

作成（受領）日	作成（受領）者	識別番号	情報の内容	数量	種類	利用目的	複写複製の有・無	保管場所	移送・廃棄・抹消の区分	移送（廃棄・抹消）日	移送（廃棄・抹消）者	移送等確認（点検）者
2018年8月5日	□□ □□	1	統合通知書作成用データ	100,000件	電子データ	データ印字	有・無	大阪工場納品物作成用PC	移送・廃棄・抹消	2018年8月10日	〇〇 〇〇	◆ ◆ ◆ ◆
2018年8月5日	□□ □□	1	統合通知書	100,000件	紙媒体	印刷、納品	有・無	大阪工場保管庫	移送・廃棄・抹消	2018年8月6日	□□ □□	◆ ◆ ◆ ◆

注】「情報の内容」欄は、履行場所において個人情報等を作成（データの加工や照会・利用含む。）、受領又は複写複製したものを記載すること。ただし、電子データの場合は、自拠点の電子計算機（例：サーバ装置、PC等）に保存されていないものであっても、自拠点で管理するものを記載すること。

注】「数量」欄は、助数詞を用いて数量を記載すること。

注】「種類」欄は、紙媒体、外部電磁的記録媒体、電子データの区分を記載すること。また、外部電磁的記録媒体については、更に、USBメモリ、外付けハードディスクドライブ、DVD-R等の名称を具体的に記載すること。

注】「保管場所」欄は、電子データの場合は、その電子データが保存される電子計算機の設置場所（自拠点又は他拠点）を記載すること。

注】「移送等確認（点検）者」欄は、「移送（廃棄・抹消）者」欄に記載した者と異なる者を記載すること。

※複写複製には、個人情報等の電子データを電子計算機に格納及びバックアップの取得などが含まれる。

※個人情報等管理台帳は、「管理者等申請書」で届出された履行場所ごとに作成すること。

令和 年 月 日

日本年金機構 理事長代理人  
事務センター統括部長 ○○ ○○ あて

所 在 地  
法人名又は商号  
代 表 者 氏 名

印

## 複写複製承認申請書

「事務センターにおける通知書の作成及び発送準備業務（はがき形式）」について、委託業務の実施に当たり必要であることから、個人情報等を記録した下記の対象物について、複写複製を行うことを承認願います。

なお、複写複製物については、「個人情報等管理台帳」による管理を徹底します。

### 記

（複写複製する内容）

複写複製する対象物	複写複製の内容（※該当するものを○で囲むこと）	複写複製が必要な理由
	格納・バックアップ・その他 ( )	
	格納・バックアップ・その他 ( )	
	格納・バックアップ・その他 ( )	

以上

#### ※ 複写複製の該当事例

【格納】 外部電磁的記録媒体に記録された電子データを電子計算機に格納すること。

【バックアップ】 電子データの消失・復旧等に備え、バックアップを取得すること。

【その他】 紙媒体をスキャンし、PDFデータ化すること。

#### ※ 複写複製に該当しない事例

外部電磁的記録媒体に電子データを格納すること。

令和 年 月 日

日本年金機構 理事長代理人  
事務センター統括部長 ○○ ○○ あて

所 在 地  
法人名又は商号  
代 表 者 氏 名

印

## 個人情報等の抹消等に関する報告書（月次）

「事務センターにおける通知書の作成及び発送準備業務（はがき形式）」（令和○年○月納品分）について、個人情報等の抹消等の処理を行いましたので下記のとおり報告します。

なお、証跡は別添のとおりです。

### 記

当該委託業務において、個人情報等を作成・受け取り・複写複製（電子計算機に格納した情報等含む。）したもの、その他汚損、き損した個人情報等について、その全てを復元又は判読等が不可能な方法により抹消又は廃棄等の処理を実施しました。

どのように抹消又は廃棄等を実施したか、電子データ、紙媒体それぞれ具体的に記入してください。

（抹消の場合においては、復元又は判読等が不可能となる方法（例：データ抹消ソフト名、データ抹消方式等。※自社開発プログラムの場合は、具体的なデータ抹消方式等も明記のこと。）を必ず記載してください。また、抹消した際のログが分かるものを添付してください。）

以上

令和 年 月 日

日本年金機構 理事長代理人  
事務センター統括部長 ○○ ○○ あて

所 在 地  
法人名又は商号  
代表者氏名

印

## 個人情報等の抹消等に関する報告書（履行場所の廃止）

「事務センターにおける通知書の作成及び発送準備業務（はがき形式）」の履行場所である○○○○（履行場所名）の廃止に伴い、個人情報等の抹消等の処理を行いましたので下記のとおり報告します。

なお、証跡は別添のとおりです。

### 記

当該委託業務において、個人情報等を作成・受け取り・複写複製（電子計算機に格納した情報等含む。）したもの、その他汚損、き損した個人情報等について、その全てを復元又は判読等が不可能な方法により抹消又は廃棄等の処理を実施しました。

どのように抹消又は廃棄等を実施したか、電子データ、紙媒体それぞれ具体的に記入してください。

（抹消の場合においては、復元又は判読等が不可能となる方法（例：データ抹消ソフト名、データ抹消方式等。※自社開発プログラムの場合は、具体的なデータ抹消方式等も明記のこと。）を必ず記載してください。また、抹消した際のログが分かるものを添付してください。）

以上

令和 年 月 日

日本年金機構 理事長代理人  
事務センター統括部長 ○○ ○○ あて

所在地  
法人名又は商号  
代表者名

印

## 個人情報等の返却・廃棄等に関する報告書

「事務センターにおける通知書の作成及び発送準備業務（はがき形式）」が終了しましたので、当該委託業務における個人情報等の返却、廃棄等に関する実施結果について報告します。なお、各項目の証跡は別添のとおりです。

### ① 返却について

（※いずれかの□に✓してください。）

- 当該委託業務において、日本年金機構より貸与された個人情報等が記録された紙媒体、外部電磁的記録媒体は全て返却しました。

（個人情報等が記録された紙媒体、外部電磁的記録媒体を保管していた場所（保管庫等）の状況が分かるもの（例；返却後の写真等）を添付してください。）

- 当該委託業務において、日本年金機構より個人情報等が記録された紙媒体、外部電磁的記録媒体は貸与されていません。

### ② 抹消・廃棄、又は移送について

（※いずれかの□に✓してください。）

- 当該委託業務において、個人情報等を作成・受け取り・複写複製（電子計算機に格納した情報等含む。）したもの、その他汚損、毀損した個人情報等については、その全てを復元又は判読等が不可能な方法により抹消、廃棄等の処理を実施しました。

どのように抹消・廃棄等を実施したか、電子データ、紙媒体それぞれ具体的に記載してください。

（抹消の場合においては、復元又は判読等が不可能となる方法（例：データ抹消ソフト名、データ抹消方式等。※自社開発プログラムの場合は、具体的なデータ抹消方式等も明記のこと。）を必ず記載してください。また、抹消した際のログが分かるものを添付してください。）

- 当該委託業務において、個人情報等を作成・受け取り・複写複製したもの、その他汚損、毀損した個人情報等については、その全てを移送しました。

受託業務 自主点検結果報告書 ( 月期) 令和 年 月 日報告

受託業務名 事務センターにおける通知書の作成及び発送準備業務 (はがき形式)

受託事業者 (報告者) ○○株式会社 (役職名) ○○ ○○

事業担当部署等 (機構) 事務センター統括部 事務センター業務委託管理グループ

点検実施日 令和 年 月 日 ( ) ~ 令和 年 月 日 ( )

(契約書、仕様書等に点検内容の記載がない場合は、その旨を結果欄に記載し、チェック欄に“不要”と記入する。)

	項目	点検内容	結果	チェック
履行場所の点検	1	履行場所	機構に事前に通知した (指定された) 場所で業務を行っている	
	情報セキュリティの点検	2	情報管理	委託業務で取り扱う個人情報等は、厳重に施錠できる保管庫で保管する等、確実に管理・保管している
3		複写複製	複写複製は、事前に機構に通知・承認を受ける等、取り決められた範囲で実施している	
4		廃棄	棄損した帳票や複写複製したもの等の廃棄は、適切に行っており、点検担当者が必ず確認している	
5		整理整頓	離席や退社時に机上 (作業場) は、完全に片づけられている	
6		持込制限	機構が承認していない携帯電話、タブレット等の情報端末、又はDVDやUSBメモリ等の外部電磁的記録媒体が、作業室内に持ち込まれていない	
法令遵守等の点検		7	適正労働	時間外勤務や最終退出者の記録簿等、管理者は確実に把握しており問題は発生していない
	8	事故報告	事故や個人情報等の漏えい (疑いを含む) が発生した際の対応方法が、業務委託員の全員に周知されているか 事故や個人情報等の漏えい (疑いを含む) の発生の報告は管理責任者より機構監督職員へ直ちに行われるとともに、その後速やかに文書による報告を行う体制が整っている	
独自項目	9			
	10			
	11			

(項目欄が不足する場合は、項目欄を追加してください。)

特記事項 (検査結果への対応法等ご記入ください。また、機構に対し意見・要望などありましたらご記入ください。)

受託業務 自主点検結果報告書 ( 月期) 令和 年 月 日報告

記載例

受託業務名 事務センターにおける通知書の作成及び発送準備業務 (はがき形式)

受託事業者 (報告者) ○○株式会社 (役職名) ○○ ○○

事業担当部署等 (機構) 事務センター統括部 事務センター業務委託管理グループ

点検実施日 令和 年 月 日 ( ) ~ 令和 年 月 日 ( )

(契約書、仕様書等に点検内容の記載がない場合は、その旨を結果欄に記載し、チェック欄に“不要”と記入する。)

	項目	点 検 内 容	結 果	チ ェ ッ ク	
履行場所の点検	1	履行場所	機構に事前に通知した (指定された) 場所で業務を行っている	変更なし	適
	情報セキュリティの点検	2	情報管理	委託業務で取り扱う個人情報等は、厳重に施錠できる保管庫で保管する等、確実に管理・保管している	入退室を制限した保管室内で施錠管理している。
3		複写複製	複写複製は、事前に機構に通知・承認を受ける等、取り決められた範囲で実施している	承認を受けた範囲以外の複写複製は行っていない。	適
4		廃棄	棄損した帳票や複写複製したもの等の廃棄は、適切に行っており、点検担当者が必ず確認している	棄損した帳票等は廃棄専用BOXに入れ管理責任者が確認の上シュレッダーしている。	適
5		整理整頓	離席や退社時に机上 (作業場) は、完全に片づけられている	退社時のクリアデスクを実施している。	適
6		持込制限	機構が承認していない携帯電話、タブレット等の情報端末、又はDVDやUSBメモリ等の外部電磁的記録媒体が、作業室内に持ち込まれていない	記録媒体の持ち込みは禁止しており、最低限の私物は支給したクリアバックでのみ持込可としている。	適
法令遵守等の点検		7	適正労働	時間外勤務や最終退出者の記録簿等、管理者は確実に把握しており問題は発生していない	当社の規程により法令遵守し管理している。
	8	事故報告	事故や個人情報等の漏えい (疑いを含む) が発生した際の対応方法が、業務委託員の全員に周知されているか 事故や個人情報等の漏えい (疑いを含む) の発生の報告は管理責任者より機構監督職員へ直ちに行われるとともに、その後速やかに文書による報告を行う体制が整っている	職場内に事故発生時の連絡先を掲示して周知している 8月15日発生した事故は当日中に報告を行い、8月22日再発防止策と報告書を提出した。	適
独自項目	9				
	10				
	11				

(項目欄が不足する場合は、項目欄を追加してください。)

特記事項 (検査結果への対応法等ご記入ください。また、機構に対し意見・要望などありましたらご記入ください。)

(法人名又は商号)

**日次報告書**  
(令和 年 月 日郵便局差出分)

案件名：事務センターにおける通知書の作成及び発送準備業務（はがき形式）

届書名	委託件数	納品件数	発送通数
国民年金保険料免除・納付猶予申請承認通知書			
国民年金保険料免除・納付猶予申請却下通知書			
国民年金保険料学生納付特例申請承認通知書			
国民年金保険料学生納付特例申請却下通知書			
国民年金保険料免除・納付猶予申請承認通知書（継続免除）			
国民年金保険料免除・納付猶予申請却下通知書（継続免除）			
合計（件数）			

## S L A達成状況

通知書の作成誤り	0件
誤発送	0件
納品遅延回数	0回
個人情報の漏えい件数	0件

監督職員等  
確認印

--

月間報告書  
(令和 年 月分)

案件名：事務センターにおける通知書の作成及び発送準備業務（はがき形式）

届書名	委託件数	納品件数	発送通数
国民年金保険料免除・納付猶予申請承認通知書			
国民年金保険料免除・納付猶予申請却下通知書			
国民年金保険料学生納付特例申請承認通知書			
国民年金保険料学生納付特例申請却下通知書			
国民年金保険料免除・納付猶予申請承認通知書（継続免除）			
国民年金保険料免除・納付猶予申請却下通知書（継続免除）			
合計（件数）			

S L A 達成状況

通知書の作成誤り	0件
誤発送	0件
納品遅延回数	0回
個人情報の漏えい件数	0件

監督職員等  
確認印

監督職員等 確認印

令和 年 月 日

日本年金機構 理事長代理人  
事務センター統括部長 ○○ ○○ あて

所在地  
法人名又は商号  
代表者氏名

印

月間報告書  
(令和 年 月分)

「事務センターにおける通知書の作成及び発送準備業務(はがき形式)」に係る月間報告書を提出します。

※日本年金機構記入欄

「月間報告書」について適正であることを確認しました。

確認日 令和 年 月 日

日本年金機構  
東京広域事務センター長

印

部(室)長 (又は年金センター長)	グループ長	担当者

定例会議議事録 (履行開始前)

業務名	事務センターにおける通知書の作成及び発送準備業務 (はがき形式)		
会議名称	履行開始前打ち合わせ	会議実施場所	
会議実施日時	令和 年 月 日 ( ) 時 分 ~ 時 分		
会議出席者	受託事業者	〇〇株式会社	〇〇 〇〇 (役職)、〇〇 〇〇 (役職)
	日本年金機構		〇〇 〇〇 (役職)、〇〇 〇〇 (役職)
議事録作成者	〇〇 〇〇	議事録提出日	令和 年 月 日 ( )

※受託事業者の(役職)は管理者等申請書の役職名を記入すること。  
 ※会議実施後3営業日以内に議事録を作成の上、機構へ提出すること。

1. 確認項目

項目		機構の確認結果
<b>①業務の実施方法</b>		
①-1	委託要領等で定めた作業の順番に沿って、各作業工程が漏れなく実施されるか。 また、委託要領等と同様の方法で作業が行われるか。	適 ・ 否
①-2	事故発生時や個人情報等の漏えい(疑いを含む。)における機構への報告は運用仕様書(提案書含む。以下同じ。)から変更がないか。	変更無 ・ 変更有
<b>②業務履行スケジュール</b>		
②-1	運用仕様書に記載された業務委託員の総人数が確保される日は、仕様書に定める期日以前となっているか。 ※業務委託員の総人数が確保される日を機構の確認結果欄に記載すること。	適 ・ 否 令和 年 月 日
②-2	業務委託員との守秘義務契約の締結完了日は、契約締結日から仕様書に定める期日以前となっているか。 ※守秘義務契約の締結完了日を機構の確認結果欄に記載すること。	適 ・ 否 令和 年 月 日
②-3	業務委託員全員に対して行う、機構が定める研修の完了日は仕様書に定める期日以前となっているか。 ※機構が定める研修の完了日を機構の確認結果欄に記載すること。	適 ・ 否 令和 年 月 日
②-4	運用仕様書に記載した機器・設備の総台数が設置される日は仕様書に定める期日以前となっているか。 ※機器・設備の総台数が設置される日を機構の確認結果欄に記載すること。	適 ・ 否 令和 年 月 日
②-5	【インハウス型委託のみ】(フルアウト型委託は確認不要) 業務用パソコン等が持込まれる場合、持込まれる前までに持込申請は行われるか。	適 ・ 否 ・ 確認不要
<b>③管理者の配置</b>		
③	管理者は運用仕様書の提出時から変更がないか。	変更無 ・ 変更有
<b>④守秘義務契約書</b>		

④	「守秘義務契約書」は、仕様書指定の様式から変更なく使用されるか。	変更無	・	変更有
⑤点検項目				
⑤	毎月の「自主点検結果報告書」により報告する点検項目について、機構が指定する点検項目に加えて、業務の特性に応じた点検項目が設定されるか。 ※総合評価落札方式の場合、提案書記載の内部不正防止の観点について併せて確認する。	設定無	・	設定有

## 2. 上記1における機構との確認事項・約束事項

--

※上記1における機構との確認事項・約束事項がない場合は、「特になし」と記載すること。

## 3. 委託要領等において契約締結後に示すこととしていた事項

--

※委託要領等において、契約締結後に示すこととしていた事項がない場合は、「特になし」と記載すること。

## 4. 上記項目以外に打ち合わせた事項

--

※上記項目以外に、打ち合わせた事項が無い場合は、「特になし」と記載すること。

## 5. 次回定例会議（履行中）の開催予定日

会議実施予定日時	令和 年 月 日（ ） 時 分～ 時 分
会議実施予定場所	

部(室)長 (又は年金センター長)	グループ長	担当者

定例会議議事録 (履行開始前)

業務名	事務センターにおける通知書の作成及び発送準備業務 (はがき形式)		
会議名称	履行開始前打ち合わせ	会議実施場所	〇〇〇〇〇〇
会議実施日時	令和〇〇年〇〇月〇〇日 (〇) 〇〇時〇〇分~〇〇時〇〇分		
会議出席者	受託事業者	(株)〇〇	〇〇 〇〇 (役職)、〇〇 〇〇 (役職)
	日本年金機構	〇〇部〇〇G	〇〇 〇〇 (役職)、〇〇 〇〇 (役職)
議事録作成者	〇〇 〇〇	議事録提出日	令和〇〇年〇〇月〇〇日 (〇)

※会議実施後3営業日以内に議事録を作成の上、機構へ提出すること。

1. 確認項目

項目		機構の確認結果
<b>①業務の実施方法</b>		
①-1	委託要領等で定めた作業の順番に沿って、各作業工程が漏れなく実施されるか。 また、委託要領等と同様の方法で作業が行われるか。	適 ・ 否
①-2	事故発生時や個人情報等の漏えい(疑いを含む。)における機構への報告は運用仕様書(提案書含む。以下同じ。)から変更がないか。	変更無 ・ 変更有
<b>②業務履行スケジュール</b>		
②-1	運用仕様書に記載された業務委託員の総人数が確保される日は、仕様書に定める期日以前となっているか。 ※業務委託員の総人数が確保される日を機構の確認結果欄に記載すること。	適 ・ 否 令和〇〇年〇〇月〇〇日
②-2	業務委託員との守秘義務契約の締結完了日は、契約締結日から仕様書に定める期日以前となっているか。 ※守秘義務契約の締結完了日を機構の確認結果欄に記載すること。	適 ・ 否 令和〇〇年〇〇月〇〇日
②-3	業務委託員全員に対して行う、機構が定める研修の完了日は仕様書に定める期日以前となっているか。 ※機構が定める研修の完了日を機構の確認結果欄に記載すること。	適 ・ 否 令和〇〇年〇〇月〇〇日
②-4	運用仕様書に記載した機器・設備の総台数が設置される日は仕様書に定める期日以前となっているか。 ※機器・設備の総台数が設置される日を機構の確認結果欄に記載すること。	適 ・ 否 令和〇〇年〇〇月〇〇日
②-5	【インハウス型委託のみ】(フルアウト型委託は確認不要) 業務用パソコン等が持込まれる場合、持込まれる前までに持込申請は行われるか。	適 ・ 否 ・ 確認不要
<b>③管理者の配置</b>		
③	管理者は運用仕様書の提出時から変更がないか。	変更無 ・ 変更有

④守秘義務契約書		
④	「守秘義務契約書」は、仕様書指定の様式から変更なく使用されるか。	変更無 ・ 変更有
⑤点検項目		
⑤	毎月の「自主点検結果報告書」により報告する点検項目について、機構が指定する点検項目に加えて、業務の特性に応じた点検項目が設定されるか。 ※総合評価落札方式の場合、提案書記載の内部不正防止の観点について併せて確認する。	設定無 ・ 設定有

## 2. 上記1における機構との確認事項・約束事項

<p>【記載例】①-1業務の実施方法 (受託事業者) 委託要領等で定めた作業手順に沿って、漏れがないように業務を実施します。管理者等申請書に記載の現場責任者及び現場責任者補助者が各工程を管理します。 (機構) 承知した。</p> <p>【記載例】②-1業務履行スケジュール (受託事業者) 業務委託員の総人数が充足される日は、〇年〇月〇日を予定しています。業務委託員名簿は、提出期限である〇年〇月〇日までに機構へ提出予定です。 (機構) 承知した。期日厳守で提出をお願いします。</p> <p>【記載例】③管理者の配置 (受託事業者) 人事異動に伴い、点検管理者の〇年〇月〇日に変更を予定しております。変更が確定した際には管理者等申請書を提出いたします。 (機構) 点検管理者は総括管理責任者、部署管理者、現場責任者及び監査を行う者とは異なる者としていただく必要がありますのでご留意ください。</p> <p>【記載例】⑤点検項目 (受託事業者) 自主点検結果報告書について、内部不正防止の〇〇と△△の観点を追記した様式を作成し、〇年〇月〇日までに提出する。 (機構) 提案書に記載された内部不正防止の観点を追記することを確認した。記載事項については、提出があり次第再度確認する。</p>
---

※上記1における機構との確認事項・約束事項がない場合は、「特になし」と記載すること。

## 3. 委託要領等において契約締結後に示すこととしていた事項

<p>【記載例1】 (機構) 委託要領にて、契約締結後に示すこととしていたセキュアUSBの用途についてであるが、日報の報告のみに使用することとする。 (受託事業者) 承知した。</p> <p>【記載例2】 (機構) 委託要領にて、契約締結後に示すとしていたデータ提供スケジュールについては令和〇年〇月〇日に提供する。 (受託事業者) 承知した。</p>
--

※委託要領等において、契約締結後に示すこととしていた事項がない場合は、「特になし」と記載すること。

## 4. 上記項目以外に打ち合わせた事項

【記載例】  
(受託事業者)  
当初の予定より、印刷件数が増加したことに伴い印刷機の台数を○台から△台を増やして対応する。  
(機構)  
件数の増加に対応いただき感謝する。承知した。本番検証品の作成漏れがないよう留意していただきたい。

※上記項目以外に、打ち合わせた事項が無い場合は、「特になし」と記載すること。

## 5. 次回定例会議（履行中）の開催予定日

会議実施予定日時	令和〇〇年〇〇月〇〇日（〇） 〇〇時〇〇分～〇〇時〇〇分
会議実施予定場所	〇〇会議室

部(室)長 (又は年金センター長)	グループ長	担当者

定例会議議事録 (履行中)

業務名	事務センターにおける通知書の作成及び発送準備業務(はがき形式)		
会議名称	定例会議(第 回)	実施場所	
会議実施日時	令和 年 月 日( ) 時 分~ 時 分		
会議出席者	受託事業者	〇〇株式会社	〇〇 〇〇(役職)、〇〇 〇〇(役職)
	日本年金機構		〇〇 〇〇(役職)、〇〇 〇〇(役職)
議事録作成者	〇〇 〇〇	議事録提出日	令和 年 月 日( )

※受託事業者の(役職)は管理者等申請書の役職名を記入すること。  
 ※会議実施後3営業日以内に議事録を作成の上、機構へ提出すること。

1. 最新の届出状況及び仕様書に定める情報セキュリティの安全管理状況等

- ・以下の各項目について変更、実施又は提出の有無を確認し、確認結果欄の該当する箇所に○を付すこと。
- ・「変更有」、「未実施」又は「未提出」があった場合は、具体的な内容、約束事項等を次項2に記載すること。

項目		確認結果
(1) 最新の届出状況		
(1)-①	【業務委託員】 業務委託員について前回会議以降変更はないか。	変更無 ・ 変更有
(1)-②	【守秘義務契約書】 (前回会議以降、業務委託員の追加がない場合、確認不要) 業務委託員に変更があった場合に守秘義務契約書は機構に提出されているか。	提出済 ・ 未提出 ・ 確認不要
(1)-③	【再委託・複写複製】 業務の再委託及び個人情報を取り扱う対象物の複写複製について、前回会議以降変更はないか。	変更無 ・ 変更有
(2) 仕様書に定める情報セキュリティの安全管理状況等		
(2)-①	【点検】 前回会議以降、「自主点検結果報告書」及び「個人情報等保護セルフチェックシート」による点検が実施されているか。	実施済 ・ 未実施
(2)-②	【入退室管理】 (インハウス型委託の場合、確認不要) 前回会議以降、履行場所の入退室両方の記録が取得され、点検されているか。	実施済 ・ 未実施 ・ 確認不要

(2)-③	<p>【ネットワーク（フルアウト型委託）】 （インハウス型委託の場合、確認不要） 個人情報等を取り扱う電子計算機（※）について、以下の対策が講じられているか。</p> <ul style="list-style-type: none"> <li>・ 毎営業日ウイルス対策ソフトのパターンファイル及び検索エンジンを適用し、ウイルススキャンを実施している。</li> <li>・ OSに対してセキュリティパッチを月1回以上更新している。</li> <li>・ OS以外のソフトウェアに関する脆弱性情報が公開されている場合、セキュリティパッチの更新日が脆弱性情報の公開日から1か月以内である。</li> </ul> <p>（※）個人情報等を取り扱う電子計算機は機構が貸与した電子計算機のみであり、それを機構が管理する場合は確認不要。</p>	実施済 ・ 未実施 ・ 確認不要
(2)-④	<p>【ネットワーク（インハウス型委託）】 （フルアウト型委託の場合、確認不要） 受託事業者が用意した電子計算機について、以下の対策が講じられているか。</p> <ul style="list-style-type: none"> <li>・ 毎営業日ウイルス対策ソフトのパターンファイル及び検索エンジンを適用し、ウイルススキャンを実施している。</li> <li>・ OSに対してセキュリティパッチを月1回以上更新している。</li> <li>・ OS以外のソフトウェアに関する脆弱性情報が公開されている場合、セキュリティパッチの更新日が脆弱性情報の公開日から1か月以内である。</li> </ul>	実施済 ・ 未実施 ・ 確認不要
(2)-⑤	<p>【紙媒体、外部電磁的記録媒体、電子データの管理】 個人情報等が記録されている対象物（紙媒体、外部電磁的記録媒体、電子データ）が個人情報等管理台帳により漏れなく管理されているか。</p>	実施済 ・ 未実施

## 2. 定例会議において話し合われた事項

- ・ 定例会議において話し合われた事項を記載すること。

なお、業務の進捗状況、SLAの達成状況、品質管理に係る施策の取り組み状況については話し合った内容を必ず記載すること。

- ・ 上記1において「変更有」、「未実施」又は「未提出」があった場合は、具体的な内容・約束事項等を記載すること。

- ・ 発言の所在（受託事業者又は日本年金機構）を明記の上、記載すること。

## 3. 次回定例会議（履行中）の開催予定日

会議実施予定日時	令和 年 月 日（ ） 時 分～ 時 分
会議実施予定場所	

《受託事業者は定例会議の資料として以下を提出すること。》

- ・ 「受託業務 自主点検結果報告書」
- ・ 「個人情報等保護セルフチェックシート」
- ・ 「個人情報等管理台帳」
- ・ 品質管理に係る施策の取り組み状況が分かるもの
- ・ （通知書等作成業務の場合のみ）許諾のない再委託を行っていないことが分かるもの
- ・ 履行場所の入退室状況が分かるもの
- ・ 委託業務で個人情報等を取り扱う電子計算機のウイルススキャンを毎営業日実施したことが分かるもの
- ・ 委託業務で個人情報等を取り扱う電子計算機のセキュリティパッチを月1回以上適用したことが分かるもの
- ・ 委託業務で個人情報等を取り扱う電子計算機のウイルス対策ソフトのパターンファイル及び検索エンジンが最新のものに更新されていることが分かるもの

部(室)長 (又は年金センター長)	グループ長	担当者

定例会議議事録 (履行中)

業務名	事務センターにおける通知書の作成及び発送準備業務 (はがき形式)		
会議名称	定例会議 (第〇回)	実施場所	〇〇〇〇〇〇
会議実施日時	令和〇〇年〇〇月〇〇日 (〇) 〇〇時〇〇分~〇〇時〇〇分		
会議出席者	受託事業者	(株)〇〇	〇〇 〇〇 (役職)、〇〇 〇〇 (役職)
	日本年金機構	〇〇部〇〇G	〇〇 〇〇 (役職)、〇〇 〇〇 (役職)
議事録作成者	〇〇 〇〇	議事録提出日	令和〇〇年〇〇月〇〇日 (〇)

※会議実施後3営業日以内に議事録を作成の上、機構へ提出すること。

1. 最新の届出状況及び仕様書に定める情報セキュリティの安全管理状況等

- ・ 以下の各項目について変更、実施又は提出の有無を確認し、確認結果欄の該当する箇所に○を付すこと。
- ・ 「変更有」、「未実施」又は「未提出」があった場合は、具体的な内容、約束事項等を次項2に記載すること。

項目		確認結果
(1) 最新の届出状況		
(1)-①	【業務委託員】 業務委託員について前回会議以降変更はないか。	変更無 ・ 変更有
(1)-②	【守秘義務契約書】 (前回会議以降、業務委託員の追加がない場合、確認不要) 業務委託員に変更があった場合に守秘義務契約書は機構に提出されているか。	提出済 ・ 未提出 ・ 確認不要
(1)-③	【再委託・複写複製】 業務の再委託及び個人情報を取り扱う対象物の複写複製について、前回会議以降変更はないか。	変更無 ・ 変更有
(2) 仕様書に定める情報セキュリティの安全管理状況等		
(2)-①	【点検】 前回会議以降、「自主点検結果報告書」及び「個人情報等保護セルフチェックシート」による点検が実施されているか。	実施済 ・ 未実施
(2)-②	【入退室管理】 (インハウス型委託の場合、確認不要) 前回会議以降、履行場所の入退室両方の記録が取得され、点検されているか。	実施済 ・ 未実施 ・ 確認不要

(2)-③	<p>【ネットワーク（フルアウト型委託）】 （インハウス型委託の場合、確認不要） 個人情報等を取り扱う電子計算機（※）について、以下の対策が講じられているか。</p> <ul style="list-style-type: none"> <li>・ 毎営業日ウイルス対策ソフトのパターンファイル及び検索エンジンを適用し、ウイルススキャンを実施している。</li> <li>・ OSに対してセキュリティパッチを月1回以上更新している。</li> <li>・ OS以外のソフトウェアに関する脆弱性情報が公開されている場合、セキュリティパッチの更新日が脆弱性情報の公開日から1か月以内である。</li> </ul> <p>（※）個人情報等を取り扱う電子計算機は機構が貸与した電子計算機のみであり、それを機構が管理する場合は確認不要。</p>	<p>実施済 ・ <b>未実施</b> ・ 確認不要</p> <p>「2. 定例会議において話し合われた事項」の【記載例4】において改善の状</p>
(2)-④	<p>【ネットワーク（インハウス型委託）】 （フルアウト型委託の場合、確認不要） 受託事業者が用意した電子計算機について、以下の対策が講じられているか。</p> <ul style="list-style-type: none"> <li>・ 毎営業日ウイルス対策ソフトのパターンファイル及び検索エンジンを適用し、ウイルススキャンを実施している。</li> <li>・ OSに対してセキュリティパッチを月1回以上更新している。</li> <li>・ OS以外のソフトウェアに関する脆弱性情報が公開されている場合、セキュリティパッチの更新日が脆弱性情報の公開日から1か月以内である。</li> </ul>	<p>実施済 ・ 未実施 ・ <b>確認不要</b></p>
(2)-⑤	<p>【紙媒体、外部電磁的記録媒体、電子データの管理】 個人情報等が記録されている対象物（紙媒体、外部電磁的記録媒体、電子データ）が個人情報等管理台帳により漏れなく管理されているか。</p>	<p><b>実施済</b> ・ 未実施</p>

## 2. 定例会議において話し合われた事項

- ・ 定例会議において話し合われた事項を記載すること。

なお、業務の進捗状況、SLAの達成状況、品質管理に係る施策の取り組み状況については話し合った内容を必ず記載すること。

- ・ 上記1において「変更有」、「未実施」又は「未提出」があった場合は、具体的な内容・約束事項等を記載すること。

- ・ 発言の所在（受託事業者又は日本年金機構）を明記の上、記載すること。

### 【記載例1】業務の進捗及びSLAの達成状況

（受託事業者）

○月発送分については○月○日にデータを受領し、○月○日に○○郵便局に差出完了。

△月発送分については△月△日にデータを受領し、△月△日に○○郵便局に差出予定。

また、品質管理に係る施策として、業務において使用したチェックリストを提示し、データ編集、印字、加工、仕分け・梱包の各工程において点検が行われていることを報告。

（機構）

SLAの達成状況についてはどうか。

（受託事業者）

仕様書に定められたすべての項目において、以下のとおり達成していることを報告。

- ・ 業務履行体制の整備：○月○日付業務委託員名簿から変更がなく、運用仕様書のとおり履行体制が整備されている。

- ・ 個人情報保護に関する体制の整備：体制に変更はなく、運用仕様書のとおり整備されている。

- ・ 成果物の品質：先の報告のとおり、実施している。

- ・ 履行期限：先の報告のとおり、差出完了している。

（機構）

すべての項目においてSLAを達成していることを確認した。

**【記載例 2】品質管理に係る施策の取り組み状況**

(受託事業者)

品質管理に係る施策の取り組み状況が分かる資料としてデータ編集、印字、加工、仕分けの各工程において使用するチェックリストを提出。

(機構)

各種チェックリストを確認した。運用仕様書に記載されたスケジュール管理手法が実施されている証跡はあるか。

(受託事業者)

工程別スケジュール表を提出。

**【記載例 3】前回の約束事項（事件・事故・事務処理誤り）**

(受託事業者)

〇月発送分において発生した誤封入事案を受けた再発防止策として、厚み検査の公差値を狭めた。また、検査においてエラーが発生した場合、ラインアウトされた製品すべてを開封して目視確認及び重量検査を行うよう運用を変更した。

参考資料として厚み検査、重量検査のログとチェックリストを提示。

(機構)

再発防止策が講じられていることを確認した。引き続き運用を徹底するように。

**【記載例 4】上記 1 において未実施の事項が判明**

(機構)

前項（2）-③について、一部のデータ編集用 PC において最新のセキュリティパッチの未適用が確認された。

本業務で使用するすべての電子計算機の適用を確認し、PC の画面の写しを〇月〇日までに提出すること。

(受託事業者)

速やかに対応する。

**3. 次回定例会議（履行中）の開催予定日**

会議実施予定日時	令和〇〇年〇〇月〇〇日（〇） 〇〇時〇〇分～〇〇時〇〇分
会議実施予定場所	〇〇会議室

《受託事業者は定例会議の資料として以下を提出すること。》

- ・ 「受託業務 自主点検結果報告書」
- ・ 「個人情報等保護セルフチェックシート」
- ・ 「個人情報等管理台帳」
- ・ 品質管理に係る施策の取り組み状況が分かるもの
- ・ （通知書等作成業務の場合のみ）許諾のない再委託を行っていないことが分かるもの
- ・ 履行場所の入退室状況が分かるもの
- ・ 委託業務で個人情報等を取り扱う電子計算機のウイルススキャンを毎営業日実施したことが分かるもの
- ・ 委託業務で個人情報等を取り扱う電子計算機のセキュリティパッチを月 1 回以上適用したことが分かるもの
- ・ 委託業務で個人情報等を取り扱う電子計算機のウイルス対策ソフトのパターンファイル及び検索エンジンが最新のものに更新されていることが分かるもの

部（室）長 (又は年金センター長)	グループ長	担当者

令和 年 月 日

日本年金機構 理事長代理人  
事務センター統括部長 ○○ ○○ あて

所在地  
法人名又は商号  
代表者名

⑩

## 法令及び契約内容の遵守状況に関する報告書

「事務センターにおける通知書の作成及び発送準備業務（はがき形式）」の実施に当たり、法令及び契約内容の遵守状況の点検結果について報告します。

1. 当該委託業務の実施に当たり、契約書のほか、契約書に付属する仕様書及び委託する業務の実施方法等について記載された文書（以下「仕様書等」という。）に従い関係諸法令を守り、自ら業務処理計画を立案し、当該業務に従事する者（以下「業務委託員」という。）を適正に配置していますか。

点検結果： 適  不適（※該当する□に✓してください。以下同じ。）

2. 当該委託業務の実施に当たり、業務委託員への指導監督及び教育指導を行い、業務趣旨に従い誠実かつ善良なる管理者の注意をもって、処理を行っていますか。

点検結果： 適  不適

3. 当該委託業務の実施に当たり、業務委託員に対する雇用者又は使用者として、労働関係法令、社会保険諸法令その他業務委託員に対する法令上の責任を全て負い、責任を持って管理していますか。

点検結果： 適  不適

4. 当該委託業務の実施に当たり、仕様書等において日本年金機構より使用を認められている機器等（機器等の消耗品を含む。以下同じ。）の管理・取扱いは適切に行われていますか。また、使用が認められていない機器等の取扱いを行っている事実はありませんか。

点検結果： 適  不適

事務センターにおける通知書の作成及び発送準備業務（はがき形式）

## 備品等の持込整理簿

法人名又は商号

No.	備品等の名称	仕様（品番等）	用途	インターネット 接続の有無 ※1	持込 事前届出日	持込 許可日	持込日	現物 確認日	インター ネット接続 確認	持出 理由	持出 事前届出日	持出 許可日	データ抹消 確認日	持出日	持出 確認日
					届出者印 ※2	許可者印 ※3	持込者印 ※4	確認者印 ※5	確認者印 ※5		届出者印 ※2	許可者印 ※3	確認者印 ※6	持出者印 ※4	確認者印 ※5
1															
					印	印	印	印	印		印	印	印	印	印
2															
					印	印	印	印	印		印	印	印	印	印
3															
					印	印	印	印	印		印	印	印	印	印
4															
					印	印	印	印	印		印	印	印	印	印
5															
					印	印	印	印	印		印	印	印	印	印

## 【留意事項】

- ※1 持込備品がパソコン、タブレット、携帯電話等インターネットに接続できる機器の場合、インターネット接続の有無を記入すること。
- ※2 持込又は持ち出しの届出者が押印すること。
- ※3 「持込の許可、持出の許可」は原則、届出日当日に事務センター長が行い押印すること。事務センター長が不在等で確認できない場合にのみ、副事務センター長が行い押印すること。
- ※4 持込又は持出する者が押印すること。
- ※5 事務センター長、または、副事務センター長が持込、持出当日に確認して押印すること。（「持込日、現物確認日」は備品等の設置日、「持出日、持出確認日」は備品等の撤去日）
- ※6 事務センター長、または、副事務センター長が押印すること。

事務センターにおける通知書の作成及び発送準備業務（はがき形式）

記入例

  
 備品等の持込整理簿

法人名又は商号 ○○株式会社

No.	備品等の名称	仕様（品番等）	用途	インターネット接続の有無 ※1	持込事前届出日	持込許可日	持込日	現物確認日	インターネット接続確認	持出理由	持出事前届出日	持出許可日	データ抹消確認日	持出日	持出確認日
					届出者印 ※2	許可者印 ※3	持込者印 ※4	確認者印 ※5	確認者印 ※5		届出者印 ※2	許可者印 ※3	確認者印 ※6	持出者印 ※4	確認者印 ※5
1	ノートパソコン	品名：FMV-A**** 製造番号：*****	通知書作成データを伝送するため	無	令和〇年〇月〇日		令和〇年〇月〇日			故障に伴う備品の入れ替えのため	令和〇年〇月〇日		令和〇年〇月〇日	令和〇年〇月〇日	
					受託事業者印	監督職員等印	受託事業者印	監督職員等印	監督職員等印		受託事業者印	監督職員等印	監督職員等印	受託事業者印	監督職員等印
2	プリンタ	品名：FMV-A**** 製造番号：*****	納品書等を印刷するため	無	令和〇年〇月〇日		令和〇年〇月〇日								
					受託事業者印	監督職員等印	受託事業者印	監督職員等印	監督職員等印						
3	スキャナ	品名：***** 製造番号：*****	委託依頼票の伝送を行うため	無	令和〇年〇月〇日		令和〇年〇月〇日								
					受託事業者印	監督職員等印	受託事業者印	監督職員等印	監督職員等印						
4	ルータ	品名：***** 製造番号：*****	データ伝送を行うため	無	令和〇年〇月〇日		令和〇年〇月〇日								
					受託事業者印	監督職員等印	受託事業者印	監督職員等印	監督職員等印						
5	ノートパソコン	品名：***** 製造番号：*****	通知書作成データを伝送するため	無	令和〇年〇月〇日		令和〇年〇月〇日								
					受託事業者印	監督職員等印	受託事業者印	監督職員等印	監督職員等印						

- 【留意事項】
- ※1 持込備品がパソコン、タブレット、携帯電話等インターネットに接続できる機器の場合、インターネット接続の有無を記入すること。
  - ※2 持込又は持ち出しの届出者が押印すること。
  - ※3 「持込の許可、持出の許可」は原則、届出日当日に事務センター長が行い押印すること。事務センター長が不在等で確認できない場合にのみ、副事務センター長が行い押印すること。
  - ※4 持込又は持出する者が押印すること。
  - ※5 事務センター長、または、副事務センター長が持込、持出当日に確認して押印すること。（「持込日、現物確認日」は備品等の設置日、「持出日、持出確認日」は備品等の撤去日）
  - ※6 事務センター長、または、副事務センター長が押印すること。

様

所在地  
 法人名又は商号  
 代表者氏名  
 (総括管理責任者)

印

## パスワード使用者名簿

契約件名：事務センターにおける通知書の作成及び発送準備業務（はがき形式）

パスワード使用者について、以下のとおり提出します。

通番	漢字氏名	職名等	使用開始日	使用終了日

※ パスワード使用者の変更の都度提出すること

記載例

様

所在地  
法人名又は商号  
代表者氏名  
(総括管理責任者)

印

## パスワード使用者名簿

契約件名：事務センターにおける通知書の作成及び発送準備業務（はがき形式）

パスワード使用者について、以下のとおり提出します。

通番	漢字氏名	職名等	使用開始日	使用終了日
1	年金 太郎	総括管理責任者	令和〇年〇月〇日	令和●年●月●日
2	年金 次郎	部署管理者	令和〇年〇月〇日	令和●年●月●日
4	年金 三郎	現場責任者補助者	令和〇年〇月〇日	令和●年●月●日
8	年金 史郎	一般	令和〇年〇月〇日	令和●年●月●日

※ パスワード使用者の変更の都度提出すること

事務センターにおける通知書の  
作成及び発送準備業務（はがき形式）  
委託要領

日本年金機構  
事務センター統括部  
令和8年7月

## 1 委託条件

### (1) 委託業務遂行能力の担保等

#### ① 通知書の作成

別紙1「通知書作成に係る電子媒体仕様書（DVD編）兼出力仕様書」（以下「電子媒体仕様書」という。）、別紙2「国民年金保険料免除・納付猶予申請承認通知書DVDインタフェース仕様書及び国民年金保険料免除・納付猶予申請却下通知書DVDインタフェース仕様書」（以下「インタフェース仕様書」という。）及び別紙3「通知書の作成に係る用紙仕様書」（以下「用紙仕様書」という。）に基づき、通知書の作成が可能であること。

#### ② データ等の伝送

次のデータ等の伝送が可能であること。

ア 通知書作成データ（CSVファイル（※1）及びEXEファイル（※2））

※1 以下の通知書を電子媒体仕様書及び用紙仕様書に基づいて作成する。

- ・国民年金保険料免除・納付猶予申請承認通知書
- ・国民年金保険料免除・納付猶予申請却下通知書
- ・国民年金保険料学生納付特例申請承認通知書
- ・国民年金保険料学生納付特例申請却下通知書

※2 以下の通知書をインタフェース仕様書及び用紙仕様書に基づいて作成する。

- ・国民年金保険料免除・納付猶予申請承認通知書（継続免除）
- ・国民年金保険料免除・納付猶予申請却下通知書（継続免除）

イ 通知書データパスワード（Excelファイル）

ウ 様式1-1「委託依頼票」

エ 様式2「料金後納郵便物差出票」

オ 仕様書様式14「日次報告書」

カ 仕様書様式15「月間報告書」

※ ウ、エ、オ、カは画像ファイル又はPDFファイル

### (2) 伝送用機器の設置等

伝送用機器は、受託事業者が日本年金機構東京広域事務センター（以下「東京広域事務センター」という。）と履行場所の間で前記(1)②のデータ等を伝送するために東京広域事務センターに持ち込みした伝送用端末、プリンタ、スキャナ、ルータ等をいう。

伝送用機器の設置等に当たり、受託事業者は、以下の要件を満たすこと。

#### ① 伝送回線の敷設及び伝送用機器の設置

ア 東京広域事務センターへの伝送回線の敷設、伝送用機器の設置及び接続テスト

トは履行開始日の1か月前までに完了しておくこと。

伝送用機器は幅1m×奥行1m×高さ1.5mのスペースに収まるようにパソコンラック等を用いて設置すること。

イ 伝送回線の開通に当たっては、通信回線事業者、回線工事業者等、複数者の間で調整が必要となるため、回線開通に要する期間を考慮した上で開通手続きを行うこと。

また、回線開通工事には受託事業者が立ち会うこと。

## ② 伝送用端末の仕様

DVDの接続が可能であること。

情報セキュリティは仕様書11(8)、(9)及び(10)に準じた措置を講じること。

## ③ 伝送回線の仕様

伝送回線はVPN接続による閉域網又は専用線とし、前記(1)②のデータ量を踏まえ、委託業務の履行に支障のない通信速度及び容量を確保すること。また、通信回線事業者の選定に定めはない。

## ④ データの暗号化

通知書作成データ、通知書データパスワード及び「委託依頼票」は暗号化した状態で伝送を行う。

複数の履行場所において、前記(1)②を伝送する場合は、電子政府推奨暗号リストに掲載された暗号化方式によりデータの暗号化を実施すること。

## ⑤ 障害発生時の対応

伝送用機器の障害により前記(1)②の伝送が不能となった場合は、日本年金機構本部事務センター統括部事務センター業務委託管理グループ(以下「機構本部」という。)に連絡の上、速やかに復旧する措置を講じること。

伝送回線の障害の場合は、速やかに通信回線事業者に連絡の上、復旧する措置を講じること。

機構が委託できる状態であるにもかかわらず、伝送用機器又は伝送回線の障害を理由に委託することができない場合、受託事業者は納品日の見直しについての申し立てはできないものとする。

## ⑥ 撤去及び点検

ア 機構本部が伝送用機器を撤去する必要があると判断した場合は、機構が撤去を指示した日から10日以内に伝送用機器を撤去すること。機構本部が伝送回線を撤去する必要があると判断した場合は、通信回線事業者との日程調整を踏まえ受託事業者立ち会いの下、速やかに撤去すること。

イ 伝送用機器の点検作業を行う場合は、監督職員等と協議の上、実施すること。

## 2 伝送等に係る作業

通知書作成データ、通知書データパスワード及び「委託依頼票」の伝送及び様式1-2「受託票」の提出は以下の手順とする。

なお、伝送等に係る作業は、情報セキュリティの向上に資する場合に、別途協議することがある。

### (1) 委託時間

委託日の午後2時から午後4時までの間

### (2) 作業手順

作業手順は下表のとおり。

作業者	作業内容
東京広域事務センターの監督職員等	午前9時に伝送用機器の電源を投入する。
東京広域事務センターの監督職員等	① 伝送用端末に専用IDでログインする。 ② 通知書作成データを収録したDVD-R又はDVD-RW（以下「DVD①」という。）を光学ドライブに挿入する。 ③ 「委託依頼票」をスキャナで読み込む。 ④ 受託事業者へ委託準備が完了した旨の電話連絡を行う。
受託事業者	① 通知書作成データ、「委託依頼票」を取り込む。 ② 東京広域事務センターの監督職員等に取り込みが完了した旨の電話連絡を行う。
東京広域事務センターの監督職員等	① 光学ドライブからDVD①を取り出す。 ② 通知書データパスワードを収録したDVD-R（以下「DVD②」という。）を光学ドライブに挿入する。 ③ 受託事業者へ委託準備が完了した旨の電話連絡を行う。
受託事業者	① 通知書データパスワードを取り込む。 ② 東京広域事務センターの監督職員等に取り込みが完了した旨の電話連絡を行う。
東京広域事務センターの監督職員等	① 光学ドライブからDVD②を取り出す。 ② 伝送用端末を除く伝送用機器の電源を落とす。
受託事業者	① 伝送用端末に通知書作成データ、「委託依頼票」及び通知書データパスワードのデータ等が残っていないか確認し、電源を落とす。 ② データ編集により通知書作成データの件数を確認する。

	<p>③ ②で確認した件数と「委託依頼票」の件数を突合する。</p> <p>④ 「受託票」を作成し、午後5時45分までに機構本部にFAX等により報告する。</p> <p>※ CSVファイル等の破損やデータ編集時におけるエラー、件数の相違等があった場合は直ちに機構本部に報告すること。</p>
--	---

### 3 データ編集

受託した通知書作成データを基に、データ編集する。

#### (1) 通知書の作成

電子媒体仕様書、インタフェース仕様書及び用紙仕様書に基づき、作成する。

カスタマバーコードは、「内国郵便約款別記14郵便物の受取人の住所又は居所等をバーコードに変換し記載する方法」に基づき、表示する。

郵便番号不備等により、カスタマバーコードを表示することができない場合は、カスタマバーコードの有無により仕分けを行った上、日本郵便株式会社へ差し出し可能となるようデータ編集する。

#### (2) バーコード等の付与

全ての通知書に以下の情報を収録したバーコード等を付与する。

なお、バーコード等を印字することができる範囲は用紙仕様書のとおり。

- ① 印刷の際に、通知書の表裏が用紙仕様書に基づき、印刷されていることを確認するための情報。
- ② 印刷の際に、通知書の表裏の印刷方向が反転していないことを確認するための情報。

#### (3) ダミーデータの付与

通知書が試作品作成時と同じ環境で作成されたことを確認するため、通知書の作成に係る前記(1)及び(2)の作業において、以下のダミーデータを付与する。

ダミーデータの詳細は契約締結後に提示する。

- ① 当日作成する各通知書に20件以上のダミーデータを付与する。
- ② 印刷工程で最初及び最後に印刷される位置にダミーデータを付与する。また、ロール紙ごとにダミーデータを付与する。

#### (4) 印影及び印刷専用社会保険フォントの貸与

通知書の作成に必要な印影及び印刷専用社会保険フォントを貸与する。

- ① 貸与に当たり、申請が必要なため契約締結後に申請を行うこと。なお、申請様式は契約締結後に提示する。

- ② 貸与する印影及び印刷専用社会保険フォントは、当該業務以外に使用しないこと。
- ③ 貸与する印影及び印刷専用社会保険フォントは、第三者に譲渡・貸与しないこと。
- ④ 印影は貸与する印影を使用することとし、他の印影を当該業務に使用しないこと。
- ⑤ 履行期間終了後、貸与した印影は機構本部に返却すること。  
また、当該業務に使用した印影のデータ及び印刷専用社会保険フォントは、復元不可能な方法により速やかに廃棄し、報告すること。  
なお、報告の詳細は契約締結後に提示する。

#### 4 印刷

用紙仕様書に基づき、通知書を印刷する。

なお、通知書作成データを基に作成した通知書の印刷前にダミーデータを基に作成した通知書を印刷し、プリンタの印刷設定が後記10(2)の試作品作成時と同じ設定であることを確認する。

※ 通知書には、用紙仕様書1(5)の加工を施すこと。

#### 5 圧着加工

圧着不良がないように郵便局が示すガイドラインを参考にするとともに、委託要領別紙3に基づいて圧着はがきを作成し、圧着状態を確認する装置を使用する等適切な措置を講じること。

(圧着日から到着日までの期間も考慮すること。)

#### 6 郵便料金別の区分け及び結束

内国郵便約款等に基づき、郵便料金が一番安価となるよう区分けを行う。

※ 差し出し時の結束方法は、日本郵便株式会社と事前に調整すること。

#### 7 料金後納郵便物差出票の作成

区分け内容を基に、「料金後納郵便物差出票」を作成する。

#### 8 納品及び搬送

##### (1) 納品

委託日から起算して第5営業日の午後3時までに、「料金後納郵便物差出票」を添えて、日本郵便株式会社に差し出すことをもって納品とする。

なお、繁忙期間中(7月及び8月)に委託された国民年金保険料免除・納付猶予

申請承認通知書（継続免除）については、委託日から起算して第7営業日の午後3時まで、「料金後納郵便物差出票」を添えて、日本郵便株式会社に差し出すことをもって納品とする。

差し出しを行う日本郵便株式会社（郵便局）は、機構本部と協議の上、決定する。

※ 差し出し手順等は、日本郵便株式会社と事前に調整すること。

※ 最終納品日は令和12年1月25日とする。ただし、国民年金保険料免除・納付猶予申請却下通知書（継続免除）については、令和12年1月28日とする。

## （2）搬送

日本郵便株式会社への差し出しに係る搬送は、受託事業者の自社便又は再委託が承認された運送業者が行う。

また、使用する車両は施錠可能な有蓋車とする。

※ 搬送時は、他の物品との混載は行わないこととし、落下、破損、盗難及び紛失等を防止するための措置を受託事業者の負担により講じること。

## 9 報告

### （1）日次報告

「日次報告書」は、日本郵便株式会社に差し出す日の午前11時まで（日本郵便株式会社への差し出し前）に、「ダミー品」、「委託依頼票」及び「料金後納郵便物差出票」の写しと併せてFAX等により機構本部に報告する。

また、日本郵便株式会社に差し出した日から2営業日後までに、「日次報告書」及び「料金後納郵便物差出票」（日本郵便株式会社押印分）の写しを伝送用機器のプリンタに出力することにより東京広域事務センターに報告する。

### （2）月次報告

「月間報告書」は、「日次報告書」を集計し翌月第3営業日までに東京広域事務センターに提出する。

東京広域事務センターに提出した「月間報告書」は、東京広域事務センター長による確認後、第4営業日までに受託事業者へ交付される。

交付された「月間報告書」の写しを持込又は郵送により機構本部に報告する。

## 10 再委託

（1）受託業務の実施に当たり、委託業務の全部又は主体的部分を第三者へ委託（以下「再委託」という。）することは認めないものとする。ただし、委託業務の主体的部分を除く一部の業務についてあらかじめ機構に書面による承認を受けた場合は、この限りでない。

なお、本委託業務において主体的部分を除く一部の業務とは上記 8 に限る。

※ 日本郵便株式会社への差し出しに係る搬送は、個人情報等が目に触れる状態での再委託は認めない。

また、再委託先事業者は、貨物自動車運送事業法（平成元年法律第 83 号）第 3 条による一般貨物自動車運送事業の許可を受けていること。

- (2) 機構は、再委託先の監督を受託事業者に求めることができるものとする。
- (3) 再委託に当たっては、以下の事項を遵守すること。
  - ① 再委託先についても、この委託要領に定める内容を必ず履行させること。
  - ② 再委託先との契約には以下の事項を盛り込むこと。
    - ア 再委託先に対する監督・監査・報告聴取に関する権限。
    - イ 再委託先における個人情報等の漏えい・盗用・改ざん及び目的外利用等の禁止。
    - ウ 再委託先における個人情報保護のための体制の整備及び安全管理措置。
    - エ 再々委託の禁止。
    - オ 個人情報の漏えい等が発生した場合に受託事業者が責任を負う義務。
    - カ 機構の再委託先への調査等の実施。
  - ③ 再委託の承認を受けた場合においても、受託業者は再委託先の行為について全責任を負うものとし、受託業務に違反した場合は、機構は再委託の承認を取り消すとともに、受託事業者は機構における全ての損害を再委託先と連帯して賠償するものとする。

## 1.1 その他

### (1) 作業上の注意事項

総括管理責任者、部署管理者及び現場責任者は、作業状況を常に把握し、以下の点に注意すること。

- ① 印刷誤り及び圧着不良を発生させないこと。
- ② 郵便番号やカスタマバーコードの有無により適切な仕分けを行うこと。
- ③ 混入・紛失等の事故が発生しないような措置を講じること。
- ④ 作業工程における事故（疑いを含む）が発生した場合は、発生状況及び原因等について把握し、直ちに事故処理状況等を機構本部に報告し、指示に従うこと。
- ⑤ 天災地変等のため納期の遅延等が予想される場合は、直ちに機構本部と協議すること。

### (2) 試作品

契約締結後、前記3、4及び5の品質を確認するため、受託事業者は本番環境で試作品を作成し、機構本部において品質確認を行う。

① 試作品の作成

契約締結後、機構本部から提供する通知書作成データ等、印影及び印刷専用社会保険フォント（以下「試作品用データ」という。）を基に試作品を作成すること。

なお、機構本部による試作品の確認の結果、試作品の再提出を求められることがある。

※ 試作品の種類、数量及び試作品作成に係る証跡（プリントログ等）は契約締結後に提示する。

※ 試作品用データは外部電磁的記録媒体で提供する。

受託事業者は試作品用データ提供後14日以内に試作品を機構本部に提出すること。

② 契約期間中の通知書変更

契約期間中に電子媒体仕様書等が変更となる場合は、委託日の60日前までに変更内容を提示するので、別途指示する日までに試作品を作成すること。

ただし、通知書作成データの印字箇所以外が変更となる場合は、委託日の30日前までに提示する。

なお、機構本部による試作品の確認の結果、試作品の再提出を求められることがある。

③ 留意事項

試作品は履行場所において作成すること。機構本部による試作品の確認後は、前記3、4及び5に係るデータ編集プログラムやプリンタ等の設定内容の変更を禁止する。

(3) 事故対応

① 契約履行中に事故及びその疑い（個人情報の漏えい等を含む。）が発生した場合は、直ちに機構本部に連絡し、対応を協議するとともに、速やかに事故及びその疑いの内容等について書面で報告すること。

また、天災地変等のため納期の遅延等が予想される場合においても、直ちに機構本部に連絡し、対応を協議すること。

② 納品後に、印刷誤り等の事故が発覚した場合、事故発生日を特定し事故発生日の1か月前までの間に日本郵便株式会社に差し出した通知書についても、同様の事故が発生していないか確認し、機構本部に報告するとともに、その後の対応については機構本部の指示に従うこと。

また、回収作業については、受託事業者の責任で実施すること。

通知書作成に係る  
電子媒体仕様書（DVD編）  
兼  
出力仕様書

令和8年1月  
日本年金機構

# 目次

## 第1 基本的事項

- 1. 1 目的・・・・・・・・・・・・・・・・・・・・・・・・・・・・・・・・1
- 1. 2 規定にあたっての基本的な考え方・・・・・・・・・・・・・・・・1

## 第2 具体的事項

- 2. 1 電子媒体関係・・・・・・・・・・・・・・・・・・・・・・・・2
  - 2. 1. 1 電子媒体の種類・・・・・・・・・・・・・・・・2
  - 2. 1. 2 共通規定事項・・・・・・・・・・・・・・・・3

## 第3 項目構成・項目説明・作成例

- 3. 1 項目説明の見方・・・・・・・・・・・・・・・・16
- 3. 2 媒体管理レコード・・・・・・・・・・・・・・・・18
- 3. 3 データレコード(国年)・・・・・・・・・・・・・・・・21
  - 3. 3. 1 国民年金保険料免除・納付猶予申請承認通知書・・・・・・・・22
  - 3. 3. 2 国民年金保険料免除・納付猶予申請却下通知書・・・・・・・・33
  - 3. 3. 3 国民年金保険料学生納付特例申請承認通知書・・・・・・・・45
  - 3. 3. 4 国民年金保険料学生納付特例申請却下通知書・・・・・・・・54

参考資料1：J I Sコード→シフトJ I Sコードシフト方法

参考資料2：使用可能文字一覧(2バイト文字)

参考資料3：印刷専用社会保険フォント一覧

参考資料4：拠点コード一覧

## 第1 基本的事項

### 1. 1 目的

当該仕様書は、日本年金機構が通知書の作成を行うにあたり、以下の仕様を定めたものとする。

- (1) 日本年金機構から通知書委託業者に対して行われる通知書作成情報の提供に使用する電子媒体の仕様
- (2) 通知書委託業者が作成する通知書の帳票出力仕様

### 1. 2 規定にあたっての基本的な考え方

規定については、日本工業規格（JIS）に基づき作成している。

#### (1) DVDに関する規定

JIS X 6249（DVDレコーダブルディスク（DVD-R））に準じた仕様とする。

#### (2) 印字に関する規定

印字に関する規定は、表1. 1-1のとおりとする。

表1. 1-1 印字規定

項番	文字種類	フォント	印字仕様
1	<b>英数字</b> 数字：0～9 英字：A～Z 記号：¥、－（負記号、ハイフン）	JIS X 9001に規定するOCR-BフォントサイズIの活字印字及びドット印字（JIS-B）	JIS X 9004に準拠し、PCSは0.55以上とする
2	<b>カナ</b> カナ：ア～ン 記号：濁点 半濁点 長音記号	JIS X 9003に規定するOCR-KフォントサイズIの活字印字及びドット印字（JIS-K） 尚、長音記号は記号の「－（負記号、ハイフン）」に統一する	

#### (3) 文字コードに関する規定

文字コードに関する規定は、表1. 1-2のとおりとする。

表1. 1-2 文字コード規定

項番	項目	内容
1	1バイト文字	1バイト文字はJIS8ビットコードとする。（JIS X 0201-1976）
2	2バイト文字	2バイト文字はShift-JISコードとする。（JIS X 0208-1990（第一水準、第二水準、社会保険フォント（※））

（※） 詳細は以下を参照。

参考資料1：JISコード→シフトJISコードシフト方法

参考資料2：使用可能文字一覧（2バイト文字）

参考資料3：印刷専用社会保険フォント一覧

## 第2 具体的事項

### 2.1 電子媒体関係

#### 2.1.1 電子媒体の種類

表2.1.1-1 電子媒体の種類 (1/1)

DVD種類	国民年金保険料免除・納付猶予申請承認通知書
	国民年金保険料免除・納付猶予申請却下通知書
	国民年金保険料学生納付特例申請承認通知書
	国民年金保険料学生納付特例申請却下通知書
作成元	日本年金機構
送付先	通知書委託業者
収録概要	通知書の作成情報 帳票管理届出番号、帳票管理届書番号、帳票管理届書内訳番号、 帳票管理番号にてSORT

## 2. 1. 2 共通規定事項

## (1) ハード仕様

電子媒体のハード仕様の項目とその内容は、表2. 1. 2-1に示す通り。

表2. 1. 2-1 電子媒体のハード仕様

項番	項目	内容	備考
1	記録型DVD規格	DVD-R	DVD+Rは使用不可
2	ディスク外径	120mm	
3	記録方式	相変化記録方式	
4	レーザー波長	650nm	
5	記憶容量	4.7GB (片面)	記録可能容量 ディスク1枚あたり : 4.37GB 1ファイルあたり : 1.90GB
6	記録形式	UDF形式	UDF 2.01
7	書込方式	パケットライト	UDF形式でサポート ※書込み時は必ずセッションを閉じる

## (2) ソフト仕様

## ア) 電子媒体のソフト仕様

電子媒体のソフト仕様の項目とその内容は、表2. 1. 2-2に示す通り。

表2. 1. 2-2 電子媒体のソフト仕様

項番	項目	内容	備考
1	ファイル名	半角英数字で30桁以内 (ファイル名後の. (ドット) + 拡張子の計4桁除く)	例) "itakuIrai_8111_201704011 50404.zip"
2	CSV形式	可変長レコード (レコード区切りあり)	
3	データ属性	1バイト文字または2バイト文字	
4	内部コード	1バイト文字 (JIS8ビットコード) 2バイト文字 (Shift-JISコード)	以下を参照 参考資料2: 使用可能文字一覧 (2バイト文字) 参考資料3: 印刷専用社会保険フォント一覧
5	収録形式	シングルファイル/シングルボリューム	

イ) ソフト仕様の補足説明

ソフト仕様に関する補足説明は、以下に示す通り。

① データ属性（1バイト文字又は、2バイト文字）

データの各1文字を1バイト(8ビット)で表す形式の文字を1バイト文字、データの各1文字を2バイト(16ビット)で表す形式の文字を2バイト文字とする。

② 内部コード（JIS8ビットコード及びShift-JISコード）

電子計算組織内の処理において、文字等を表わすために用いる符号。

③ 収録形式

収録形式は、表2. 1. 2-3に示す通り。

表2. 1. 2-3 収録形式 (1/2)

項番	収録形式	データの収録形態	電子媒体の形態
1	シングルファイル/シングルボリューム	1枚に複数の暗号化ファイルを収録	

次頁へ続く

表 2. 1. 2-3 収録形式 (2/2)

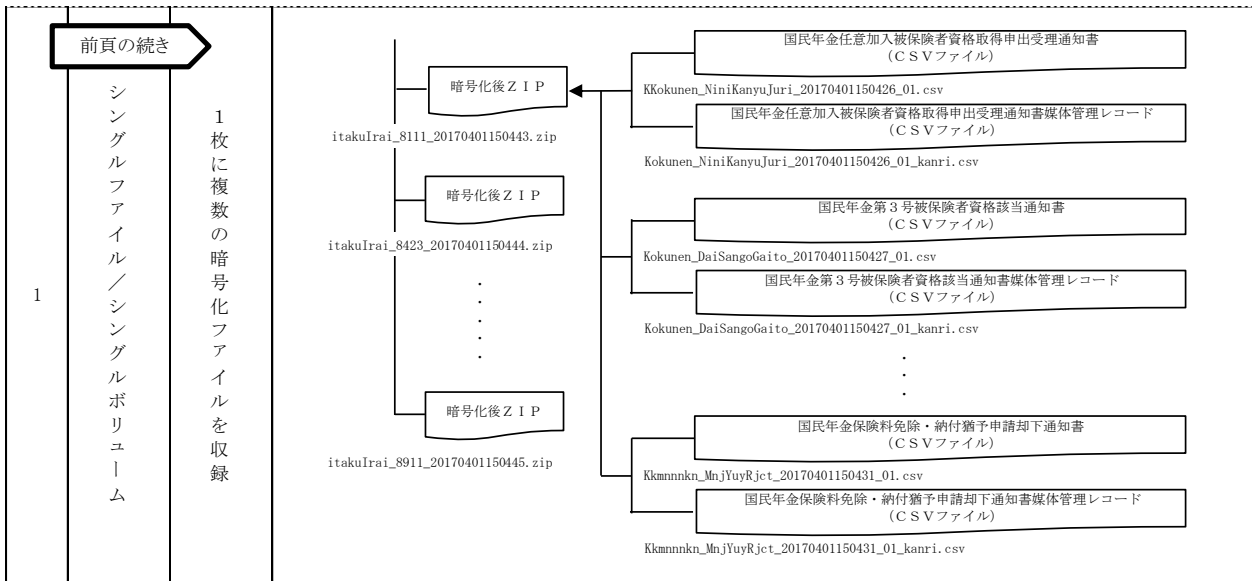

## ウ) 暗号化処理方式

電子媒体の暗号化処理方式は、表 2. 1. 2-4 に示す通り。

**表 2. 1. 2-4 電子媒体の暗号化処理方式**

項番	項目	内容	備考
1	Z i p 形式	A E S に準拠した暗号化製品による Z i p 形式とする	
2	パスワード	1 8 桁の半角英数字および以下に示す記号とする  " _ ( ) ; :	

## (3) 暗号化後ファイル名

DVD - R には、暗号化後のファイル（ファイル名後の「.（ドット）+拡張子」含む）を収録する。暗号化後のファイル名は以下の形式とする。

形式：itakuIrai\_拠点コード\_YYYYMMDDhhmmss.zip (※1)(※2)

(※1)YYYYMMDDhhmmssは、年月日時分秒とする。

(※2)拠点コードは参考資料 4：拠点コード一覧を参照。

## (4) CSVファイル名

CSVファイル名は表2. 1. 2-5に示す通り。

表2. 1. 2-5 CSVファイル名 (1/2)

回付方向	通知書名称	CSVファイル名
日本年金機構 ↓ 通知書 委託業者	国民年金保険料免除・納付猶予申請承認通知書	<国民年金保険料免除・納付猶予申請承認通知書> 形式：Kkmnnkn_MnjYuyAprv_YYYYMMDDhhmss_XX.csv (※1)(※2) 例) "Kkmnnkn_MnjYuyAprv_20170401150433_01.csv"
		<国民年金保険料免除・納付猶予申請承認通知書媒体管理レコード> 形式： Kkmnnkn_MnjYuyAprv_YYYYMMDDhhmss_XX_kanri.csv (※1)(※2) 例) "Kkmnnkn_MnjYuyAprv_20170401150433_01_kanri.csv"
	国民年金保険料免除・納付猶予申請却下通知書	<国民年金保険料免除・納付猶予申請却下通知書> 形式：Kkmnnkn_MnjYuyRjct_YYYYMMDDhhmss_XX.csv (※1)(※2) 例) "Kkmnnkn_MnjYuyRjct_20170401150431_01.csv"
		<国民年金保険料免除・納付猶予申請却下通知書媒体管理レコード> 形式： Kkmnnkn_MnjYuyRjct_YYYYMMDDhhmss_XX_kanri.csv (※1)(※2) 例) "Kkmnnkn_MnjYuyRjct_20170401150431_01_kanri.csv"

表2. 1. 2-5 CSVファイル名 (2/2)

日本年金機構 ↓	国民年金保険料学生納付特例申請承認通知書	<国民年金保険料学生納付特例申請承認通知書> 形式：Kkmnnkn_GksTkrAprv_YYYYMMDDhhmmss_XX.csv (※1)(※2) 例) "Kkmnnkn_GksTkrAprv_20170401150430_01.csv"
	国民年金保険料学生納付特例申請承認通知書	<国民年金保険料学生納付特例申請承認通知書媒体管理レコード> 形式： Kkmnnkn_GksTkrAprv_YYYYMMDDhhmmss_XX_kanri.csv (※1)(※2) 例) "Kkmnnkn_GksTkrAprv_20170401150430_01_kanri.csv"
通知書 委託業者	国民年金保険料学生納付特例申請却下通知書	<国民年金保険料学生納付特例申請却下通知書> 形式：Kkmnnkn_GksTkrRjct_YYYYMMDDhhmmss_XX.csv (※1)(※2) 例) "Kkmnnkn_GksTkrRjct_20170401150432_01.csv"
	国民年金保険料学生納付特例申請却下通知書	<国民年金保険料学生納付特例申請却下通知書媒体管理レコード> 形式： Kkmnnkn_GksTkrRjct_YYYYMMDDhhmmss_XX_kanri.csv (※1)(※2) 例) "Kkmnnkn_GksTkrRjct_20170401150432_01_kanri.csv"

(※1) YYYYMMDDhhmmss は、年月日時分秒とする。

(※2) ファイル名の XX は、同一通知書において様式が変更（項目追加・削除等）となった場合に、各様式を区別するための連番（以下、世代管理通番）とする。世代管理通番の初期値は[01]とし、[01]以外の様式が存在する通知書については、データレコード項目構成、データレコード項目説明、帳票出力要領を確認のうえ、世代管理通番と合致する様式にて通知書を作成すること。

## (5) DVDディスクラベル及びDVDディスクケース貼付ラベルの記載について

DVDディスクラベルの記載内容は表2. 1. 2-6に、DVDディスクラベルの記載方法は図2. 1. 2-1に、DVDディスクラベルの記載例は図2. 1. 2-2に示す通り。

表2. 1. 2-6 DVDディスクラベルの記載内容

項番	項目	内容	備考
①	タイトル	“通知書DVD”を記載する	
②	正/副	“(正)”又は“(副)”を記載する	
③	委託依頼番号	委託依頼票の「委託依頼番号」を記載する	形式：ZZZZZZZZZZZZZZZZ9  例) ①暗号化ファイル(zip)が1ファイルの場合 委託依頼番号：12345 記載内容：“12345”  ②暗号化ファイル(zip)が2ファイルの場合 委託依頼番号：12345、12346 記載内容：“12345～12346”  ③暗号化ファイル(zip)が10ファイルの場合 委託依頼番号：12345、12346、12347、12348、 12351、12361、12362、12363、12371、12372 記載内容：“12345～12348、12351、12361～ 12363、12371～12372”
④	作成年月日	「DVDの作成日」を記載する	形式： 元号Z9年Z9月Z9日  例) “令和4年2月1日”



図2. 1. 2-1 DVDディスクラベルの記載方法



図2. 1. 2-2 DVDディスクラベルの記載例

DVDディスクケース貼付ラベルの記載内容は表2. 1. 2-7に、  
 DVDディスクケース貼付ラベルの記載方法は図2. 1. 2-3に、  
 DVDディスクケース貼付ラベルの記載例は図2. 1. 2-4に示す通り。

表2. 1. 2-7 DVDディスクラベルの記載内容

項番	項目	内容	備考
①	通知書委託業者名	「通知書委託業者名」を記載する	
②	タイトル	“通知書DVD”を記載する	
③	正/副	“(正)”又は“(副)”を記載する	
④	委託依頼番号	委託依頼票の「委託依頼番号」を記載する	形式：ZZZZZZZZZZZZZZZZ9 例) ①暗号化ファイル(zip)が1ファイルの場合 委託依頼番号：12345 記載内容：“12345” ②暗号化ファイル(zip)が2ファイルの場合 委託依頼番号：12345、12346 記載内容：“12345～12346” ③暗号化ファイル(zip)が10ファイルの場合 委託依頼番号：12345、12346、12347、12348、 12351、12361、12362、12363、12371、12372 記載内容：“12345～12348、12351、12361～ 12363、12371～12372”
⑤	作成年月日	「DVDの作成日」を記載する	形式： 元号Z9年Z9月Z9日 例) “令和4年2月1日”
⑥	件数	媒体に格納された「通知書総件数」を記載する ※委託依頼票の「合計件数」を記載する	形式： ZZZ, ZZZ, ZZ9+“件” 例) “1,234件”
⑦	機構担当グループ	「日本年金機構の担当グループ」を記載する	



図2. 1. 2-3 DVDディスクケース貼付ラベルの記載方法



図2. 1. 2-4 DVDディスクケース貼付ラベルの記載例

(6) 電子媒体内の情報構成イメージ

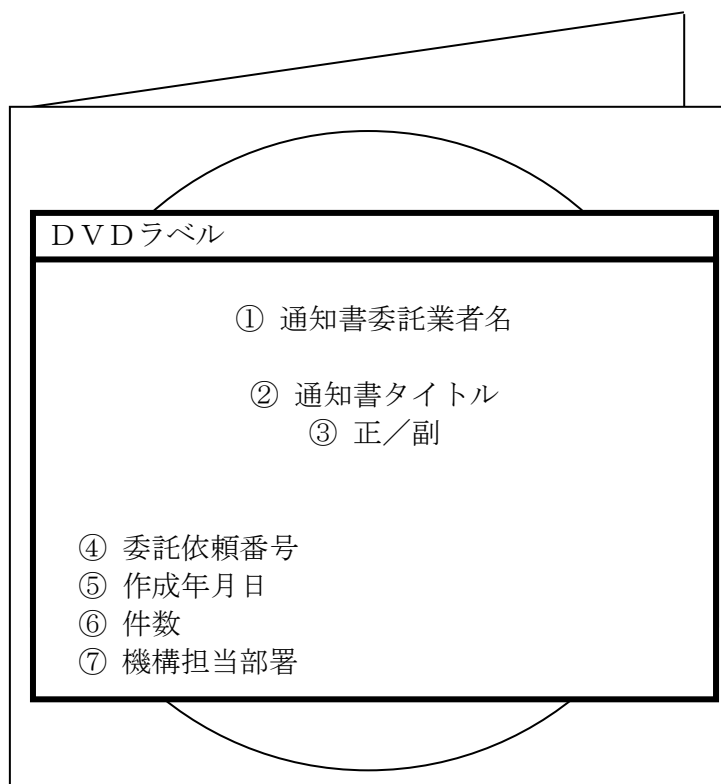
電子媒体内の情報構成イメージは図2. 1. 2-5に示す通り。

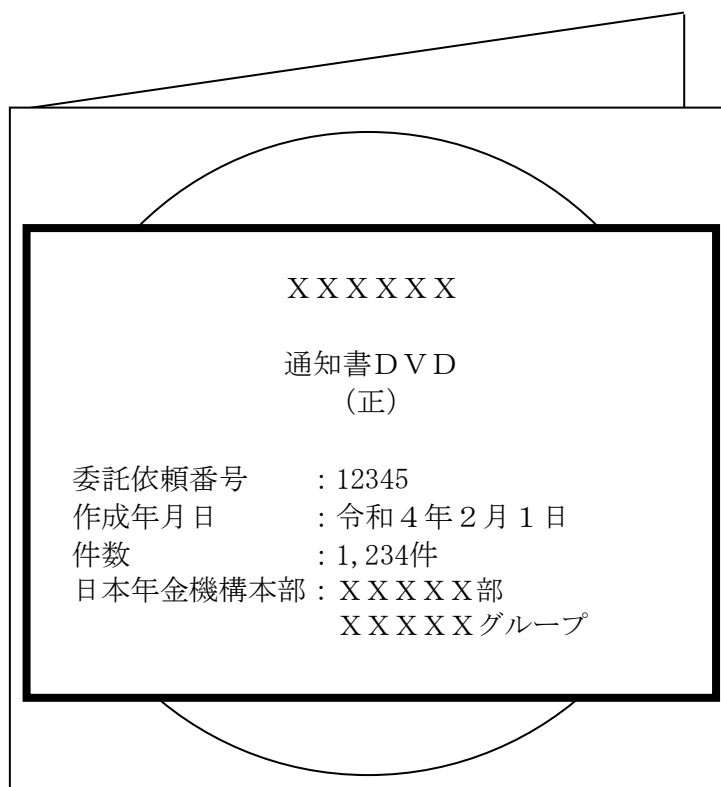

図2. 1. 2-5 電子媒体内の情報構成イメージ (1/2)



図2. 1. 2-5 電子媒体内の情報構成イメージ (2/2)

### 第3 項目構成・項目説明・作成例

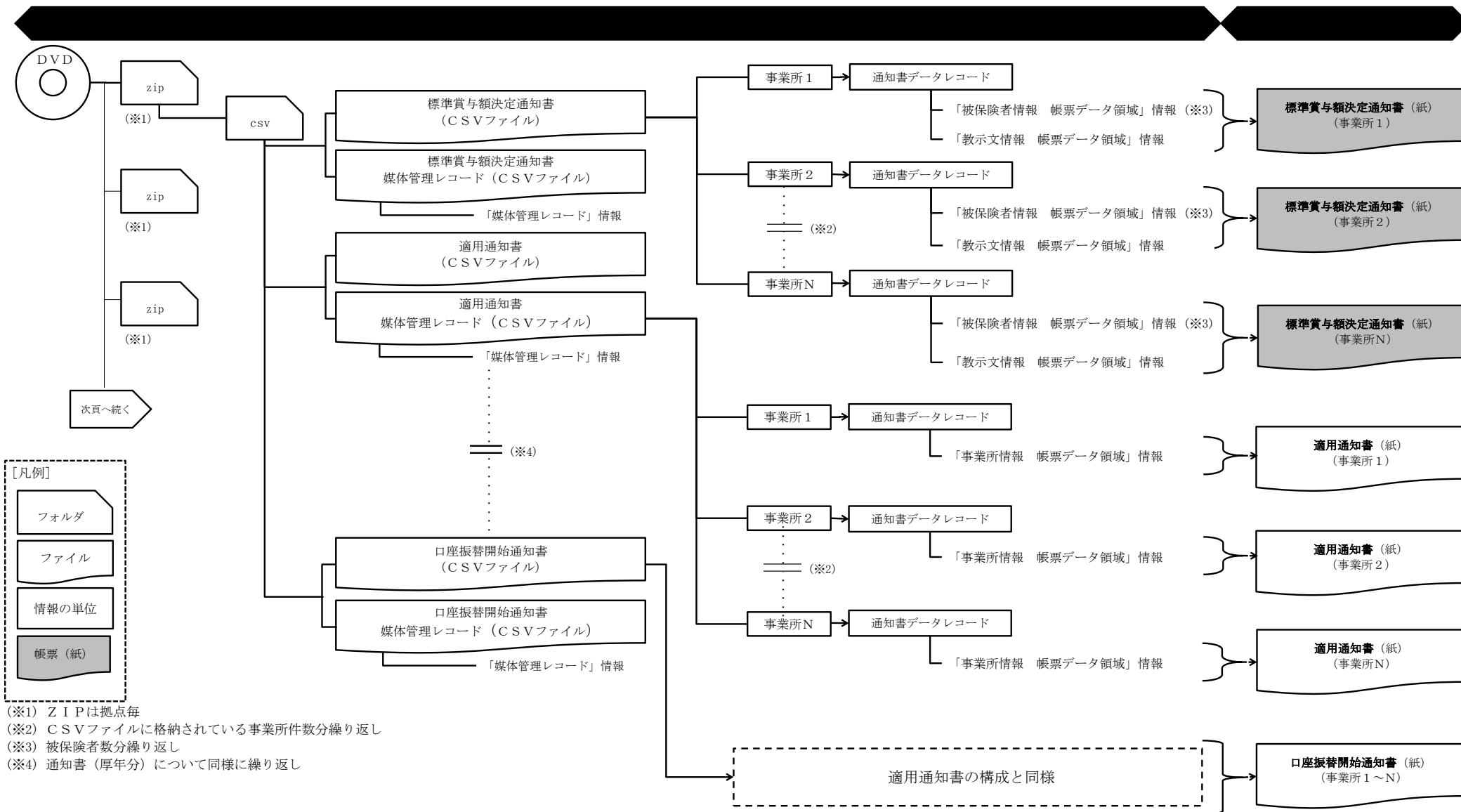
#### 3.1 項目説明の見方

本章は、項目構成、項目説明および作成例で構成されている。

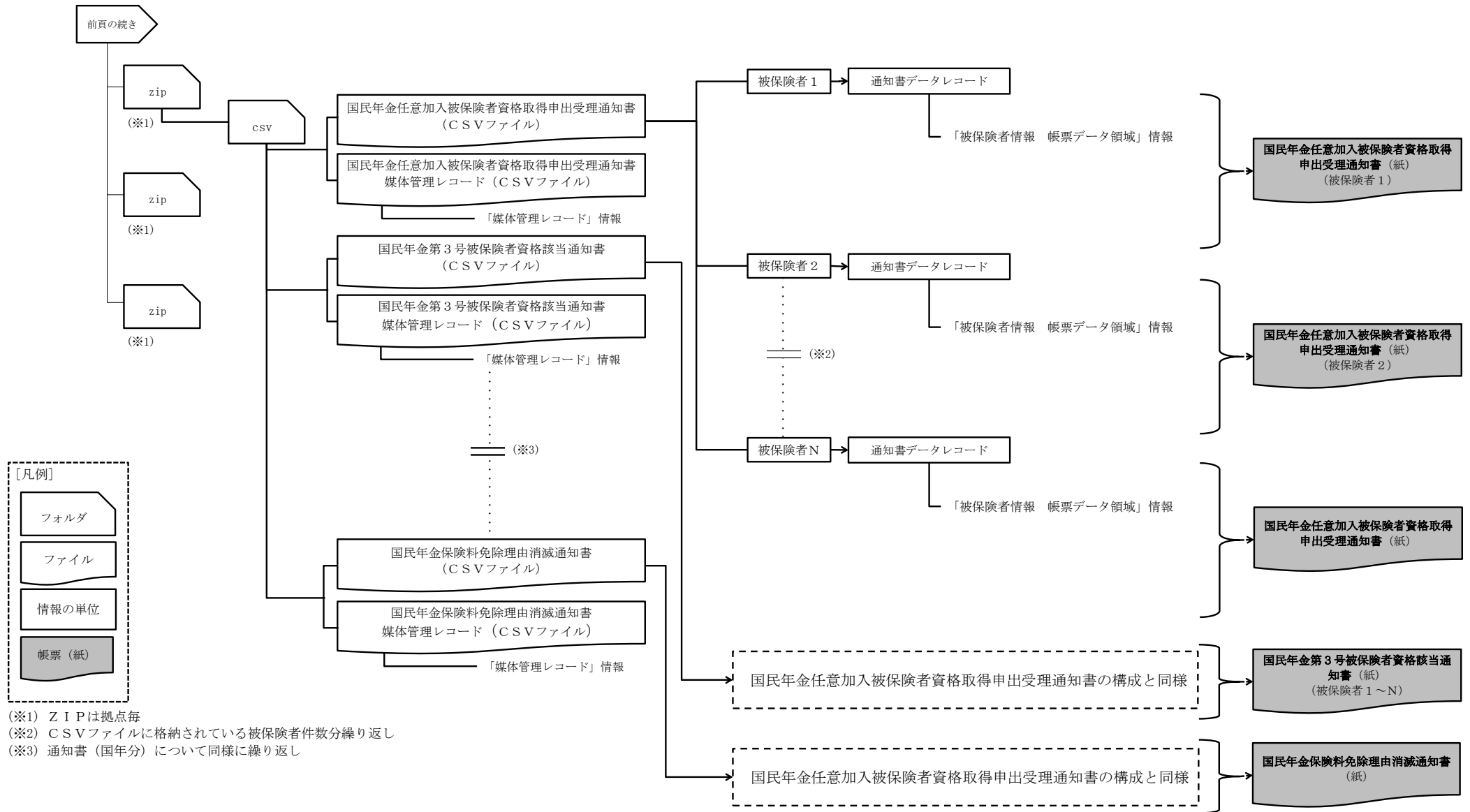
##### (1) 項目説明の見方

以降で記載する項目説明における用語の定義は、図3.1-1に示す通り。

項番	項目名	種別	バイト数	桁数 文字数	設定内容	作成例
5	事業所郵便番号_送付先1~N	文字	8	8	事業所郵便番号_送付先1~N(※)の情報 形式: 999-9999 (例) "168-8505" (※) 1~Nは被保険者が複数人分設定されることを表し、項番1~3 2は1人目(1行目)のデータ項目を表す。2人目(2行目)以降は1人目(1行目)と同基準の設定内容とする。	㊦
6	事業所所在地_送付先1~N	文字	1~3 8	1~1 9	事業所所在地_送付先1~Nの情報	㊦
10	外字表示_固定文字1~N	文字	0, 8	0, 4	"外字表示"(固定値) 項番9が設定されない場合は省略する	㊦
11	外字表示_項目1~N	文字	0, 1	0, 1	外字表示_項目1~Nの情報 省略される場合もある	㊦
16	機構からのお知らせ1~N	文字	0~8 0 0	0~4 0 0	機構からのお知らせ1~Nの情報 省略される場合もある	㊦
19	被保険者整理番号1~N	数字	1~6	1~6	被保険者整理番号1~Nの情報 形式: ZZZZZ9 (例) "123"	㊦
20	被保険者氏名1~N	文字	1~2 6	1~1 3	被保険者氏名1~Nの情報 (例) "年金▲太郎"、"年金△太郎"	㊦

図3.1-1 各種項目の定義

## (2) 種別について

- ・「文字」は2バイトの全角文字、または1バイトの半角文字である（全半角スペースを含む）。
- ・「数字」は"0"～"9"の半角数字である（半角スペースを含む）。
- ・「括弧」は"["および"]"の1バイトの半角文字である。
- ・「-」は常に項目を省略することを表す記号である。

## (3) バイト数・桁数（文字数）について

- ・バイト数は、半角文字を1バイト、全角文字を2バイトと数える。  
※全角文字と半角文字が混在する設定値を通知書レイアウトの複数行へ印字する場合、バイト位置を基に設定する必要がある。詳細は、各項目の設定内容欄を参照すること。
- ・全角文字と半角文字が混在する設定値の桁数（文字数）は、全て全角文字である場合を記載しているため、設定値に全角文字と半角文字が混在した場合、記載されている桁数（文字数）を超過する場合がある。
- ・種別が「文字」かつ1バイトの半角文字の場合、濁点・半濁点は1桁（1文字）と数える。
- ・スペースおよび全角スペースは1桁（1文字）と数える。
- ・「0～N」はN文字以下の省略可能な項目である。
- ・「1～N」はN文字以下の省略不可な項目である。
- ・「0, N」はN文字で設定又は省略する項目である。
- ・「N」は必ずN文字で設定する項目である。
- ・「0」は必ず省略する項目である。

## (4) 設定内容について

- ・「▲」は半角スペース、「△」は全角スペースを表す記号である。

## (5) 作成例について

- ・作成例は設定箇所を表す記号である。
- ・「記号（※）」はCSVのデータとしては存在するが、通知書への出力は行わないことを表す記号である。

### 3. 2 媒体管理レコード

#### (1) 管理識別符号の項目構成

管理識別符号の項目構成（全通知書共通）は、図3. 2-1に示す通り。



図3. 2-1 管理識別符号の項目構成

#### (2) 管理識別符号の項目説明

管理識別符号の項目説明（全通知書共通）は、表3. 2-1に示す通り。

表3. 2-1 管理識別符号の項目説明

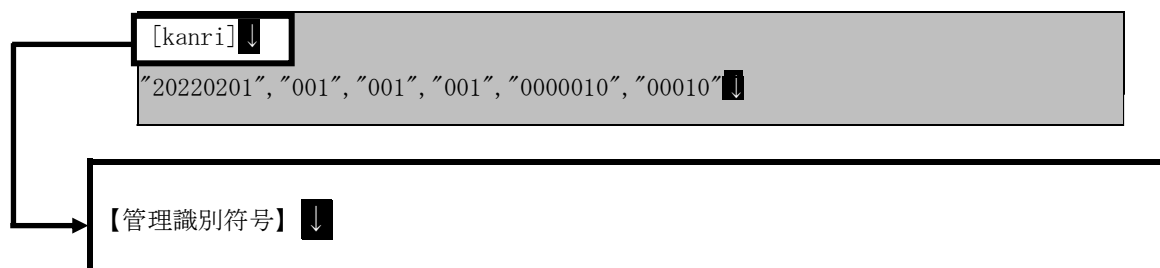
項番	項目名	種別	桁数	設定内容	作成例
1	管理識別符号	文字括弧	7	"[kanri]"を設定する	—

#### (3) 媒体管理レコードの項目構成

媒体管理レコードの項目構成（全通知書共通）は、図3. 2-2に示す通り。



図3. 2-2 媒体管理レコードの項目構成

## (4) 媒体管理レコードの項目説明

媒体管理レコードの各項目説明（全通知書共通）は、表3. 2-2に示す通り。

表3. 2-2 媒体管理レコードの項目説明

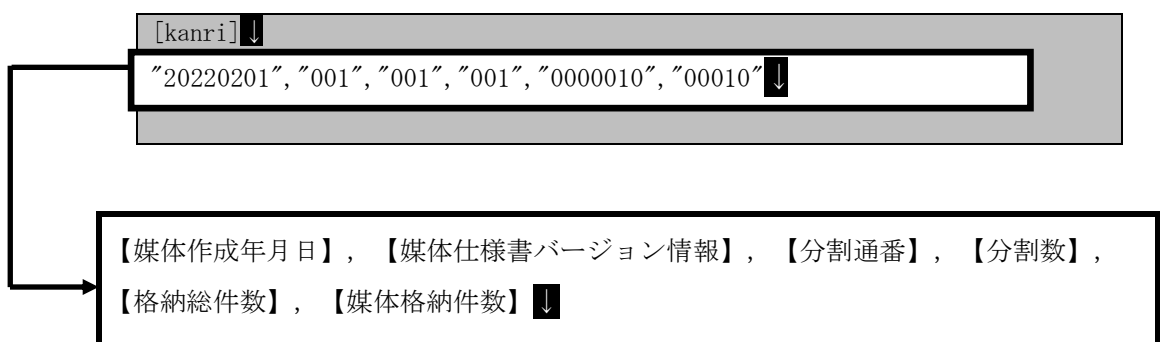
項番	項目名	種別	桁数	設定内容	作成例
1	媒体作成年月日	文字	8	委託年月日は委託依頼票に記載されている委託年月日を「年」は西暦に置き換えて4文字、「月」及び「日」はそれぞれ2文字とする  (例) 令和4年2月1日の場合、 "20220201"とする	☐ (※)
2	媒体仕様書バージョン情報	文字	3	"001"固定とする	☐ (※)
3	分割通番	文字	3	"001"固定とする	☐ (※)
4	分割数	文字	3	"001"固定とする	☐ (※)
5	格納総件数	文字	7	厚年の場合は各通知書のCSVファイルに格納された事業所総件数、国年の場合は各通知書のCSVファイルに格納された被保険者総件数とする	☐ (※)
6	媒体格納件数	文字	5	厚年の場合は各通知書のCSVファイルに格納された事業所総件数、国年の場合は各通知書のCSVファイルに格納された被保険者総件数とする	☐ (※)

## (5) 媒体管理レコードの作成例

表3. 2-3に示す情報を設定する場合の作成例（全通知書共通）は、  
図3. 2-3に示す通り。

表3. 2-3 提出媒体の情報（例）

項番	項目名	設定内容
1	媒体作成年月日	"20220201"
2	媒体仕様書バージョン情報	"001"
3	分割通番	"001"
4	分割数	"001"
5	格納総件数	"0000010"
6	媒体格納件数	"00010"

"20220201", "001", "001", "001", "0000010", "00010" ↓ ア イ ウ エ オ カ
--

図3. 2-3 媒体管理レコードの作成例

### 3.3 データレコード（国年）

国民年金にかかる通知書のデータレコードの項目構成、項目説明、作成例について示す。

### 3. 3. 1 国民年金保険料免除・納付猶予申請承認通知書

#### (1) 国民年金保険料免除・納付猶予申請承認通知書データレコードの項目構成

通知書に出力する国民年金保険料免除・納付猶予申請承認通知書データレコードの項目構成は、図3. 3. 1-1のとおりである。



図3. 3. 1-1 国民年金保険料免除・納付猶予申請承認通知書  
データレコードの項目構成 (1/3)



図3. 3. 1-1 国民年金保険料免除・納付猶予申請承認通知書  
データレコードの項目構成 (2/3)

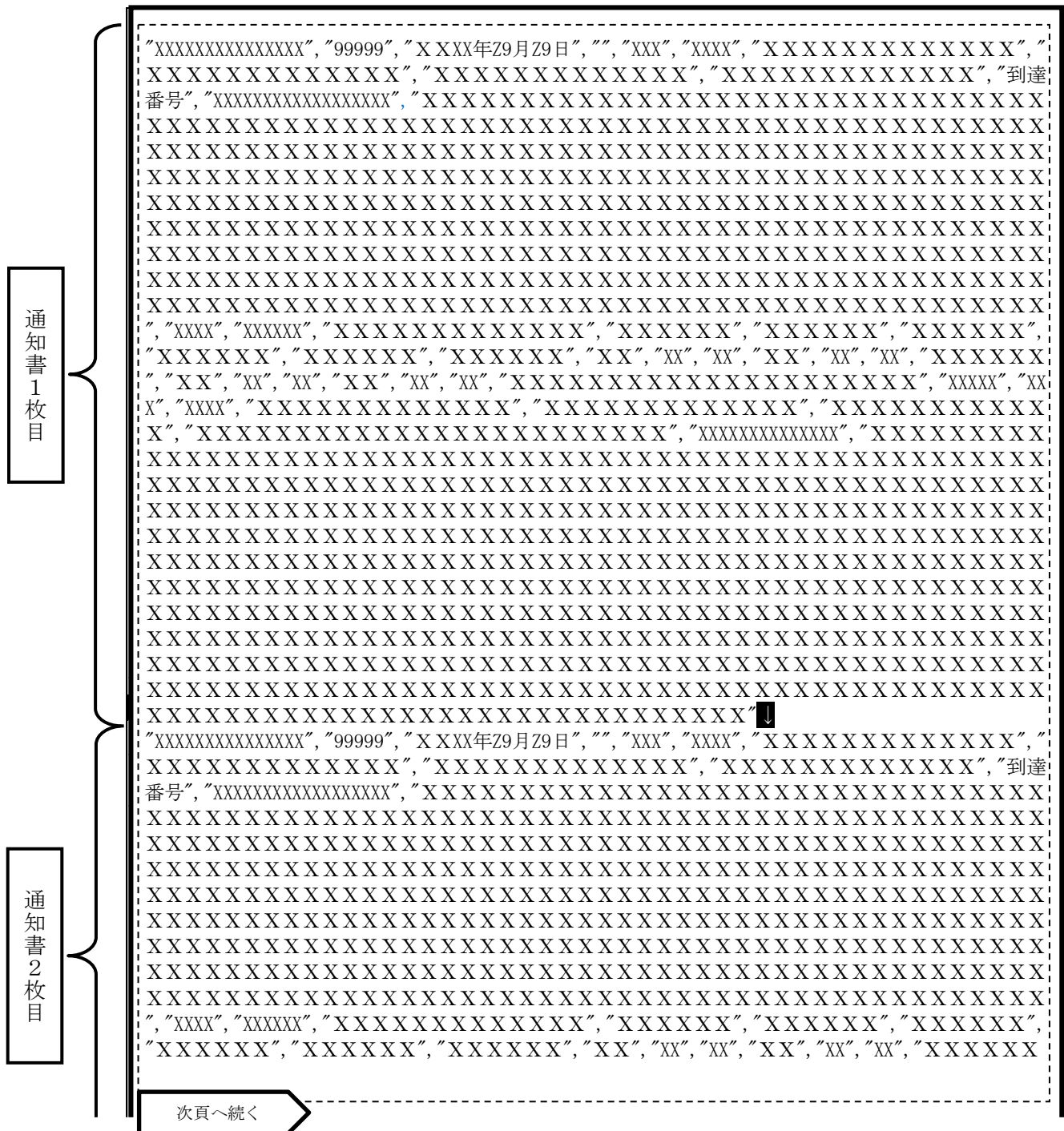

図3. 3. 1-1 国民年金保険料免除・納付猶予申請承認通知書  
データレコードの項目構成(3/3)

(2) 国民年金保険料免除・納付猶予申請承認通知書データレコードの項目説明

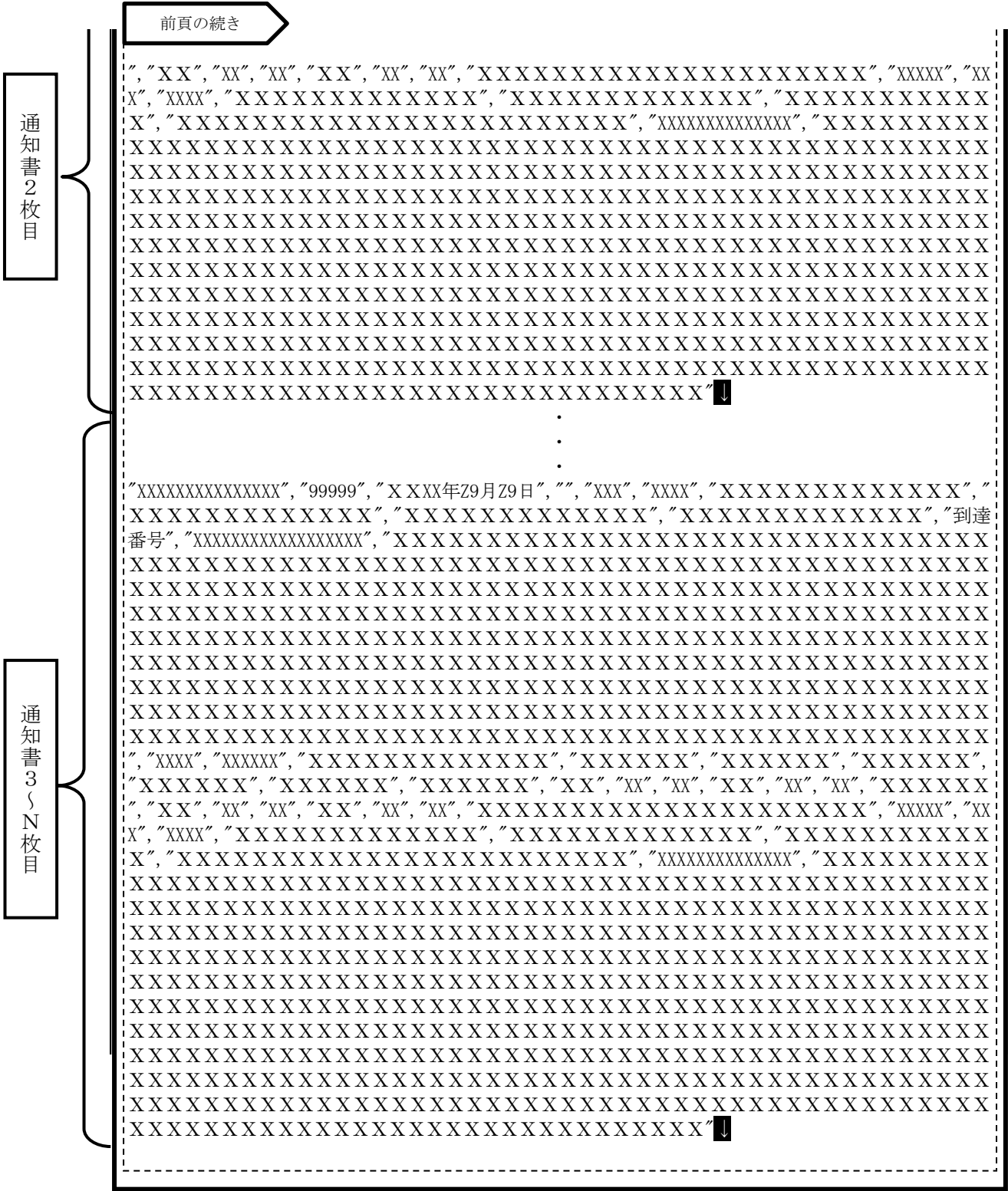
通知書に出力する国民年金保険料免除・納付猶予申請承認通知書データレコードの各項目の説明は、表3. 3. 1-1のとおりである。

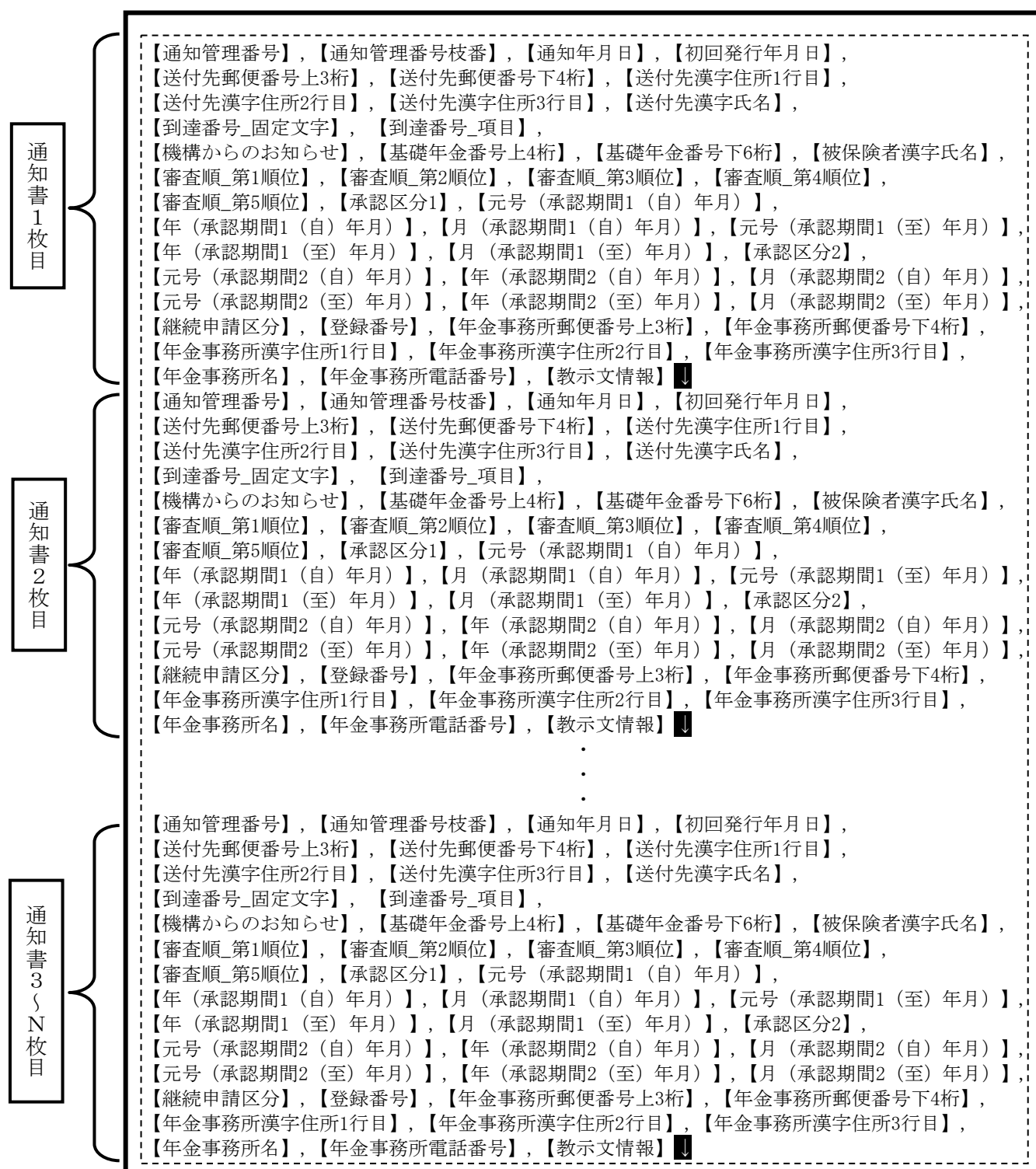

## (4) 国民年金保険料免除・納付猶予申請承認通知書の帳票出力要領

表3.3.1-1「国民年金保険料免除・納付猶予申請承認通知書データレコードの項目説明」の作成例欄と図3.3.1-3「国民年金保険料免除・納付猶予申請承認通知書」の通知書作成イメージの黒項番を突き合わせたうえで設定・印字する。

表3. 3. 1-1 国民年金保険料免除・納付猶予申請承認通知書データレコードの  
項目説明 (1/4)

項番	項目名	種別	バイト数	文字数	設定内容	作成例
被保険者情報帳票データ領域						
1	通知管理番号	文字	15	15	通知管理番号の情報 形式：XXXXXXXXXXXXXXX (例) "000000123456789"	ア
2	通知管理番号枝番	数字	5	5	通知管理番号枝番の情報 形式：99999 (例) "00123"	イ
3	通知年月日	文字	16	10～11	通知年月日の情報 形式：元号+XX+“年”+Z9+“月”+Z9+“日” (例) “平成29年10月26日” “令和元年▲9月▲9日” “令和▲9年▲9月▲9日”	ウ
4	初回発行年月日	—	0	0	初回発行年月日の情報 省略（電子媒体作成時には設定されないため、通知書には印字しないこと）	エ (※)
5	送付先郵便番号上3桁	文字	3	3	送付先郵便番号上3桁の情報 形式：XXX (例) "168"	オ
6	送付先郵便番号下4桁	文字	4	4	送付先郵便番号下4桁の情報 形式：XXXX (例) "8505"	カ
7	送付先漢字住所1行目	文字	1～26	1～13	送付先漢字住所1行目の情報	キ
8	送付先漢字住所2行目	文字	0～26	0～13	送付先漢字住所2行目の情報	ク
9	送付先漢字住所3行目	文字	0～26	0～13	送付先漢字住所3行目の情報	ケ
10	送付先漢字氏名	文字	1～26	1～13	送付先漢字氏名の情報 (例) “年金▲太郎”、“年金△太郎”	コ
11	到達番号_固定文字	文字	0, 8	0, 4	“到達番号” (固定値) 項番12が設定されない場合は省略する	サ
12	到達番号_項目	文字	0, 18	0, 18	到達番号_項目の情報 形式：XXXXXXXXXXXXXXXXXX	シ
13	機構からのお知らせ	文字	0～800	0～400	機構からのお知らせの情報 省略される場合もある	ス
14	基礎年金番号上4桁	文字	4	4	基礎年金番号上4桁の情報 形式：XXXX (例) "1234"	セ
15	基礎年金番号下6桁	文字	6	6	基礎年金番号下6桁の情報 形式：XXXXXX (例) "567890"	ソ
16	被保険者漢字氏名	文字	1～26	1～13	被保険者漢字氏名の情報 (例) “年金▲太郎”、“年金△太郎”	タ

表3. 3. 1-1 国民年金保険料免除・納付猶予申請承認通知書データレコードの  
項目説明 (2/4)

項番	項目名	種別	バイト数	文字数	設定内容	作成例
17	審査順_第1順位	文字	8, 1 2	4, 6	審査順_第1順位の情報  (例) "全額免除"、"4分の3免除" 印刷時は、本項目に設定された審査区分名を確認し、用紙上の同名審査区分の該当欄へ"1"を印字する また項番15～19を確認し、何れにも設定されていない審査区分名については、用紙上の同名審査区分の該当欄へ"- "を印字する	チ
18	審査順_第2順位	文字	8, 1 2	4, 6, 1 2	審査順_第2順位の情報  (例) "全額免除"、"4分の3免除"、"*****" 印刷時は、本項目に設定された審査区分名を確認し、用紙上の同名審査区分の該当欄へ"2"を印字する また項番15～19を確認し、何れにも設定されていない審査区分名については、用紙上の同名審査区分の該当欄へ"- "を印字する	ツ
19	審査順_第3順位	文字	8, 1 2	4, 6, 1 2	審査順_第3順位の情報  (例) "全額免除"、"4分の3免除"、"*****" 印刷時は、本項目に設定された審査区分名を確認し、用紙上の同名審査区分の該当欄へ"3"を印字する また項番15～19を確認し、何れにも設定されていない審査区分名については、用紙上の同名審査区分の該当欄へ"- "を印字する	テ
20	審査順_第4順位	文字	8, 1 2	4, 6, 1 2	審査順_第4順位の情報  (例) "全額免除"、"4分の3免除"、"*****" 印刷時は、本項目に設定された審査区分名を確認し、用紙上の同名審査区分の該当欄へ"4"を印字する また項番15～19を確認し、何れにも設定されていない審査区分名については、用紙上の同名審査区分の該当欄へ"- "を印字する	ト
21	審査順_第5順位	文字	8, 1 2	4, 6, 1 2	審査順_第5順位の情報  (例) "全額免除"、"4分の3免除"、"*****" 印刷時は、本項目に設定された審査区分名を確認し、用紙上の同名審査区分の該当欄へ"5"を印字する また項番15～19を確認し、何れにも設定されていない審査区分名については、用紙上の同名審査区分の該当欄へ"- "を印字する	ナ

表3. 3. 1-1 国民年金保険料免除・納付猶予申請承認通知書データレコードの  
項目説明 (3/4)

項番	項目名	種別	バイト数	文字数	設定内容	作成例
22	承認区分1	文字	8, 12	4, 6	承認区分1の情報	ニ
23	承認期間1 (自)	元号	4	2	承認期間1_自_年月_元号の情報  (例) 昭和の場合"昭和"、平成の場合"平成"、令和の場合"令和"	ヌ
24		年	2	1~2	承認期間1_自_年月_年の情報  形式: XX (例) "10"、"元"、"▲9" ⇒ "10" (10年)、"元" (1年)、"▲9" (9年)	ネ
25		月	2	2	承認期間1_自_年月_月の情報  形式: XX (例) "10"、"▲9" ⇒ "10" (10月)、"▲9" (9月)	ノ
26	承認期間1 (至)	元号	4	2	承認期間1_至_年月_元号の情報  (例) 昭和の場合"昭和"、平成の場合"平成"、令和の場合"令和"	ハ
27		年	2	1~2	承認期間1_至_年月_年の情報  形式: XX (例) "10"、"元"、"▲9" ⇒ "10" (10年)、"元" (1年)、"▲9" (9年)	ヒ
28		月	2	2	承認期間1_至_年月_月の情報  形式: XX (例) "10"、"▲9" ⇒ "10" (10月)、"▲9" (9月)	フ
29	承認区分2	文字	0, 8, 12	0, 4, 6	承認区分2の情報  省略される場合もある	ヘ
30	承認期間2 (自)	元号	0, 4	0, 2	承認期間2_自_年月_元号の情報 省略される場合もある (例) 昭和の場合"昭和"、平成の場合"平成"、令和の場合"令和"	ホ
31		年	0~2	0~2	承認期間2_自_年月_年の情報 省略される場合もある 形式: XX (例) "10"、"元"、"▲9" ⇒ "10" (10年)、"元" (1年)、"▲9" (9年)	マ
32		月	0~2	2	承認期間2_自_年月_月の情報 省略される場合もある 形式: XX (例) "10"、"▲9" ⇒ "10" (10月)、"▲9" (9月)	ミ
33	承認期間2 (至)	元号	0, 4	0, 2	承認期間2_至_年月_元号の情報 省略される場合もある (例) 昭和の場合"昭和"、平成の場合"平成"、令和の場合"令和"	ム
34		年	0~2	0~2	承認期間2_至_年月_年の情報 省略される場合もある 形式: XX (例) "10"、"元"、"▲9" ⇒ "10" (10年)、"元" (1年)、"▲9" (9年)	メ
35		月	0~2	2	承認期間2_至_年月_月の情報 省略される場合もある 形式: XX (例) "10"、"▲9" ⇒ "10" (10月)、"▲9" (9月)	モ
36	継続申請区分	文字	0~42	0~21	継続申請区分の情報  省略される場合もある	ヤ

表3. 3. 1-1 国民年金保険料免除・納付猶予申請承認通知書データレコードの  
項目説明 (4/4)

項番	項目名	種別	バイト数	文字数	設定内容	作成例
37	登録番号	文字	5	5	登録番号の情報 形式: XXXXX (例) "▲▲▲▲10"、"▲▲▲▲1" ⇒ "▲▲▲▲10"、 "▲▲▲▲1"	ユ
38	年金事務所郵便 番号上3桁	文字	3	3	年金事務所郵便番号上3桁の情報 形式: XXX (例) "168"	ヨ
39	年金事務所郵便 番号下4桁	文字	4	4	年金事務所郵便番号下4桁の情報 形式: XXXX (例) "8505"	ラ
40	年金事務所住所1 行目	文字	1~26	1~13	年金事務所住所1行目の情報	リ
41	年金事務所住所2 行目	文字	0~26	0~13	年金事務所住所2行目の情報	ル
42	年金事務所住所3 行目	文字	0~24	0~12	年金事務所住所3行目の情報	レ
43	年金事務所名	文字	1~48	1~24	年金事務所名の情報	ロ
44	年金事務所電話 番号	文字	14	14	年金事務所電話番号の情報 形式: XXXXXXXXXXXXX	リ
45	教示文情報	文字	1~1000	1~500	教示文情報の情報 出力対象外のため通知書に出力しないこと	ヲ

料金後納  
郵便

親展

XXXXXXXXXXXXXXXXXXXX 様

差出人

XXXXXXXXXXXXXXXXXXXX 99999

① ご案内は内側にあります。裏面の「開封方法」をご覧ください。

基礎年金番号 XXXX XXXXXXXXXXXXXXXXXXXX  
XXXXXXXX-XXXXXX 第XXXXXX号  
XXXX9年Z9月Z9日

日本年金機構理事長 印

国民年金保険料免除・納付猶予申請承認通知書

注1 データレコード項目説明の該当項目における「設定内容」を確認の上、印字すること。

(審査区分)	チ	ツ	テ	ト	ナ
全額免除	X	49の免除	X	半額免除	X
49の免除	X			49の免除	X
納付猶予					X

(注) 届け出のあった審査区分に希望された順位を出力し、それ以外は“-”を出力しています。

国民年金保険料免除・納付猶予申請書の上記の審査希望順で申請のあったものについて審査した結果、以下の免除または納付猶予申請を承認します。

ニ	ス	ヘ	ホ	ヤ	ニ	ス	ヘ	ホ	ヤ	ニ	ス	ヘ	ホ	ヤ	ニ	ス	ヘ	ホ	ヤ	ニ	ス	ヘ	ホ	ヤ	ニ	ス	ヘ	ホ	ヤ	ニ	ス	ヘ	ホ	ヤ	ニ	ス	ヘ	ホ	ヤ	ニ	ス	ヘ	ホ	ヤ	ニ	ス	ヘ	ホ	ヤ	ニ	ス	ヘ	ホ	ヤ	ニ	ス	ヘ	ホ	ヤ	ニ	ス	ヘ	ホ	ヤ	ニ	ス	ヘ	ホ	ヤ	ニ	ス	ヘ	ホ	ヤ	ニ	ス	ヘ	ホ	ヤ	ニ	ス	ヘ	ホ	ヤ	ニ	ス	ヘ	ホ	ヤ	ニ	ス	ヘ	ホ	ヤ	ニ	ス	ヘ	ホ	ヤ	ニ	ス	ヘ	ホ	ヤ	ニ	ス	ヘ	ホ	ヤ	ニ	ス	ヘ	ホ	ヤ	ニ	ス	ヘ	ホ	ヤ	ニ	ス	ヘ	ホ	ヤ	ニ	ス	ヘ	ホ	ヤ	ニ	ス	ヘ	ホ	ヤ	ニ	ス	ヘ	ホ	ヤ	ニ	ス	ヘ	ホ	ヤ	ニ	ス	ヘ	ホ	ヤ	ニ	ス	ヘ	ホ	ヤ	ニ	ス	ヘ	ホ	ヤ	ニ	ス	ヘ	ホ	ヤ	ニ	ス	ヘ	ホ	ヤ	ニ	ス	ヘ	ホ	ヤ	ニ	ス	ヘ	ホ	ヤ	ニ	ス	ヘ	ホ	ヤ	ニ	ス	ヘ	ホ	ヤ	ニ	ス	ヘ	ホ	ヤ	ニ	ス	ヘ	ホ	ヤ	ニ	ス	ヘ	ホ	ヤ	ニ	ス	ヘ	ホ	ヤ	ニ	ス	ヘ	ホ	ヤ	ニ	ス	ヘ	ホ	ヤ	ニ	ス	ヘ	ホ	ヤ	ニ	ス	ヘ	ホ	ヤ	ニ	ス	ヘ	ホ	ヤ	ニ	ス	ヘ	ホ	ヤ	ニ	ス	ヘ	ホ	ヤ	ニ	ス	ヘ	ホ	ヤ	ニ	ス	ヘ	ホ	ヤ	ニ	ス	ヘ	ホ	ヤ	ニ	ス	ヘ	ホ	ヤ	ニ	ス	ヘ	ホ	ヤ	ニ	ス	ヘ	ホ	ヤ	ニ	ス	ヘ	ホ	ヤ	ニ	ス	ヘ	ホ	ヤ	ニ	ス	ヘ	ホ	ヤ	ニ	ス	ヘ	ホ	ヤ	ニ	ス	ヘ	ホ	ヤ	ニ	ス	ヘ	ホ	ヤ	ニ	ス	ヘ	ホ	ヤ	ニ	ス	ヘ	ホ	ヤ	ニ	ス	ヘ	ホ	ヤ	ニ	ス	ヘ	ホ	ヤ	ニ	ス	ヘ	ホ	ヤ	ニ	ス	ヘ	ホ	ヤ	ニ	ス	ヘ	ホ	ヤ	ニ	ス	ヘ	ホ	ヤ	ニ	ス	ヘ	ホ	ヤ	ニ	ス	ヘ	ホ	ヤ	ニ	ス	ヘ	ホ	ヤ	ニ	ス	ヘ	ホ	ヤ	ニ	ス	ヘ	ホ	ヤ	ニ	ス	ヘ	ホ	ヤ	ニ	ス	ヘ	ホ	ヤ	ニ	ス	ヘ	ホ	ヤ	ニ	ス	ヘ	ホ	ヤ	ニ	ス	ヘ	ホ	ヤ	ニ	ス	ヘ	ホ	ヤ	ニ	ス	ヘ	ホ	ヤ	ニ	ス	ヘ	ホ	ヤ	ニ	ス	ヘ	ホ	ヤ	ニ	ス	ヘ	ホ	ヤ	ニ	ス	ヘ	ホ	ヤ	ニ	ス	ヘ	ホ	ヤ	ニ	ス	ヘ	ホ	ヤ	ニ	ス	ヘ	ホ	ヤ	ニ	ス	ヘ	ホ	ヤ	ニ	ス	ヘ	ホ	ヤ	ニ	ス	ヘ	ホ	ヤ	ニ	ス	ヘ	ホ	ヤ	ニ	ス	ヘ	ホ	ヤ	ニ	ス	ヘ	ホ	ヤ	ニ	ス	ヘ	ホ	ヤ	ニ	ス	ヘ	ホ	ヤ
---	---	---	---	---	---	---	---	---	---	---	---	---	---	---	---	---	---	---	---	---	---	---	---	---	---	---	---	---	---	---	---	---	---	---	---	---	---	---	---	---	---	---	---	---	---	---	---	---	---	---	---	---	---	---	---	---	---	---	---	---	---	---	---	---	---	---	---	---	---	---	---	---	---	---	---	---	---	---	---	---	---	---	---	---	---	---	---	---	---	---	---	---	---	---	---	---	---	---	---	---	---	---	---	---	---	---	---	---	---	---	---	---	---	---	---	---	---	---	---	---	---	---	---	---	---	---	---	---	---	---	---	---	---	---	---	---	---	---	---	---	---	---	---	---	---	---	---	---	---	---	---	---	---	---	---	---	---	---	---	---	---	---	---	---	---	---	---	---	---	---	---	---	---	---	---	---	---	---	---	---	---	---	---	---	---	---	---	---	---	---	---	---	---	---	---	---	---	---	---	---	---	---	---	---	---	---	---	---	---	---	---	---	---	---	---	---	---	---	---	---	---	---	---	---	---	---	---	---	---	---	---	---	---	---	---	---	---	---	---	---	---	---	---	---	---	---	---	---	---	---	---	---	---	---	---	---	---	---	---	---	---	---	---	---	---	---	---	---	---	---	---	---	---	---	---	---	---	---	---	---	---	---	---	---	---	---	---	---	---	---	---	---	---	---	---	---	---	---	---	---	---	---	---	---	---	---	---	---	---	---	---	---	---	---	---	---	---	---	---	---	---	---	---	---	---	---	---	---	---	---	---	---	---	---	---	---	---	---	---	---	---	---	---	---	---	---	---	---	---	---	---	---	---	---	---	---	---	---	---	---	---	---	---	---	---	---	---	---	---	---	---	---	---	---	---	---	---	---	---	---	---	---	---	---	---	---	---	---	---	---	---	---	---	---	---	---	---	---	---	---	---	---	---	---	---	---	---	---	---	---	---	---	---	---	---	---	---	---	---	---	---	---	---	---	---	---	---	---	---	---	---	---	---	---	---	---	---	---	---	---	---	---	---	---	---	---	---	---	---	---	---	---	---	---	---	---	---	---	---	---	---	---	---	---	---	---	---	---	---	---	---	---	---	---	---	---	---	---	---

### 3. 3. 2 国民年金保険料免除・納付猶予申請却下通知書

#### (1) 国民年金保険料免除・納付猶予申請却下通知書データレコードの項目構成

通知書に出力する国民年金保険料免除・納付猶予申請却下通知書データレコードの項目構成は、図3. 3. 2-1のとおりである。



図3. 3. 2-1 国民年金保険料免除・納付猶予申請却下通知書データレコードの項目構成 (1/3)



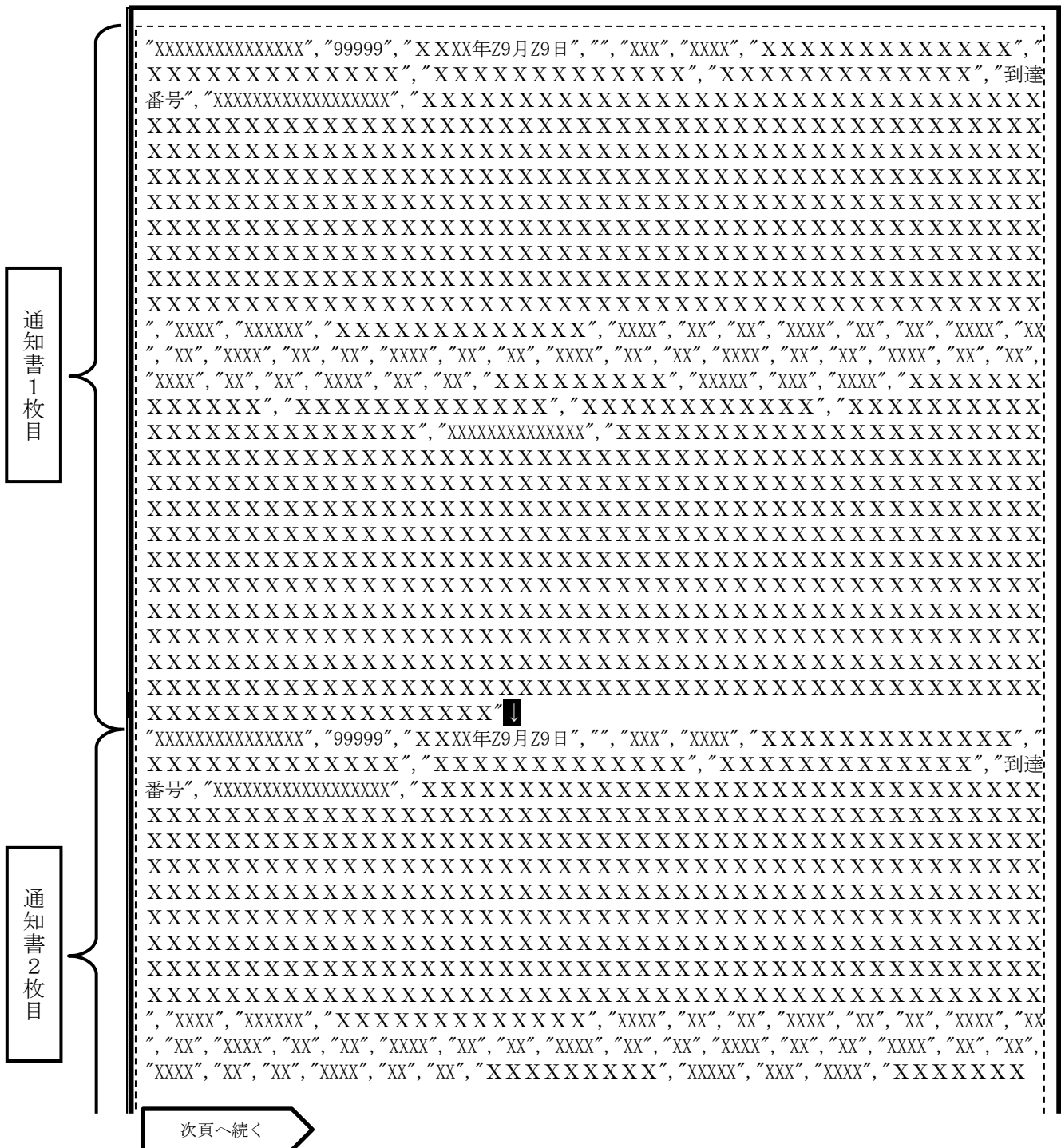

図3. 3. 2-1 国民年金保険料免除・納付猶予申請却下通知書  
 データレコードの項目構成(3/3)

(2) 国民年金保険料免除・納付猶予申請却下通知書データレコードの項目説明

通知書に出力する国民年金保険料免除・納付猶予申請却下通知書データレコードの各項目の説明は、表3.3.2-1のとおりである。

(3) 国民年金保険料免除・納付猶予申請却下通知書データレコードの作成例

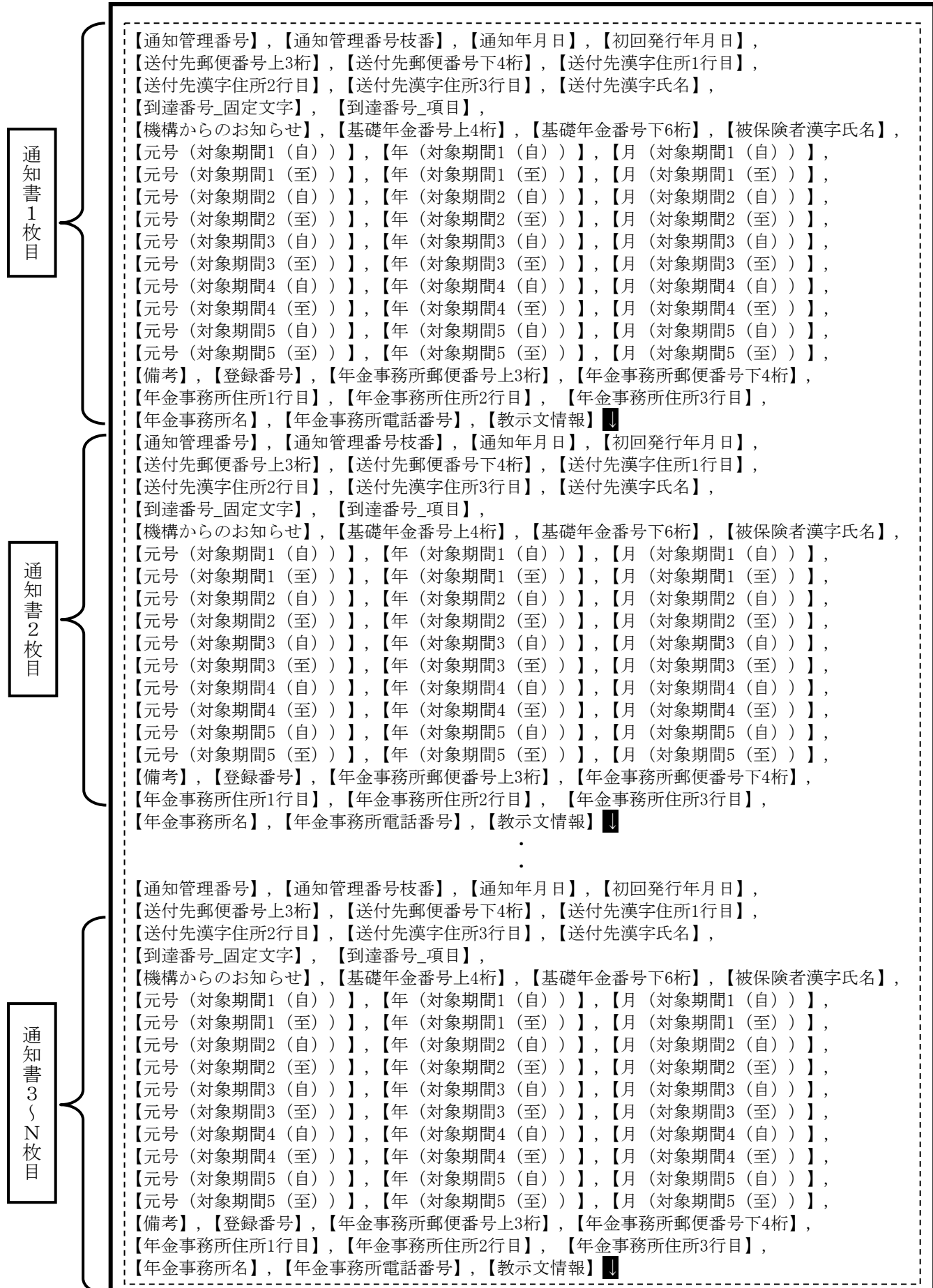
図3.3.2-3「国民年金保険料免除・納付猶予申請却下通知書」に対応する作成例は、図3.3.2-2のとおりである。



図3.3.2-2 国民年金保険料免除・納付猶予申請却下通知書データレコードの作成例

## (4) 国民年金保険料免除・納付猶予申請却下通知書の帳票出力要領

表3.3.2-1「国民年金保険料免除・納付猶予申請却下通知書データレコードの項目説明」の作成例欄と図3.3.2-3「国民年金保険料免除・納付猶予申請却下通知書」の通知書作成イメージの黒項番を突き合わせたうえで設定・印字する。

表3. 3. 2-1 国民年金保険料免除・納付猶予申請却下通知書データレコードの  
項目説明 (1/5)

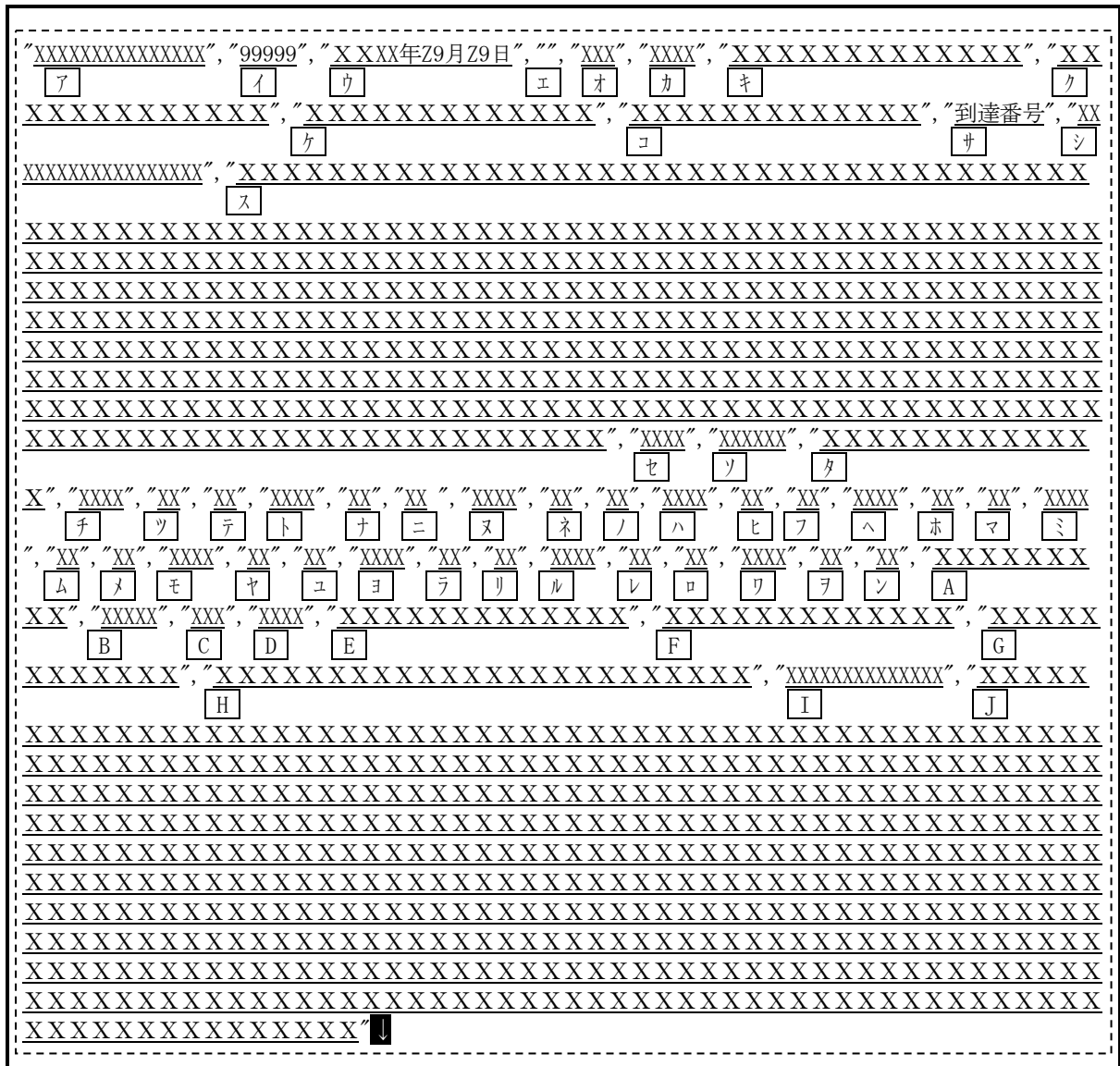
項番	項目名	種別	バイト数	文字数	設定内容	作成例
被保険者情報帳票データ領域						
1	通知管理番号	文字	15	15	通知管理番号の情報 形式：XXXXXXXXXXXXXXX (例) "000000123456789"	ア
2	通知管理番号枝番	数字	5	5	通知管理番号枝番の情報 形式：99999 (例) "00123"	イ
3	通知年月日	文字	16	10～11	通知年月日の情報 形式：元号+XX+“年”+Z9+“月”+Z9+“日” (例) “平成29年10月26日” “令和元年▲9月▲9日” “令和▲9年▲9月▲9日”	ウ
4	初回発行年月日	—	0	0	初回発行年月日の情報 省略 (電子媒体作成時には設定されないため、通知書には印字しないこと)	エ (※)
5	送付先郵便番号上3桁	文字	3	3	送付先郵便番号上3桁の情報 形式：XXX (例) "168"	オ
6	送付先郵便番号下4桁	文字	4	4	送付先郵便番号下4桁の情報 形式：XXXX (例) "8505"	カ
7	送付先漢字住所1行目	文字	1～26	1～13	送付先漢字住所1行目の情報	キ
8	送付先漢字住所2行目	文字	0～26	0～13	送付先漢字住所2行目の情報	ク
9	送付先漢字住所3行目	文字	0～26	0～13	送付先漢字住所3行目の情報	ケ

表3. 3. 2-1 国民年金保険料免除・納付猶予申請却下通知書データレコードの  
項目説明 (2/5)

項番	項目名	種別	バイト数	文字数	設定内容	作成例
10	送付先漢字氏名	文字	1～26	1～13	送付先漢字氏名の情報  (例) "年金▲太郎"、"年金△太郎"	コ
11	到達番号_固定文字	文字	0, 8	0, 4	"到達番号" (固定値)  項番12が設定されない場合は省略する	サ
12	到達番号_項目	文字	0, 18	0, 18	到達番号_項目の情報  形式: XXXXXXXXXXXXXXXXXXXX	シ
13	機構からのお知らせ	文字	0～800	0～400	機構からのお知らせの情報  省略される場合もある	ス
14	基礎年金番号上4桁	文字	4	4	基礎年金番号上4桁の情報  形式: XXXX (例) "1234"	セ
15	基礎年金番号下6桁	文字	6	6	基礎年金番号下6桁の情報  形式: XXXXXX (例) "567890"	ソ
16	被保険者漢字氏名	文字	1～26	1～13	被保険者漢字氏名の情報  (例) "年金▲太郎"、"年金△太郎"	タ
17	対象期間1 (自)	元号	4	2, 4	対象期間1_自_元号の情報  (例) 昭和の場合"昭和"、平成の場合"平成"、令和の場合"令和"、対象期間1_自_元号の情報がない場合"****"	チ
18		年	2	1～2	対象期間1_自_年の情報  形式: XX (例) "10"、"元"、"▲9"、"***" ⇒ "10" (10年)、"元" (1年)、"▲9" (9年)、"***" (対象期間1_自_年の情報がない)	ツ
19		月	2	2	対象期間1_自_月の情報  形式: XX (例) "10"、"▲9"、"***" ⇒ "10" (10月)、"▲9" (9月)、"***" (対象期間1_自_月の情報がない)	テ
20	対象期間1 (至)	元号	4	2, 4	対象期間1_至_元号の情報  (例) 昭和の場合"昭和"、平成の場合"平成"、令和の場合"令和"、対象期間1_至_元号の情報がない場合"****"	ト
21		年	2	1～2	対象期間1_至_年の情報  形式: XX (例) "10"、"元"、"▲9"、"***" ⇒ "10" (10年)、"元" (1年)、"▲9" (9年)、"***" (対象期間1_至_年の情報がない)	ナ
22		月	2	2	対象期間1_至_月の情報  形式: XX (例) "10"、"▲9"、"***" ⇒ "10" (10月)、"▲9" (9月)、"***" (対象期間1_至_月の情報がない)	ニ

表3. 3. 2-1 国民年金保険料免除・納付猶予申請却下通知書データレコードの  
項目説明 (3/5)

項番	項目名	種別	バイト数	文字数	設定内容	作成例
23	対象期間2 (自)	元号	4	2, 4	対象期間2_自_元号の情報  (例) 昭和の場合"昭和"、平成の場合"平成"、令和の場合"令和"、対象期間2_自_元号の情報がない場合"****"	ヌ
24		年	2	1~2	対象期間2_自_年の情報  形式: XX (例) "10"、"元"、"▲9"、"***" ⇒ "10" (10年)、"元" (1年)、"▲9" (9年)、"***" (対象期間2_自_年の情報がない)	ネ
25		月	2	2	対象期間2_自_月の情報  形式: XX (例) "10"、"▲9"、"***" ⇒ "10" (10月)、"▲9" (9月)、"***" (対象期間2_自_月の情報がない)	ノ
26	対象期間2 (至)	元号	4	2, 4	対象期間2_至_元号の情報  (例) 昭和の場合"昭和"、平成の場合"平成"、令和の場合"令和"、対象期間2_至_元号の情報がない場合"****"	ハ
27		年	2	1~2	対象期間2_至_年の情報  形式: XX (例) "10"、"元"、"▲9"、"***" ⇒ "10" (10年)、"元" (1年)、"▲9" (9年)、"***" (対象期間2_至_年の情報がない)	ヒ
28		月	2	2	対象期間2_至_月の情報  形式: XX (例) "10"、"▲9"、"***" ⇒ "10" (10月)、"▲9" (9月)、"***" (対象期間2_至_月の情報がない)	フ
29	対象期間3 (自)	元号	4	2, 4	対象期間3_自_元号の情報  (例) 昭和の場合"昭和"、平成の場合"平成"、令和の場合"令和"、対象期間3_自_元号の情報がない場合"****"	ヘ
30		年	2	1~2	対象期間3_自_年の情報  形式: XX (例) "10"、"元"、"▲9"、"***" ⇒ "10" (10年)、"元" (1年)、"▲9" (9年)、"***" (対象期間3_自_年の情報がない)	ホ
31		月	2	2	対象期間3_自_月の情報  形式: XX (例) "10"、"▲9"、"***" ⇒ "10" (10月)、"▲9" (9月)、"***" (対象期間3_自_月の情報がない)	マ
32	対象期間3 (至)	元号	4	2, 4	対象期間3_至_元号の情報  (例) 昭和の場合"昭和"、平成の場合"平成"、令和の場合"令和"、対象期間3_至_元号の情報がない場合"****"	ミ
33		年	2	1~2	対象期間3_至_年の情報  形式: XX (例) "10"、"元"、"▲9"、"***" ⇒ "10" (10年)、"元" (1年)、"▲9" (9年)、"***" (対象期間3_至_年の情報がない)	ム
34		月	2	2	対象期間3_至_月の情報  形式: XX (例) "10"、"▲9"、"***" ⇒ "10" (10月)、"▲9" (9月)、"***" (対象期間3_至_月の情報がない)	メ

表3. 3. 2-1 国民年金保険料免除・納付猶予申請却下通知書データレコードの  
項目説明 (4/5)

項番	項目名	種別	バイト数	文字数	設定内容	作成例
35	元号	文字	4	2, 4	対象期間4_自_元号の情報  (例) 昭和の場合"昭和"、平成の場合"平成"、令和の場合"令和"、対象期間4_自_元号の情報がない場合"****"	モ
36	年	文字	2	1~2	対象期間4_自_年の情報  形式: XX (例) "10"、"元"、"▲9"、"***" ⇒ "10" (10年)、"元" (1年)、"▲9" (9年)、"***" (対象期間4_自_年の情報がない)	ヤ
37	月	文字	2	2	対象期間4_自_月の情報  形式: XX (例) "10"、"▲9"、"***" ⇒ "10" (10月)、"▲9" (9月)、"***" (対象期間4_自_月の情報がない)	ユ
38	元号	文字	2, 4	2, 4	対象期間4_至_元号の情報  (例) 昭和の場合"昭和"、平成の場合"平成"、令和の場合"令和"、対象期間4_至_元号の情報がない場合"****"	ヨ
39	年	文字	2	1~2	対象期間4_至_年の情報  形式: XX (例) "10"、"元"、"▲9"、"***" ⇒ "10" (10年)、"元" (1年)、"▲9" (9年)、"***" (対象期間4_至_年の情報がない)	ヲ
40	月	文字	2	2	対象期間4_至_月の情報  形式: XX (例) "10"、"▲9"、"***" ⇒ "10" (10月)、"▲9" (9月)、"***" (対象期間4_至_月の情報がない)	リ
41	元号	文字	4	2, 4	対象期間5_自_元号の情報  (例) 昭和の場合"昭和"、平成の場合"平成"、令和の場合"令和"、対象期間5_自_元号の情報がない場合"****"	ル
42	年	文字	2	1~2	対象期間5_自_年の情報  形式: XX (例) "10"、"元"、"▲9"、"***" ⇒ "10" (10年)、"元" (1年)、"▲9" (9年)、"***" (対象期間5_自_年の情報がない)	レ
43	月	文字	2	2	対象期間5_自_月の情報  形式: XX (例) "10"、"▲9"、"***" ⇒ "10" (10月)、"▲9" (9月)、"***" (対象期間5_自_月の情報がない)	ロ
44	元号	文字	4	2, 4	対象期間5_至_元号の情報  (例) 昭和の場合"昭和"、平成の場合"平成"、令和の場合"令和"、対象期間5_至_元号の情報がない場合"****"	リ
45	年	文字	2	1~2	対象期間5_至_年の情報  形式: XX (例) "10"、"元"、"▲9"、"***" ⇒ "10" (10年)、"元" (1年)、"▲9" (9年)、"***" (対象期間5_至_年の情報がない)	ヲ
46	月	文字	2	2	対象期間5_至_月の情報  形式: XX (例) "10"、"▲9"、"***" ⇒ "10" (10月)、"▲9" (9月)、"***" (対象期間5_至_月の情報がない)	ソ

表3. 3. 2-1 国民年金保険料免除・納付猶予申請却下通知書データレコードの  
項目説明 (5/5)

項番	項目名	種別	バイト数	文字数	設定内容	作成例
47	備考	文字	18	9	備考の情報 省略される場合もある	A
48	登録番号	文字	5	5	登録番号の情報 形式：XXXXX (例) "▲▲▲▲10"、"▲▲▲▲1" ⇒ "▲▲▲▲10"、 "▲▲▲▲1"	B
49	年金事務所郵便 番号上3桁	文字	3	3	年金事務所郵便番号上3桁の情報 形式：XXX (例) "168"	C
50	年金事務所郵便 番号下4桁	文字	4	4	年金事務所郵便番号下4桁の情報 形式：XXXX (例) "8505"	D
51	年金事務所住所1 行目	文字	1~26	1~13	年金事務所住所1行目の情報	E
52	年金事務所住所2 行目	文字	0~26	0~13	年金事務所住所2行目の情報	F
53	年金事務所住所3 行目	文字	0~24	0~12	年金事務所住所3行目の情報	G
54	年金事務所名	文字	1~48	1~24	年金事務所名の情報	H
55	年金事務所電話 番号	文字	14	14	年金事務所電話番号の情報 形式：XXXXXXXXXXXX	I
56	教示文情報	文字	1~1000	1~500	教示文情報の情報 出力対象外のため通知書に出力しないこと	J



図3. 4. 2-3 国民年金保険料免除・納付猶予申請却下通知書

### 3. 3. 3 国民年金保険料学生納付特例申請承認通知書

#### (1) 国民年金保険料学生納付特例申請承認通知書データレコードの項目構成

通知書に出力する国民年金保険料学生納付特例申請承認通知書データレコードの項目構成は、図3. 3. 3-1のとおりである。

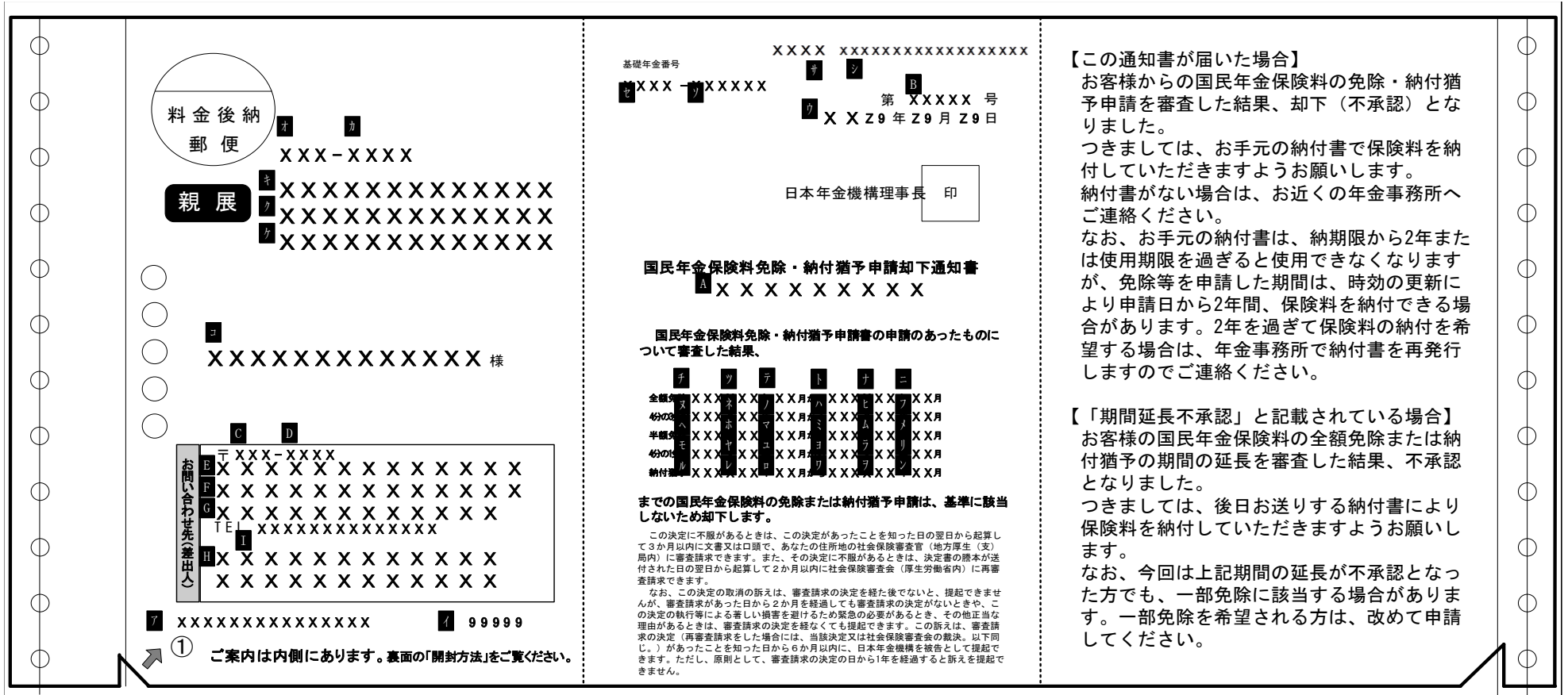

図3. 3. 3-1 国民年金保険料学生納付特例申請承認通知書  
データレコードの項目構成 (1/3)



図3. 3. 3-1 国民年金保険料学生納付特例申請承認通知書  
データレコードの項目構成 (2/3)

通知書 1枚目	<p>【通知管理番号】，【通知管理番号枝番】，【通知年月日】，【初回発行年月日】，  【送付先郵便番号上3桁】，【送付先郵便番号下4桁】，【送付先漢字住所1行目】，  【送付先漢字住所2行目】，【送付先漢字住所3行目】，【送付先漢字氏名】，  【到達番号_固定文字】，【到達番号_項目】，  【機構からのお知らせ】，【基礎年金番号上4桁】，【基礎年金番号下6桁】，【被保険者漢字氏名】，  【元号（承認期間（自）年月）】，【年（承認期間（自）年月）】，【月（承認期間（自）年月）】，  【元号（承認期間（至）年月）】，【年（承認期間（至）年月）】，【月（承認期間（至）年月）】，  【登録番号】，【年金事務所郵便番号上3桁】，【年金事務所郵便番号下4桁】，  【年金事務所住所1行目】，【年金事務所住所2行目】，【年金事務所住所3行目】，  【年金事務所名】，【年金事務所電話番号】，【教示文情報】</p>
通知書 2枚目	<p>【通知管理番号】，【通知管理番号枝番】，【通知年月日】，【初回発行年月日】，  【送付先郵便番号上3桁】，【送付先郵便番号下4桁】，【送付先漢字住所1行目】，  【送付先漢字住所2行目】，【送付先漢字住所3行目】，【送付先漢字氏名】，  【到達番号_固定文字】，【到達番号_項目】，  【機構からのお知らせ】，【基礎年金番号上4桁】，【基礎年金番号下6桁】，【被保険者漢字氏名】，  【元号（承認期間（自）年月）】，【年（承認期間（自）年月）】，【月（承認期間（自）年月）】，  【元号（承認期間（至）年月）】，【年（承認期間（至）年月）】，【月（承認期間（至）年月）】，  【登録番号】，【年金事務所郵便番号上3桁】，【年金事務所郵便番号下4桁】，  【年金事務所住所1行目】，【年金事務所住所2行目】，【年金事務所住所3行目】，  【年金事務所名】，【年金事務所電話番号】，【教示文情報】</p>
通知書 3～N枚目	<p>：</p> <p>：</p> <p>：</p> <p>【通知管理番号】，【通知管理番号枝番】，【通知年月日】，【初回発行年月日】，  【送付先郵便番号上3桁】，【送付先郵便番号下4桁】，【送付先漢字住所1行目】，  【送付先漢字住所2行目】，【送付先漢字住所3行目】，【送付先漢字氏名】，  【到達番号_固定文字】，【到達番号_項目】，  【機構からのお知らせ】，【基礎年金番号上4桁】，【基礎年金番号下6桁】，【被保険者漢字氏名】，  【元号（承認期間（自）年月）】，【年（承認期間（自）年月）】，【月（承認期間（自）年月）】，  【元号（承認期間（至）年月）】，【年（承認期間（至）年月）】，【月（承認期間（至）年月）】，  【登録番号】，【年金事務所郵便番号上3桁】，【年金事務所郵便番号下4桁】，  【年金事務所住所1行目】，【年金事務所住所2行目】，【年金事務所住所3行目】，  【年金事務所名】，【年金事務所電話番号】，【教示文情報】</p>

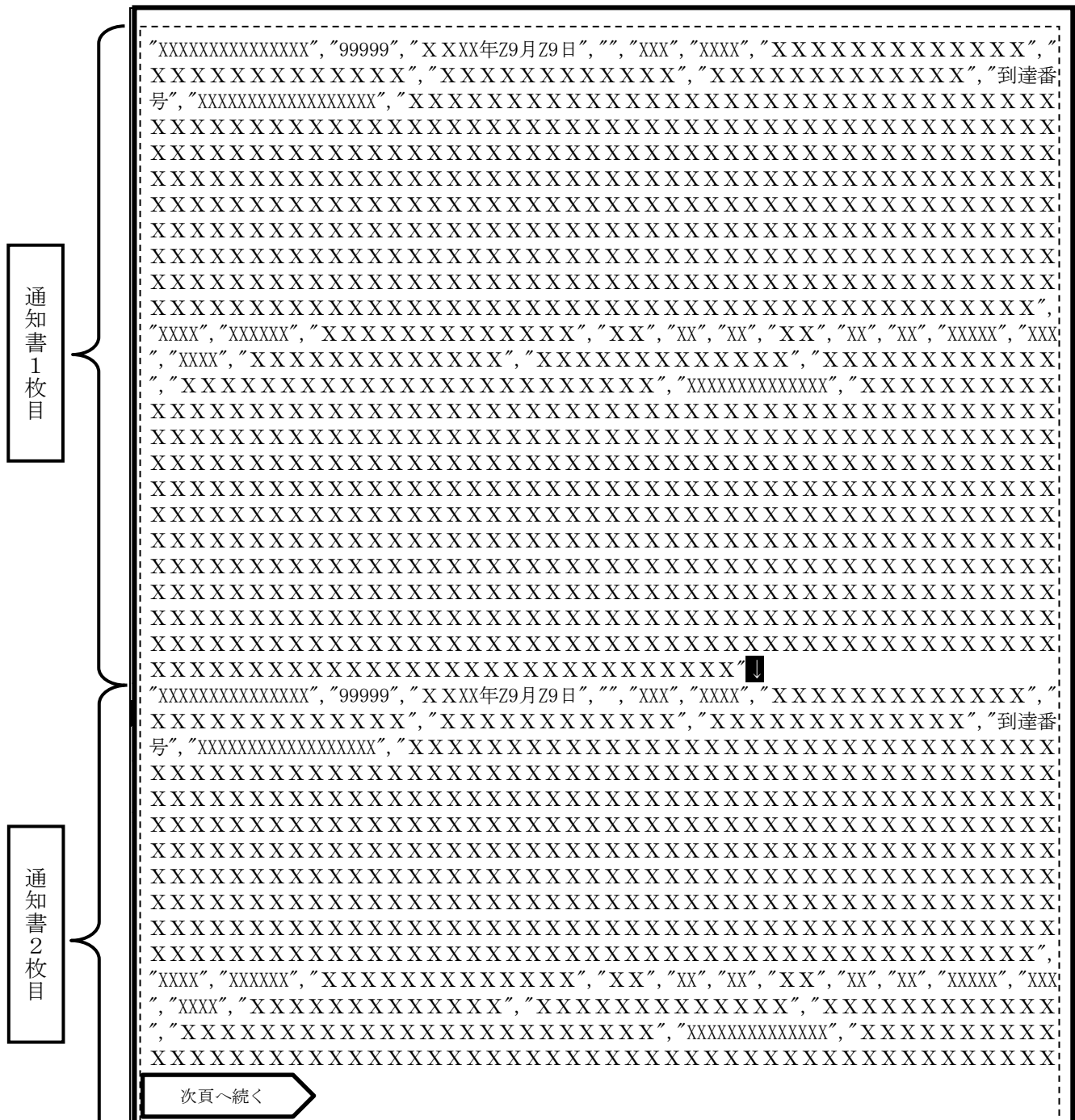
図3. 3. 3-1 国民年金保険料学生納付特例申請承認通知書  
データレコードの項目構成（3/3）

(2) 国民年金保険料学生納付特例申請承認通知書データレコードの項目説明

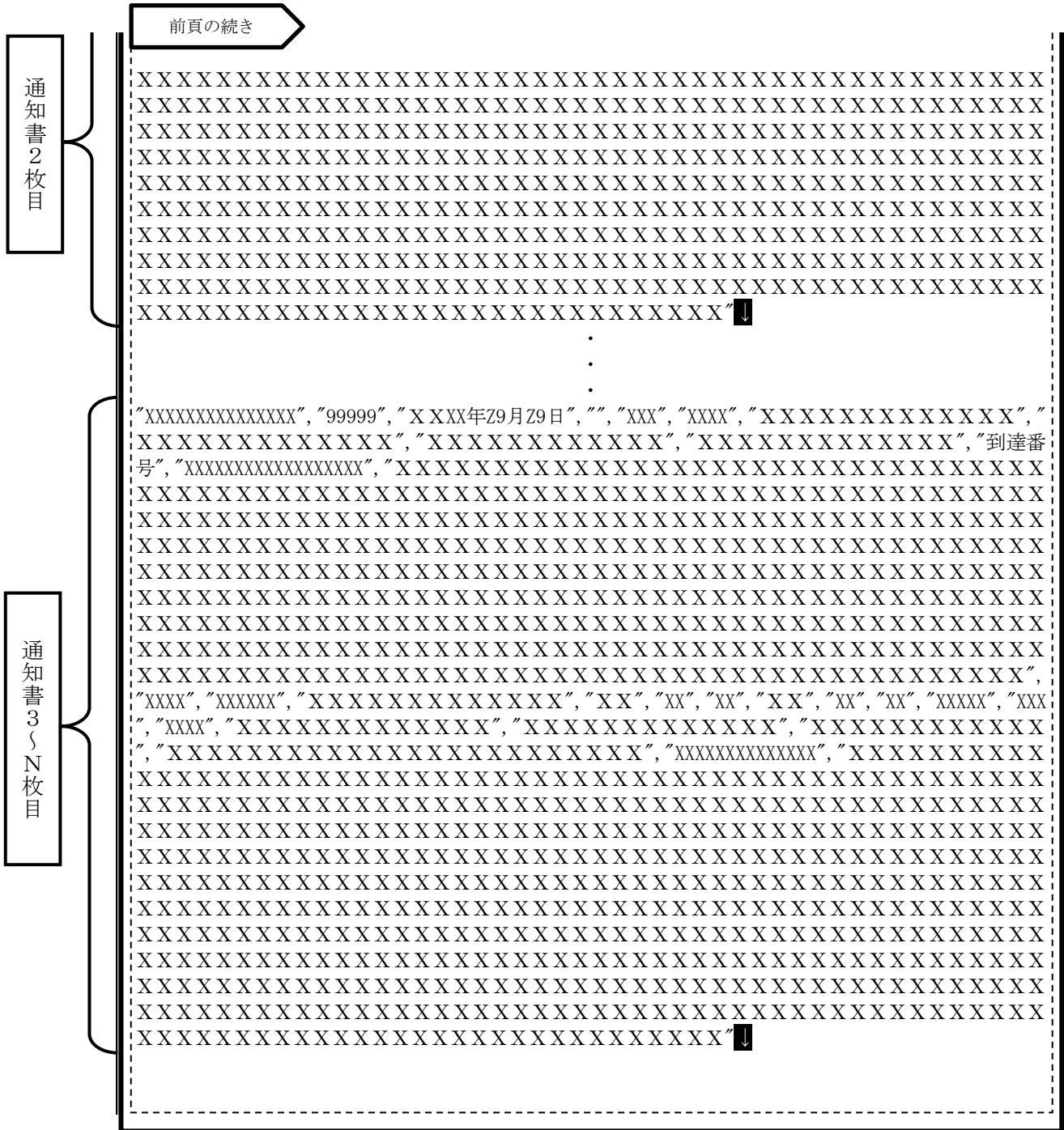
通知書に出力する国民年金保険料学生納付特例申請承認通知書データレコードの各項目の説明は、表3. 3. 3-1のとおりである。

(3) 国民年金保険料学生納付特例申請承認通知書データレコードの作成例

図3.3.3-3「国民年金保険料学生納付特例申請承認通知書」に対応する作成例は、図3.3.3-2のとおりである。



図3.3.3-2 国民年金保険料学生納付特例申請承認通知書データレコードの作成例

## (4) 国民年金保険料学生納付特例申請承認通知書の帳票出力要領

表3.3.3-1「国民年金保険料学生納付特例申請承認通知書データレコードの項目説明」の作成例欄と図3.3.3-3「国民年金保険料学生納付特例申請承認通知書」の通知書作成イメージの黒項番を突き合わせたうえで設定・印字する。

表 3. 3. 3-1 国民年金保険料学生納付特例申請承認通知書データレコードの  
項目説明 (1/2)

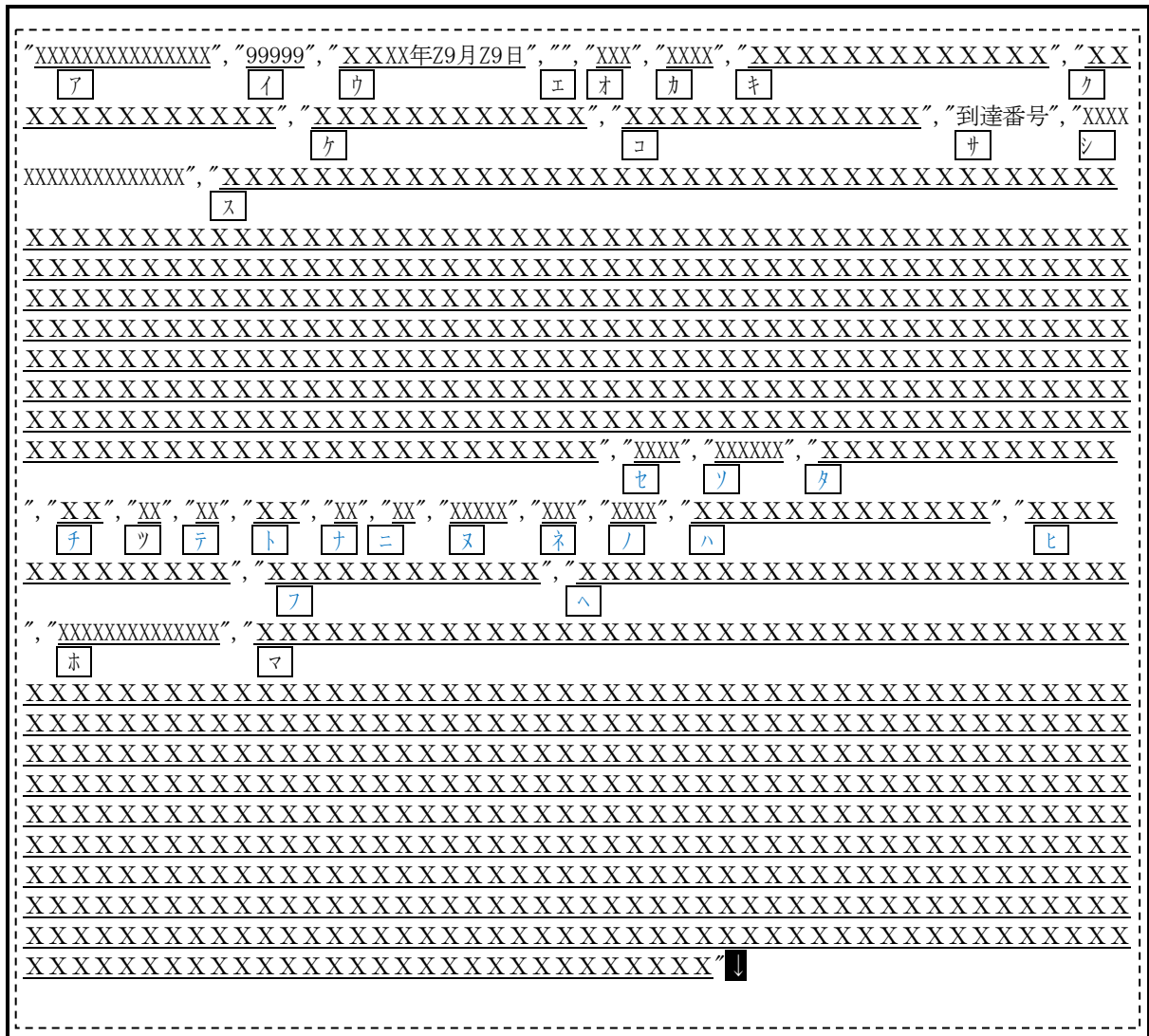
項番	項目名	種別	バイト数	文字数	設定内容	作成例
被保険者情報帳票データ領域						
1	通知管理番号	文字	15	15	通知管理番号の情報 形式：XXXXXXXXXXXXXXX (例) "000000123456789"	ア
2	通知管理番号枝番	数字	5	5	通知管理番号枝番の情報 形式：99999 (例) "00123"	イ
3	通知年月日	文字	16	10～11	通知年月日の情報 形式：元号+XX+年"+Z9+"月"+Z9+"日" (例) "平成29年10月26日" "令和元年▲9月▲9日" "令和▲9年▲9月▲9日"	ウ
4	初回発行年月日	—	0	0	初回発行年月日の情報 省略 (電子媒体作成時には設定されないため、通知書には印字しないこと)	エ (※)
5	送付先郵便番号上3桁	文字	3	3	送付先郵便番号上3桁の情報 形式：XXX (例) "168"	オ
6	送付先郵便番号下4桁	文字	4	4	送付先郵便番号下4桁の情報 形式：XXXX (例) "8505"	カ
7	送付先漢字住所1行目	文字	1～26	1～13	送付先漢字住所1行目の情報	キ
8	送付先漢字住所2行目	文字	0～26	0～13	送付先漢字住所2行目の情報	ク
9	送付先漢字住所3行目	文字	0～24	0～12	送付先漢字住所3行目の情報	ケ
10	送付先漢字氏名	文字	1～26	1～13	送付先漢字氏名の情報 (例) "年金▲太郎"、"年金△太郎"	コ
11	到達番号_固定文字	文字	0、8	0、4	"到達番号" (固定値) 項番12が設定されない場合は省略する	サ
12	到達番号_項目	文字	0、18	0、18	到達番号_項目の情報 形式：XXXXXXXXXXXXXXXXXX (例) "000000000123456789" 省略される場合もある	シ
13	機構からのお知らせ	文字	0～800	0～400	機構からのお知らせの情報 省略される場合もある	ス
14	基礎年金番号上4桁	文字	4	4	基礎年金番号上4桁の情報 形式：XXXX (例) "1234"	セ
15	基礎年金番号下6桁	文字	6	6	基礎年金番号下6桁の情報 形式：XXXXXX (例) "567890"	ソ
16	被保険者漢字氏名	文字	1～26	1～13	被保険者漢字氏名の情報 (例) "年金▲太郎"、"年金△太郎"	タ

表 3. 3. 3-1 国民年金保険料学生納付特例申請承認通知書データレコードの  
項目説明 (2/2)

項番	項目名	種別	バイト数	文字数	設定内容	作成例
17	元号	文字	4	2	承認期間_自_年月_元号の情報  (例) 昭和の場合"昭和"、平成の場合"平成"、令和の場合"令和"	チ
18	承認期間(自) 年	文字	2	1~2	承認期間_自_年月_年の情報  形式: XX (例) "10"、"元"、"▲9" ⇒ "10" (10年)、"元" (1年)、"▲9" (9年)	ツ
19	承認期間(自) 月	文字	2	2	承認期間_自_年月_月の情報  形式: XX (例) "10"、"▲9" ⇒ "10" (10月)、"▲9" (9月)	テ
20	元号	文字	4	2	承認期間_至_年月_元号の情報  (例) 昭和の場合"昭和"、平成の場合"平成"、令和の場合"令和"	ト
21	承認期間(至) 年	文字	2	1~2	承認期間_至_年月_年の情報  形式: XX (例) "10"、"元"、"▲9" ⇒ "10" (10年)、"元" (1年)、"▲9" (9年)	ナ
22	承認期間(至) 月	文字	2	2	承認期間_至_年月_月の情報  形式: XX (例) "10"、"▲9" ⇒ "10" (10月)、"▲9" (9月)	ニ
23	登録番号	文字	5	5	登録番号の情報  形式: XXXXX (例) "▲▲▲▲10"、"▲▲▲▲1" ⇒ "▲▲▲▲10"、 "▲▲▲▲1"	ヌ
24	年金事務所郵便番号上3桁	文字	3	3	年金事務所郵便番号上3桁の情報  形式: XXX (例)"168"	ネ
25	年金事務所郵便番号下4桁	文字	4	4	年金事務所郵便番号下4桁の情報  形式: XXXX (例)"8505"	ノ
26	年金事務所住所1行目	文字	1~26	1~13	年金事務所住所1行目の情報	ハ
27	年金事務所住所2行目	文字	0~26	0~13	年金事務所住所2行目の情報	ヒ
28	年金事務所住所3行目	文字	0~24	0~12	年金事務所住所3行目の情報	フ
29	年金事務所名	文字	1~48	1~24	年金事務所名の情報	ヘ
30	年金事務所電話番号	文字	14	14	年金事務所電話番号の情報  形式: XXXXXXXXXXXXX	ホ
31	教示文情報	文字	1~1000	1~500	教示文情報の情報 出力対象外のため通知書に出力しないこと	マ



図3. 4. 3-3 国民年金保険料学生納付特例申請承認通知書

### 3. 3. 4 国民年金保険料学生納付特例申請却下通知書

#### (1) 国民年金保険料学生納付特例申請却下通知書データレコードの項目構成

通知書に出力する国民年金保険料学生納付特例申請却下通知書データレコードの項目構成は、図3. 3. 4-1のとおりである。

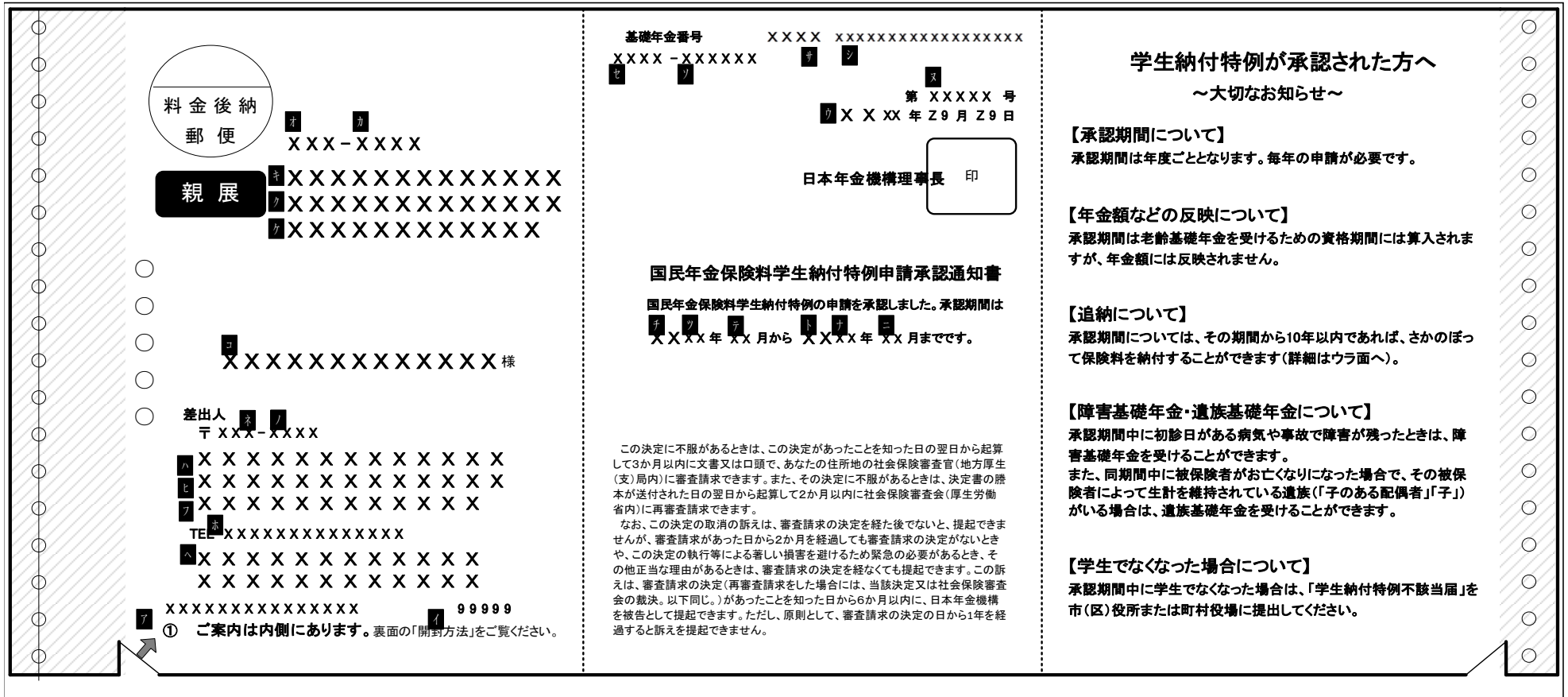
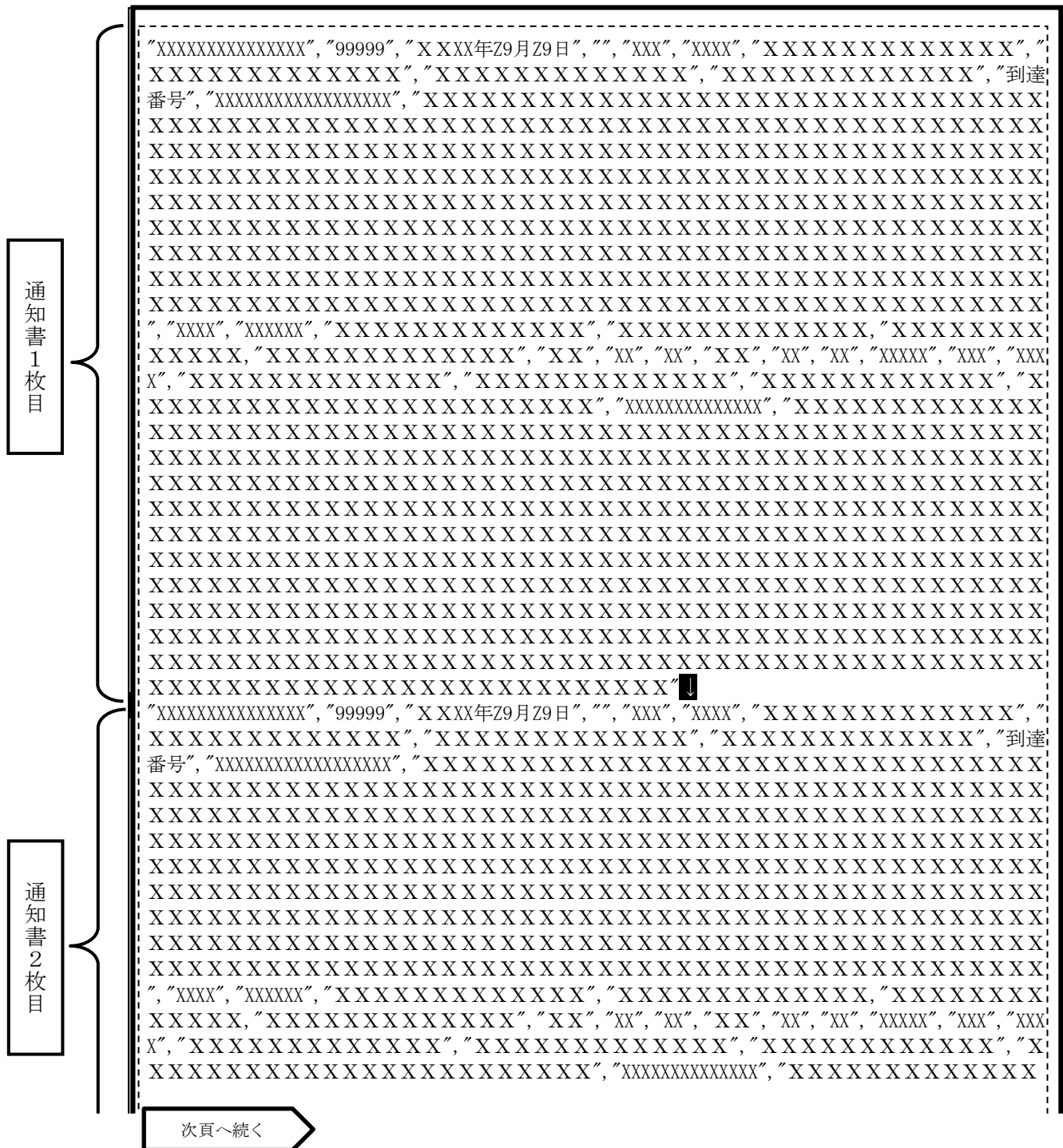

次頁へ続く

図3. 3. 4-1 国民年金保険料学生納付特例申請却下通知書  
データレコードの項目構成 (1/3)





図3. 3. 4-1 国民年金保険料学生納付特例申請却下通知書  
 データレコードの項目構成 (3/3)

(2) 国民年金保険料学生納付特例申請却下通知書データレコードの項目説明

通知書に出力する国民年金保険料学生納付特例申請却下通知書データレコードの各項目の説明は、表3. 3. 4-1のとおりである。

(3) 国民年金保険料学生納付特例申請却下通知書データレコードの作成例

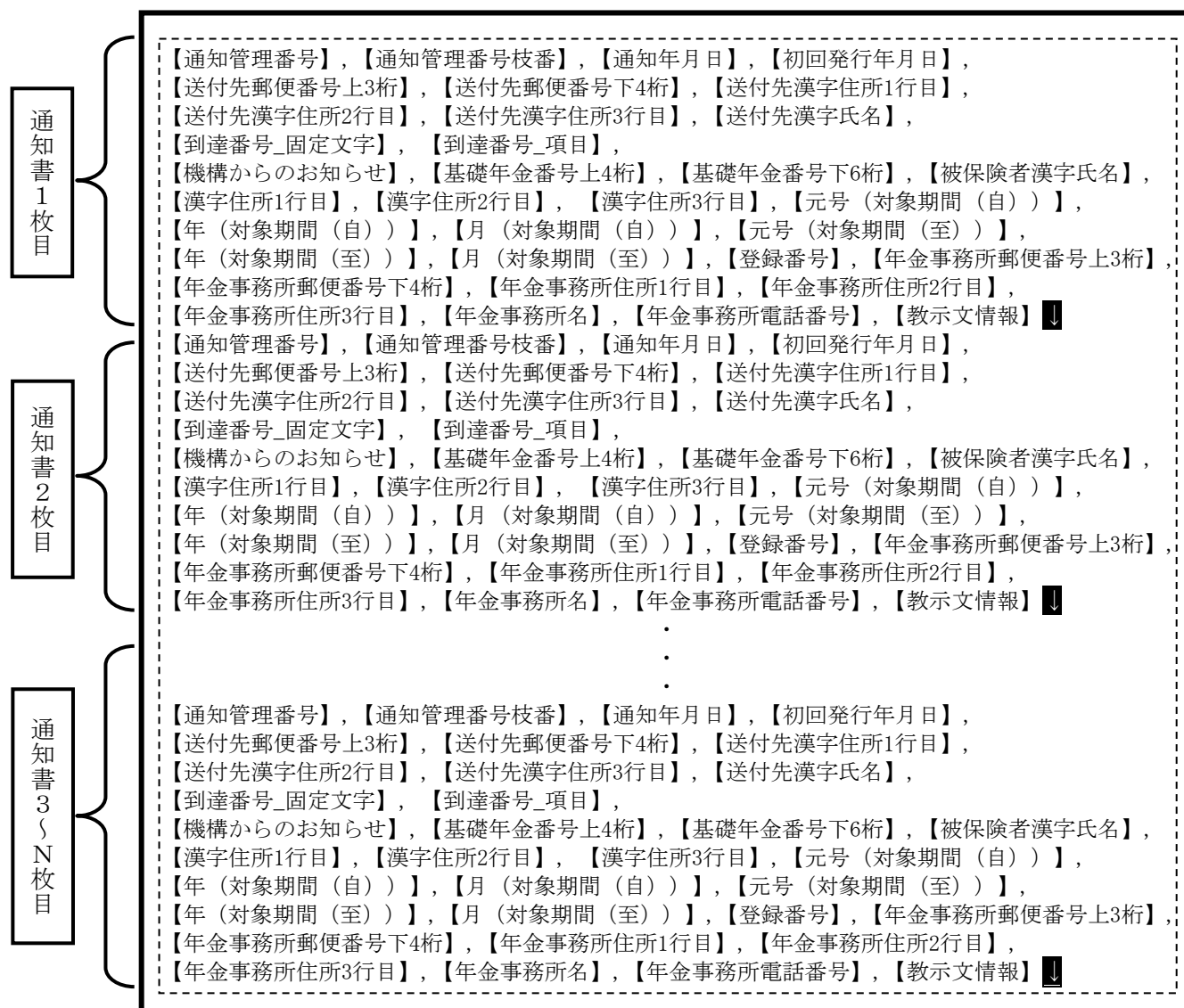
図3.3.4-3「国民年金保険料学生納付特例申請却下通知書」に対応する作成例は、図3.3.4-2のとおりである。



図3.3.4-2 国民年金保険料学生納付特例申請却下通知書データレコードの作成例

## (4) 国民年金保険料学生納付特例申請却下通知書の帳票出力要領

表3.3.4-1「国民年金保険料学生納付特例申請却下通知書データレコードの項目説明」の作成例欄と図3.3.4-3「国民年金保険料学生納付特例申請却下通知書」の通知書作成イメージの黒項番を突き合わせたうえで設定・印字する。

表3. 3. 4-1 国民年金保険料学生納付特例申請却下通知書データレコードの  
項目説明 (1/2)

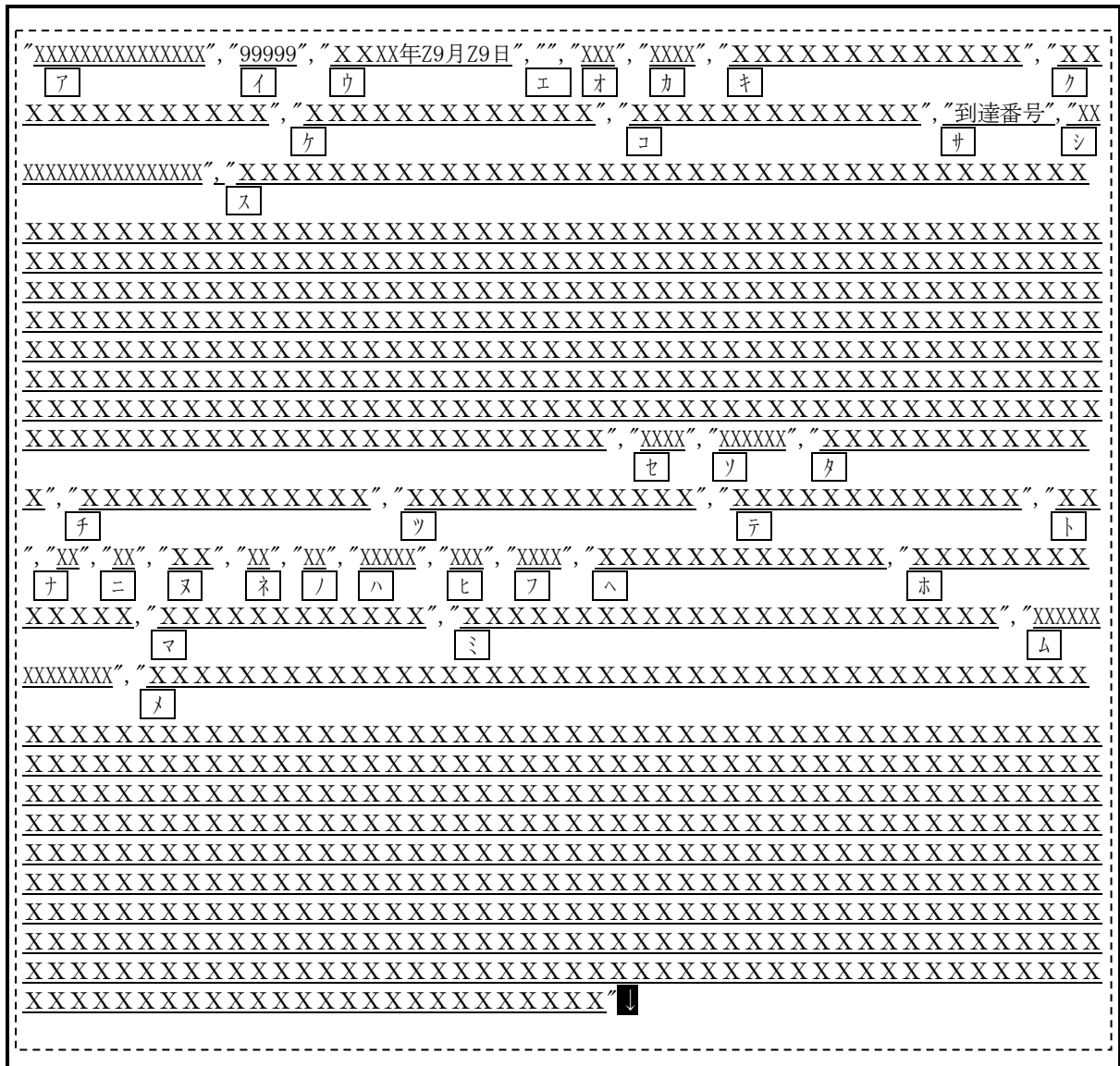
項番	項目名	種別	バイト数	文字数	設定内容	作成例
被保険者情報帳票データ領域						
1	通知管理番号	文字	15	15	通知管理番号の情報 形式：XXXXXXXXXXXXXXX (例) "000000123456789"	ア
2	通知管理番号枝番	数字	5	5	通知管理番号枝番の情報 形式：99999 (例) "00123"	イ
3	通知年月日	文字	16	10～11	通知年月日の情報 形式：元号+XX+“年”+Z9+“月”+Z9+“日” (例) "平成29年10月26日" "令和元年▲9月▲9日" "令和▲9年▲9月▲9日"	ウ
4	初回発行年月日	—	0	0	初回発行年月日の情報 省略 (電子媒体作成時には設定されないため、通知書には印字しないこと)	エ (※)
5	送付先郵便番号上3桁	文字	3	3	送付先郵便番号上3桁の情報 形式：XXX (例) "168"	オ
6	送付先郵便番号下4桁	文字	4	4	送付先郵便番号下4桁の情報 形式：XXXX (例) "8505"	カ
7	送付先漢字住所1行目	文字	1～26	1～13	送付先漢字住所1行目の情報	キ
8	送付先漢字住所2行目	文字	0～26	0～13	送付先漢字住所2行目の情報	ク
9	送付先漢字住所3行目	文字	0～26	0～13	送付先漢字住所3行目の情報	ケ
10	送付先漢字氏名	文字	1～26	1～13	送付先漢字氏名の情報 (例) "年金▲太郎"、"年金△太郎"	コ
11	到達番号_固定文字	文字	0, 8	0, 4	"到達番号" (固定値) 項番12が設定されない場合は省略する	サ
12	到達番号_項目	文字	0, 18	0, 18	到達番号_項目の情報 形式：XXXXXXXXXXXXXXXXXX	シ
13	機構からのお知らせ	文字	0～800	0～400	機構からのお知らせの情報 省略される場合もある	ス
14	基礎年金番号上4桁	文字	4	4	基礎年金番号上4桁の情報 形式：XXXX (例) "1234"	セ
15	基礎年金番号下6桁	文字	6	6	基礎年金番号下6桁の情報 形式：XXXXXX (例) "567890"	ソ
16	被保険者漢字氏名	文字	1～26	1～13	被保険者漢字氏名の情報 (例) "年金▲太郎"、"年金△太郎"	タ
17	漢字住所1行目	文字	1～26	1～13	漢字住所1行目の情報	チ

表3. 3. 4-1 国民年金保険料学生納付特例申請却下通知書データレコードの  
項目説明 (2/2)

項番	項目名	種別	バイト数	文字数	設定内容	作成例
18	漢字住所2行目	文字	0~26	0~13	漢字住所2行目の情報	ツ
19	漢字住所3行目	文字	0~26	0~13	漢字住所3行目の情報	テ
20	対象期間(自)	元号	4	2	対象期間_自_年月_元号の情報  (例) 昭和の場合"昭和"、平成の場合"平成"、令和の場合"令和"	ト
21		年	2	1~2	対象期間_自_年月_年の情報  形式: XX (例) "10"、"元"、"▲9" ⇒ "10" (10年)、"元" (1年)、"▲9" (9年)	ナ
22		月	2	2	対象期間_自_年月_月の情報  形式: XX (例) "10"、"▲9" ⇒ "10" (10月)、"▲9" (9月)	ニ
23	対象期間(至)	元号	2	2	対象期間_至_年月_元号の情報  (例) 昭和の場合"昭和"、平成の場合"平成"、令和の場合"令和"	ヌ
24		年	2	1~2	対象期間_至_年月_年の情報  形式: XX (例) "10"、"元"、"▲9" ⇒ "10" (10年)、"元" (1年)、"▲9" (9年)	ネ
25		月	2	2	対象期間_至_年月_月の情報  形式: XX (例) "10"、"▲9" ⇒ "10" (10月)、"▲9" (9月)	ノ
26	登録番号	文字	5	5	登録番号の情報  形式: XXXXX (例) "▲▲▲▲10"、"▲▲▲▲1" ⇒ "▲▲▲▲10"、 "▲▲▲▲1"	ハ
27	年金事務所郵便番号上3桁	文字	3	3	年金事務所郵便番号上3桁の情報  形式: XXX (例)"168"	ヒ
28	年金事務所郵便番号下4桁	文字	4	4	年金事務所郵便番号下4桁の情報  形式: XXXX (例)"8505"	フ
29	年金事務所住所1行目	文字	1~26	1~13	年金事務所住所1行目の情報	ヘ
30	年金事務所住所2行目	文字	0~26	0~13	年金事務所住所2行目の情報	ホ
31	年金事務所住所3行目	文字	0~24	0~12	年金事務所住所3行目の情報	マ
32	年金事務所名	文字	1~48	1~24	年金事務所名の情報	ミ
33	年金事務所電話番号	文字	14	14	年金事務所電話番号の情報  形式: XXXXXXXXXXXXX	ム
34	教示文情報	文字	1~1000	1~500	教示文情報の情報 出力対象外のため通知書に出力しないこと	メ



図3.4.4-3 国民年金保険料学生納付特例申請却下通知書

## 参考資料 1

### J I Sコード→シフト J I Sコードシフト方法

今回使用するシフト J I Sコードについて、J I Sコードからのシフト方法は以下のとおりである。

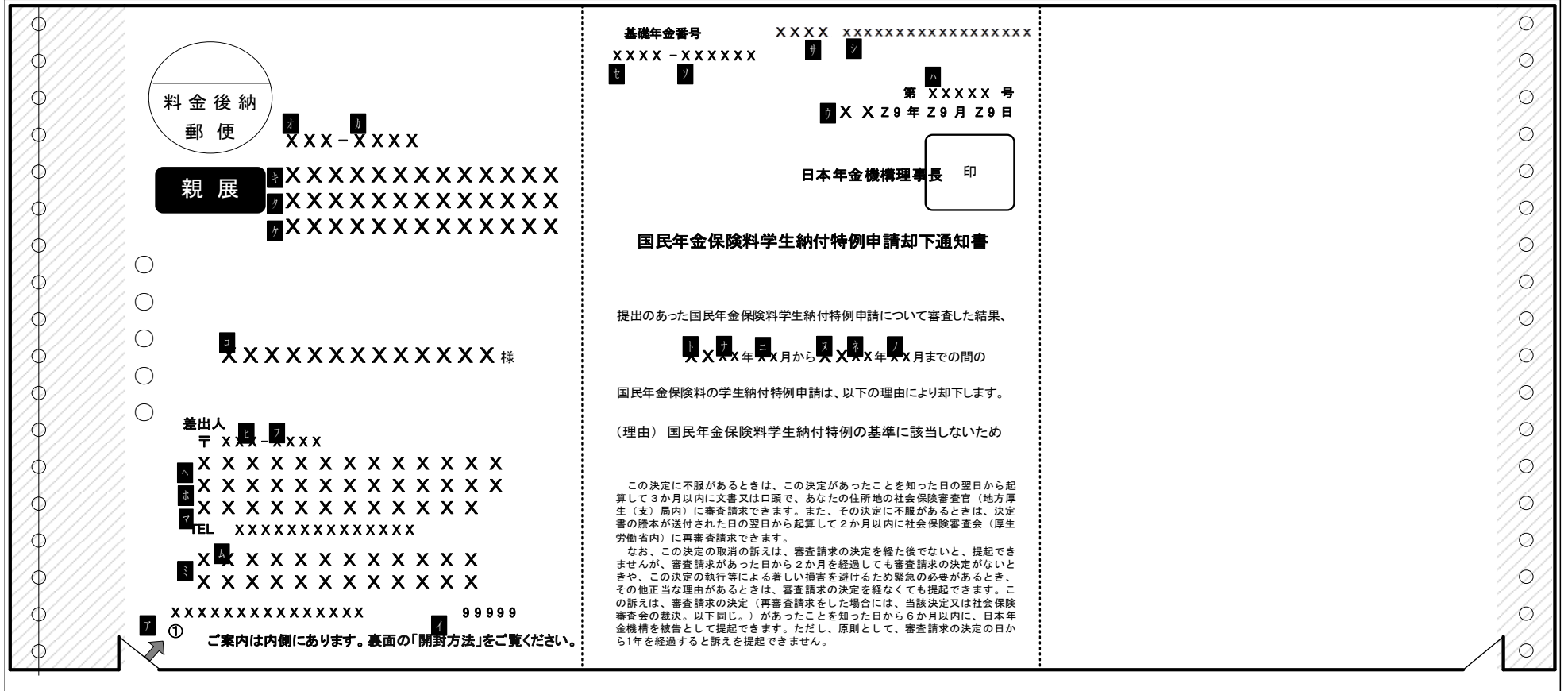
J I Sコードにおける上位バイトをHIGH<sub>1</sub>、下位バイトをLOW<sub>1</sub>とし、条件に従って以下の計算を(1)～(4)の順番で行う。

- |                                   |   |
|-----------------------------------|---|
| (1) HIGH <sub>1</sub> が奇数の場合      | LOW <sub>2</sub> = LOW <sub>1</sub> + 1 F               |
| HIGH <sub>1</sub> がそれ以外の場合        | LOW <sub>2</sub> = LOW <sub>1</sub> + 7 D               |
| (2) LOW <sub>2</sub> が7 F以上の場合    | LOW <sub>3</sub> = LOW <sub>2</sub> + 1                 |
| それ以外の場合                           | LOW <sub>3</sub> = LOW <sub>2</sub> (計算なし)              |
| (3) 無条件 (必ず行う)                    | HIGH <sub>2</sub> = (HIGH <sub>1</sub> - 2 1) / 2 + 8 1 |
| (4) HIGH <sub>2</sub> が9 Fより大きい場合 | HIGH <sub>3</sub> = HIGH <sub>2</sub> + 4 0             |
| それ以外の場合                           | HIGH <sub>3</sub> = HIGH <sub>2</sub> (計算なし)            |

シフト J I Sコードにおける上位バイトはHIGH<sub>3</sub>、下位バイトはLOW<sub>3</sub>となる

(計算例) 「壺」 (J I Sコード3 0 2 1) のシフト方法

- HIGH<sub>1</sub> = 3 0    LOW<sub>1</sub> = 2 1
- (1) HIGH<sub>1</sub> = 3 0は偶数 (1 0進数に直すと4 8) であるため  
LOW<sub>2</sub> = 2 1 + 7 D  
      = 9 E
- (2) LOW<sub>2</sub> = 9 E ≥ 7 Fであるため  
LOW<sub>3</sub> = 9 E + 1  
      = 9 F
- (3) HIGH<sub>2</sub> = (3 0 - 2 1) / 2 + 8 1  
      = 8 8
- (4) 計算なし (HIGH<sub>2</sub> = 8 8 < 9 Fであるため)

→ 「壺」のシフト J I Sコードは8 8 9 Fとなる

## 参考資料 2

## 使用可能文字一覧(2バイト文字)

注意事項: 下記の文字は出力例であり、健康保険証等に印字される字形とは異なる場合があります。

## 1. 特殊文字

シフトJIS	0	1	2	3	4	5	6	7	8	9	A	B	C	D	E	F
8140	SP	、	。	、	・	：	；	？	！	ゝ	°	ゝ	ゝ	ゝ	ゝ	ゝ
8150	—	、	ゝ	ゝ	ゝ	〃	企	々	々	〇	一	一	一	／	＼	
8160	～	//		…	…	‘	’	“	”	(	)	[	]	[	]	{
8170	}	<	>	《	》	「	」	『	』	【	】	+	-	±	×	
8180	÷	=	≠	<	>	≦	≧	∞	∴	♂	♀	°	'	"	℃	¥
8190	\$	¢	£	%	#	&	*	@	§	☆	★	○	●	◎	◇	◆
81A0	□	■	△	▲	▽	▼	※	〒	→	←	↑	↓	=			

## 2. 数字

シフトJIS	0	1	2	3	4	5	6	7	8	9	A	B	C	D	E	F
8240																0
8250	1	2	3	4	5	6	7	8	9							

## 3. ローマ字

シフトJIS	0	1	2	3	4	5	6	7	8	9	A	B	C	D	E	F
8260	A	B	C	D	E	F	G	H	I	J	K	L	M	N	O	P
8270	Q	R	S	T	U	V	W	X	Y	Z						
8280		a	b	c	d	e	f	g	h	i	j	k	l	m	n	o
8290	p	q	r	s	t	u	v	w	x	y	z					

## 4. 平仮名

シフトJIS	0	1	2	3	4	5	6	7	8	9	A	B	C	D	E	F
8290																あ
82A0	あ	い	い	う	う	え	え	お	お	か	が	き	ぎ	く	ぐ	け
82B0	げ	こ	こ	さ	さ	し	じ	す	ず	か	げ	そ	ぞ	た	だ	ち
82C0	ち	っ	っ	づ	て	で	と	ど	な	に	ぬ	ね	の	は	ば	ば
82D0	ひ	び	び	ふ	ぶ	ふ	へ	べ	ぺ	ほ	ぼ	ぽ	ま	み	む	め
82E0	も	や	や	ゆ	ゆ	よ	よ	ら	り	る	れ	ろ	わ	わ	ゐ	ゑ
82F0	を	ん														

## 5. 片仮名

シフトJIS	0	1	2	3	4	5	6	7	8	9	A	B	C	D	E	F
8340	ア	ア	イ	イ	ウ	ウ	エ	エ	オ	オ	カ	ガ	キ	ギ	ク	グ
8350	ケ	ゲ	コ	ゴ	サ	ザ	シ	ジ	ス	ズ	セ	ゼ	ソ	ゾ	タ	ダ
8360	チ	チ	ツ	ツ	テ	デ	ト	ド	ナ	ニ	ヌ	ネ	ノ	ハ	バ	
8370	パ	ピ	ピ	ピ	フ	ブ	プ	ヘ	ベ	ペ	ホ	ボ	ポ	マ	ミ	
8380	ム	メ	モ	ヤ	ヤ	ユ	ユ	ヨ	ヨ	ラ	リ	ル	レ	ロ	ワ	ワ
8390	キ	エ	ヲ	ン	ヴ	カ	ケ									

## 6. ギリシア文字

シフトJIS	0	1	2	3	4	5	6	7	8	9	A	B	C	D	E	F
8390																Α
83A0	Β	Γ	Δ	Ε	Ζ	Η	Θ	Ι	Κ	Λ	Μ	Ν	Ξ	Ο	Π	Ρ
83B0	Σ	Τ	Υ	Φ	Χ	Ψ	Ω									α
83C0	β	γ	δ	ε	ζ	η	θ	ι	κ	λ	μ	ν	ξ	ο	π	ρ
83D0	σ	τ	υ	φ	χ	ψ	ω									

## 7. ロシア文字

シフトJIS	0	1	2	3	4	5	6	7	8	9	A	B	C	D	E	F
8440	А	Б	В	Г	Д	Е	Ё	Ж	З	И	Й	К	Л	М	Н	О
8450	П	Р	С	Т	У	Ф	Х	Ц	Ч	Ш	Щ	Ъ	Ы	Ь	Э	Ю
8460	Я															
8470	а	б	в	г	д	е	ё	ж	з	и	й	к	л	м	н	
8480	о	п	р	с	т	у	ф	х	ц	ч	ш	щ	ъ	ы	ь	э
8490	ю	я														

## 8. 漢字(第一水準)

シフトJIS	0	1	2	3	4	5	6	7	8	9	A	B	C	D	E	F
8890																亜
88A0	唾	娃	阿	哀	愛	挨	始	逢	葵	茜	穉	惡	握	渥	旭	葦
88B0	芦	鱒	梓	庄	幹	扱	宛	姐	虻	飴	絢	綾	鮎	或	粟	裕
88C0	安	庵	按	暗	案	闇	鞍	杏	以	伊	位	依	偉	困	夷	委
88D0	威	尉	惟	意	慰	易	椅	為	畏	異	移	維	緯	胃	萎	衣
88E0	謂	違	遺	医	井	亥	域	育	郁	磯	一	耄	溢	逸	萎	茨
88F0	芋	鱒	允	印	咽	員	因	姻	引	飲	淫	胤	蔭			
8940	院	陰	隱	韻	吋	右	宇	烏	羽	迂	雨	卯	鵜	窺	丑	確
8950	臼	渦	嘘	唄	鬱	蔚	鰻	姥	厩	浦	瓜	閏	樽	云	運	雲
8960	荏	餌	叡	營	嬰	影	映	曳	榮	永	泳	洩	瑛	盈	穎	穎
8970	英	衛	詠	銳	液	疫	益	馱	悅	謁	越	閱	榎	厭	凹	
8980	園	堰	奄	宴	延	怨	掩	援	沿	演	炎	焰	煙	燕	猿	縁
8990	艷	苑	菌	遠	鉛	鴛	塩	於	汚	甥	凹	央	奧	往	応	押
89A0	旺	橫	欧	殴	王	翁	襖	鶯	鷗	黃	岡	沖	茨	億	屋	憶
89B0	臆	桶	牡	乙	俺	卸	恩	温	穩	音	下	化	仮	何	伽	価
89C0	佳	加	可	嘉	夏	嫁	家	寡	科	暇	果	架	歌	河	火	珂
89D0	禍	禾	稼	箇	花	苛	茄	荷	華	菓	蝦	課	嘩	貨	迦	過
89E0	霞	蚊	俄	峨	我	牙	画	臥	芽	蛾	賀	雅	餓	駕	介	会
89F0	解	回	塊	壞	廻	快	怪	悔	恢	懷	戒	拐	改			
8A40	魁	晦	械	海	灰	界	皆	繪	芥	蟹	開	階	貝	凱	効	外
8A50	咳	害	崖	慨	概	涯	碍	蓋	街	該	鎧	骸	湮	馨	蛙	垣
8A60	柿	蛎	鈎	劃	嚇	各	廓	扞	攪	格	核	殼	獲	確	穫	覚
8A70	角	赫	較	郭	閣	隔	革	学	岳	樂	額	顎	掛	笠	櫛	
8A80	櫃	梶	鯨	瀉	割	喝	恰	括	活	渴	滑	葛	褐	轄	且	鯉
8A90	叶	栳	樺	鞆	株	兜	竈	蒲	釜	鎌	嚙	鴨	栢	茅	萱	粥
8AA0	刈	苜	瓦	乾	侃	冠	寒	刊	勘	勸	卷	喚	堪	姦	完	官
8AB0	寬	干	幹	患	感	慣	憾	換	敢	柑	桓	棺	款	歛	汗	漢
8AC0	澗	漣	環	甘	監	看	竿	管	簡	緩	缶	翰	肝	艦	莞	觀
8AD0	諫	貫	還	鑑	間	閑	閑	陷	韓	館	缶	丸	含	岸	巖	玩
8AE0	癩	眼	岩	翫	贗	雁	頑	顏	願	企	伎	危	喜	器	基	奇
8AF0	嬉	寄	岐	希	幾	忌	揮	机	旗	既	期	棋	棄			
8B40	機	婦	毅	氣	汽	畿	祈	季	稀	紀	徽	規	記	貴	起	軌
8B50	輝	飢	騎	鬼	龜	偽	儀	妓	宜	戲	技	擬	欺	犧	疑	祇
8B60	義	蟻	誼	議	掬	菊	鞠	吉	吃	喫	桔	橘	詰	砧	杵	黍
8B70	却	客	脚	虐	逆	丘	久	仇	休	及	吸	宮	弓	急	救	
8B80	朽	求	汲	泣	灸	球	究	窮	笈	級	糾	給	旧	牛	去	居
8B90	巨	拒	拋	拳	渠	虛	許	距	鋸	漁	禦	魚	亨	享	京	供
8BA0	俠	僑	兇	競	共	凶	協	匡	卿	叫	喬	境	峽	強	彊	怯
8BB0	恐	恭	挾	教	橋	況	狂	狹	矯	胸	脅	興	蓄	鄉	鏡	響
8BC0	饗	驚	仰	凝	堯	曉	業	局	曲	極	玉	桐	秆	僅	勤	均
8BD0	巾	錦	斤	欣	欽	琴	禁	禽	筋	緊	芹	菌	衿	襟	謹	近
8BE0	金	吟	銀	九	俱	句	区	狗	玖	矩	苦	軀	驅	駟	駒	具
8BF0	愚	虞	喰	空	偶	寓	遇	隅	串	櫛	釧	屑	屈			
8C40	掘	窟	沓	靴	轡	窪	熊	限	糸	栗	繰	桑	鋏	勳	君	薰
8C50	訓	群	軍	郡	卦	袈	祁	係	傾	刑	兄	啓	圭	珪	型	契
8C60	形	徑	惠	慶	慧	憩	揭	携	敬	景	桂	溪	畦	稽	系	經

ｼﾝｼﾞS	0	1	2	3	4	5	6	7	8	9	A	B	C	D	E	F
8C70	繼	繫	野	莖	荊	螢	計	詣	警	輕	頸	鷄	芸	迎	鯨	
8C80	劇	戟	擊	激	隙	桁	傑	欠	決	潔	穴	結	血	訣	月	件
8C90	儉	倦	健	兼	券	劍	喧	圈	堅	嫌	建	憲	懸	拳	捲	檢
8CA0	權	牽	犬	獻	研	硯	絹	梟	肩	見	謙	賢	軒	遣	鍵	險
8CB0	顛	驗	鹵	元	原	嚴	幻	弦	減	源	玄	現	絃	舷	言	諺
8CC0	限	乎	個	古	呼	固	姑	孤	己	庫	弧	戶	故	枯	湖	狐
8CD0	糊	袴	股	胡	菰	虎	誇	跨	鈷	雇	顧	鼓	五	互	伍	午
8CE0	吳	吾	娛	後	御	悟	梧	檣	瑚	碁	語	誤	護	酬	乞	鯉
8CF0	交	佼	侯	候	倖	光	公	功	効	勾	厚	口	向			
8D40	后	喉	坑	垢	好	孔	孝	宏	工	巧	巷	幸	広	庚	康	弘
8D50	恒	慌	抗	拘	控	攻	昂	晃	更	杭	校	梗	構	江	洪	浩
8D60	港	溝	甲	皇	硬	稿	糠	紅	紘	絞	綱	耕	考	肯	肱	腔
8D70	膏	航	荒	行	衡	講	貢	購	郊	醇	鉞	砘	鋼	閤	降	
8D80	項	香	高	鴻	剛	劫	号	合	壕	拷	濠	豪	轟	翹	克	刻
8D90	告	国	穀	酷	鵠	黒	獄	漉	腰	甌	忽	惚	骨	狛	込	此
8DA0	頃	今	困	坤	墾	婚	恨	懇	昏	昆	根	梱	混	痕	紺	艮
8DB0	魂	些	佐	又	唆	嵯	左	差	查	沙	瑳	砂	詐	鎖	娑	坐
8DC0	座	挫	債	催	再	最	哉	塞	妻	宰	彩	才	採	栽	歲	濟
8DD0	災	采	犀	碎	砦	祭	齋	細	菜	裁	載	際	劑	在	材	罪
8DE0	財	冴	坂	阪	堺	榊	肴	咲	崎	埼	碕	鷺	作	削	咋	搾
8DF0	昨	朔	柵	窄	策	索	錯	桜	鮭	笹	匙	冊	刷			
8E40	察	拶	撮	擦	札	殺	薩	雜	阜	鯖	捌	鑄	鮫	皿	晒	三
8E50	傘	參	山	慘	撒	散	棧	燦	珊	產	算	纂	蚕	讚	贊	酸
8E60	餐	斬	暫	殘	仕	仔	伺	使	刺	司	史	嗣	四	士	始	姉
8E70	姿	子	屍	市	師	志	思	指	支	孜	斯	施	旨	枝	止	
8E80	死	氏	獅	祉	私	糸	紙	紫	肢	脂	至	視	詞	詩	試	誌
8E90	諮	資	賜	雌	飼	齒	事	似	侍	兒	字	寺	慈	持	時	次
8EA0	滋	治	爾	璽	痔	磁	示	而	耳	自	蒔	辭	汐	鹿	式	識
8EB0	鳴	竺	軸	宍	雫	七	叱	執	失	嫉	室	悉	湿	漆	疾	質
8EC0	実	蔀	篠	偲	柴	芝	屢	蕊	縞	舍	写	射	捨	赦	斜	煮
8ED0	社	紗	者	謝	車	遮	蛇	邪	借	勺	尺	杓	灼	爵	酌	积
8EE0	錫	若	寂	弱	惹	主	取	守	手	朱	殊	狩	珠	種	腫	趣
8EF0	酒	首	儒	受	呪	寿	授	樹	綬	需	囚	収	周			
8F40	宗	就	州	修	愁	拾	洲	秀	秋	需	繡	習	臭	舟	蒐	衆
8F50	襲	讐	蹴	輯	週	曾	酬	集	醜	什	住	充	十	從	戎	柔
8F60	汁	洪	獸	縱	重	銃	叔	夙	宿	淑	祝	縮	肅	塾	熟	出
8F70	術	述	俊	峻	春	瞬	竣	舜	駿	准	循	旬	楯	殉	淳	
8F80	準	潤	盾	純	巡	遵	醇	順	処	初	所	暑	曙	渚	庶	緒
8F90	署	書	薯	諸	諸	助	叙	女	序	徐	恕	鋤	除	傷	償	勝
8FA0	匠	升	召	哨	商	唱	嘗	獎	妾	娼	宵	將	小	尚	尚	庄
8FB0	床	廠	彰	承	抄	招	掌	捷	昇	昌	昭	晶	松	樟	樵	樵
8FC0	沼	消	涉	湘	燒	焦	照	症	省	硝	礁	祥	称	笑	粧	粧
8FD0	紹	肖	菖	蔣	蕉	衝	裳	訟	証	詔	詳	象	賞	醬	鉦	鍾
8FE0	鐘	障	鞞	上	丈	丞	乘	冗	剩	城	場	壤	孃	常	情	擾
8FF0	条	杖	淨	狀	暈	穰	蒸	讓	釀	錠	囑	埴	飾			
9040	拭	植	殖	燭	織	職	色	觸	食	蝕	辱	尻	伸	信	侵	唇
9050	娠	寢	審	心	慎	振	新	晋	森	浸	深	申	疹	真	神	神
9060	秦	紳	臣	芯	薪	親	診	身	辛	進	針	人	仁	刃	塵	塵
9070	壬	尋	甚	尽	腎	訊	迅	陣	靱	筭	諏	須	凶	厨		
9080	逗	吹	垂	帥	推	水	炊	睡	粹	翠	衰	遂	醉	錘	隨	隨
9090	瑞	髓	崇	嵩	數	枢	趨	雛	据	杉	梟	萱	頗	錘	澄	澄
90A0	摺	寸	世	瀨	畝	是	凄	制	勢	姓	征	性	成	政	整	星
90B0	晴	棲	栖	正	清	牲	生	盛	精	聖	声	製	西	誠	誓	請
90C0	逝	醒	青	静	斉	稅	脆	隻	席	惜	戚	斥	昔	析	石	積
90D0	籍	績	脊	責	赤	跡	蹟	碩	切	拙	接	撰	折	設	窃	節
90E0	説	雪	絶	舌	蟬	仙	先	千	占	宣	專	尖	川	戰	扇	撰

ｼﾝｼﾞS	0	1	2	3	4	5	6	7	8	9	A	B	C	D	E	F
90F0	栓	梅	泉	浅	洗	染	潜	煎	煽	旋	穿	箭	線			
9140	織	羨	腺	舛	船	薦	詮	賤	踐	選	遷	錢	銑	閃	鮮	前
9150	善	漸	然	全	禪	繕	膳	糗	噲	塑	岨	措	曾	曾	楚	狙
9160	疏	疎	礎	祖	租	粗	素	組	蘇	訴	阻	遡	鼠	僧	創	双
9170	叢	倉	喪	壯	奏	爽	宋	層	匠	忽	想	搜	掃	插	搔	
9180	操	早	曹	巢	槍	槽	漕	燥	争	瘦	相	窓	糟	総	綜	聡
9190	草	莊	葬	蒼	藻	装	走	送	遭	鎗	霜	騷	像	増	憎	臍
91A0	藏	贈	造	促	側	則	即	息	捉	束	測	足	速	俗	属	賊
91B0	族	統	卒	袖	其	揃	存	孫	尊	損	村	遜	他	多	太	汰
91C0	訛	唾	墮	妥	惰	打	柁	舵	檣	陀	馱	驢	体	堆	対	耐
91D0	岱	帶	待	怠	態	戴	替	泰	滯	胎	腿	苔	袋	貸	退	逮
91E0	隊	黛	鯛	代	台	大	第	醜	題	鷹	滝	瀧	卓	啄	宅	托
91F0	扱	拓	沢	濯	琢	託	鐸	濁	諾	茸	凧	蛸	只			
9240	叩	但	達	辰	奪	脱	異	豎	汕	棚	谷	狸	鱒	樽	誰	丹
9250	単	嘆	坦	担	探	旦	歎	淡	湛	炭	短	端	筭	綻	耽	胆
9260	蛋	誕	鍛	团	壇	彈	断	暖	檀	段	男	談	值	知	地	弛
9270	恥	智	池	痴	稚	置	致	蚰	遲	馳	築	畜	竹	筑	蓄	
9280	逐	秩	窒	茶	嫡	着	中	仲	宙	忠	抽	昼	柱	注	虫	衷
9290	註	耐	鏑	駐	樗	瀦	猪	苧	著	貯	丁	兆	凋	喋	寵	帖
92A0	帳	庁	弔	張	彫	徵	懲	挑	暢	朝	潮	牒	町	眺	聰	脹
92B0	腸	蝶	調	諫	超	眺	銚	長	頂	鳥	勅	抄	直	朕	沈	珍
92C0	賃	鎮	陳	津	墜	椎	槌	追	鎚	痛	通	塚	柁	掴	楓	佃
92D0	漬	柘	辻	蔦	綴	鏝	椿	潰	坪	壺	孀	紬	爪	吊	釣	鶴
92E0	亨	低	停	偵	刺	貞	呈	堤	定	帝	底	庭	廷	弟	悌	抵
92F0	挺	提	梯	汀	碇	禎	程	締	艇	訂	諦	蹄	遞			
9340	邸	鄭	釘	鼎	泥	摘	擢	敵	滴	的	笛	適	鐫	溺	哲	徹
9350	撤	轍	迭	鉄	典	填	天	展	店	添	纏	甜	貼	轉	顛	点
9360	伝	殿	澱	田	電	兎	吐	堵	塗	妬	屠	徒	斗	杜	渡	登
9370	菟	賭	途	都	鍍	砥	砺	努	度	土	奴	怒	倒	党	冬	
9380	凍	刀	唐	塔	塘	套	宕	島	嶋	悼	投	搭	東	桃	梔	棟
9390	盜	淘	湯	涛	灯	燈	当	痘	祷	等	答	筒	糖	統	到	董
93A0	蕩	藤	討	騰	豆	踏	逃	透	鐙	陶	頭	騰	鬪	働	動	同
93B0	堂	導	懂	撞	洞	瞳	童	胴	萄	道	銅	峠	鴿	匿	得	德
93C0	澆	特	督	禿	篤	毒	独	詭	析	椽	凸	突	椽	屈	鳶	苦
93D0	寅	酉	瀨	噸	屯	惇	敦	沌	豚	遁	頓	吞	曇	鈍	奈	那
93E0	内	乍	凧	薙	謎	灘	捺	鍋	檜	馴	繩	啜	南	楠	軟	難
93F0	汝	二	尼	弑	迤	勺	賑	肉	虹	廿	日	乳	入			
9440	如	尿	菲	任	妊	忍	認	濡	襦	衤	寧	葱	猫	熱	年	念
9450	捻	撚	燃	粘	乃	迺	之	埜	囊	悩	濃	納	能	腦	膿	農
9460	視	蚤	巴	把	播	霸	杷	波	派	琶	破	婆	罵	芭	馬	俳
9470	糜	捋	排	敗	杯	盃	牌	背	肺	輩	配	倍	培	媒	梅	
9480	模	煤	狽	買	壳	賠	陪	這	蛄	秤	矧	菽	伯	剥	博	拍
9490	柏	泊	白	箔	粕	舶	薄	迫	曝	漠	爆	縛	莫	駁	麥	函
94A0	箱	裕	箸	肇	筇	櫨	幡	肌	畑	阜	八	鉢	澁	癸	醜	髮
94B0	伐	罰	拔	筏	閎	鳩	嘶	塙	蛤	隼	伴	判	半	反	叛	帆
94C0	搬	斑	板	汜	汎	版	犯	班	畔	繁	般	藩	販	範	采	煩
94D0	頒	飯	挽	晚	番	盤	譬	蕃	蛮	匪	卑	否	妃	庇	彼	悲
94E0	扉	批	披	斐	比	泌	疲	皮	碑	秘	緋	罷	肥	被	誹	費
94F0	避	非	飛	樋	簸	備	尾	微	枇	毘	琵琶	眉	美			
9540	鼻	柇	稗	匹	疋	髭	彥	膝	菱	肘	弼	必	畢	筆	逼	桧
9550	姬	媛	紐	百	謬	俵	彪	標	氷	漂	瓢	票	表	評	豹	廟
9560	描	病	秒	苗	錨	鋌	蒜	蛭	鱮	品	彬	斌	浜	瀕	貧	賓
9570	頻	敏	瓶	不	付	埠	夫	婦	富	富	布	府	怖	扶	敷	
9580	斧	普	浮	父	符	腐	膚	芙	譜	負	賦	赴	阜	附	侮	撫
9590	武	舞	葡	蕪	部	封	楓	風	葺	負	伏	副	復	幅	服	福
95A0	腹	複	覆	淵	弗	扌	沸	仏	物	鮒	分	吻	噴	墳	憤	扮

ｼﾞｽﾞ	0	1	2	3	4	5	6	7	8	9	A	B	C	D	E	F
95B0	焚	奮	粉	糞	紛	霽	文	聞	丙	併	兵	摒	幣	平	弊	柄
95C0	並	蔽	閉	陛	米	頁	僻	壁	癖	碧	別	瞥	蔑	篋	偏	变
95D0	片	篇	編	辺	返	遍	便	勉	娩	弁	鞭	保	舖	鋪	圃	捕
95E0	步	甫	補	輔	穗	募	墓	慕	戊	暮	母	簿	菩	倣	俸	包
95F0	呆	報	奉	宝	峰	峯	崩	庖	抱	捧	放	方	朋			
9640	法	泡	烹	砲	縫	胞	芳	萌	蓬	蜂	褒	訪	豐	邦	鋒	飽
9650	鳳	鵬	乏	亡	傍	剖	坊	妨	帽	忘	忙	房	暴	望	某	棒
9660	冒	紡	肪	膨	謀	貌	貿	鉾	防	吠	頰	北	僕	卜	墨	撲
9670	朴	牧	睦	穆	鈞	勃	没	殆	堀	幌	奔	本	翻	凡	盆	
9680	摩	磨	魔	麻	埋	妹	昧	枚	每	哩	楨	幕	膜	枕	鮪	枉
9690	鱒	桫	亦	俟	又	抹	末	沫	迄	俚	繭	曆	万	慢	滿	漫
96A0	蔓	味	未	魅	巳	箕	岬	密	蜜	湊	蓑	稔	脈	妙	耗	民
96B0	眠	務	夢	無	牟	矛	霧	鶻	棕	媚	娘	冥	名	命	明	盟
96C0	迷	銘	鳴	姪	牝	滅	免	棉	綿	緬	面	麵	摸	模	茂	妄
96D0	孟	毛	猛	盲	網	耗	蒙	儲	木	默	目	柰	勿	餅	尤	戾
96E0	粂	貰	問	悶	紋	門	匆	也	冶	夜	爺	耶	野	弥	矢	厄
96F0	役	約	藥	詛	躍	靖	柳	藪	鐘	愉	愈	油	癒			
9740	諭	輸	唯	佑	優	勇	友	宥	幽	悠	憂	揖	有	柚	湧	涌
9750	猶	猷	由	祐	裕	誘	遊	邑	郵	雄	融	夕	予	余	与	誉
9760	輿	預	傭	幼	妖	容	庸	揚	搖	擁	曜	楊	樣	洋	溶	熔
9770	用	窠	羊	耀	葉	蓉	要	謠	踊	遙	陽	養	慾	抑	欲	
9780	沃	浴	翌	翼	淀	羅	螺	裸	來	萊	賴	雷	洛	絡	落	酪
9790	乱	卵	嵐	欄	濫	藍	蘭	覽	利	吏	履	李	梨	理	璃	痢
97A0	裏	裡	里	離	陸	律	率	立	葎	掠	略	劉	流	溜	琉	留
97B0	硫	粒	隆	竜	龍	侶	慮	旅	虜	了	亮	僚	兩	凌	寮	料
97C0	梁	涼	獵	療	瞭	稜	糧	良	諒	遼	量	陵	領	力	綠	倫
97D0	厘	林	淋	麟	琳	臨	輪	隣	鱗	麟	瑠	罌	淚	累	類	令
97E0	伶	例	冷	勵	嶺	伶	玲	礼	苓	鈴	隸	零	靈	麗	齡	曆
97F0	歷	列	劣	烈	裂	廉	恋	憐	漣	煉	簾	練	聯			
9840	蓮	連	鍊	呂	魯	櫓	炉	賂	路	露	勞	婁	廊	弄	朗	樓
9850	榔	浪	漏	牢	狼	籠	老	豐	蠟	郎	六	麓	祿	肋	錄	論
9860	倭	和	話	歪	賄	脇	惑	柞	鷺	互	亘	鰐	詬	藁	腕	碗
9870	灣	碗	腕													

## 9. 漢字(第2水準)

ｼﾞｽﾞ	0	1	2	3	4	5	6	7	8	9	A	B	C	D	E	F
9890																式
98A0	丐	丕	个	卍	、	井	丿	乂	乖	乘	亂	丿	豫	幸	舒	式
98B0	于	亞	亓	卍	亢	京	亳	亓	从	仍	仄	仆	佯	仗	仞	似
98C0	仟	价	伉	佚	估	佛	佢	佗	佇	佻	侈	侏	侘	佻	佩	佰
98D0	侑	侑	來	侑	儘	佻	俟	俎	俘	俛	俑	俚	侗	侑	俚	倚
98E0	倨	偃	倪	倨	倨	倨	倨	倡	倩	倨	倨	俯	們	倆	偃	假
98F0	會	偕	修	偈	倣	倣	倣	倣	倣	倣	倣	倣	倣			
9940	僉	僉	傳	僂	僂	僂	僂	僂	僂	僂	僂	僂	僂	僂	僂	僂
9950	僉	僉	僂	僂	僂	僂	僂	僂	僂	僂	僂	僂	僂	僂	僂	僂
9960	僉	僉	僂	僂	僂	僂	僂	僂	僂	僂	僂	僂	僂	僂	僂	僂
9970	暮	彳	決	互	冲	冰	況	冽	涸	凉	凜	几	處	夙	凭	
9980	風	凵	函	又	刂	刂	刂	刂	刪	刮	刳	刳	剝	剝	剝	剝
9990	剝	剔	剪	剝	剩	剝	剝	剝	劍	劍	劍	劍	剝	剝	剝	剝
99A0	劬	劬	劬	劬	勁	勅	勅	勞	勸	勸	勸	勸	勸	勸	勸	勸
99B0	勿	匆	匆	匆	匆	匆	匆	匆	匆	匆	匆	匆	匆	匆	匆	匆
99C0	卅	卅	卅	卅	卅	卅	卅	卅	卅	卅	卅	卅	卅	卅	卅	卅
99D0	廠	厶	參	纂	雙	叟	曼	燮	叮	叨	叭	叭	吁	咩	呀	听
99E0	吭	吼	吮	呐	吩	吝	呖	咏	呵	咎	咎	呱	呷	咩	咒	呻
99F0	咀	呶	咄	咄	咆	哇	骂	咸	啞	咬	哄	哈	咨			
9A40	咫	晒	咤	咤	咤	咤	咤	咤	咤	咤	咤	咤	哭	哺	嗔	啞

シラJIS	0	1	2	3	4	5	6	7	8	9	A	B	C	D	E	F
9A50	啞	啣	啞	售	啜	啖	啗	啗	啗	啗	啗	啗	啗	啗	啗	啗
9A60	啗	啗	啗	啗	啗	啗	啗	啗	啗	啗	啗	啗	啗	啗	啗	啗
9A70	啗	啗	啗	啗	啗	啗	啗	啗	啗	啗	啗	啗	啗	啗	啗	啗
9A80	啗	啗	啗	啗	啗	啗	啗	啗	啗	啗	啗	啗	啗	啗	啗	啗
9A90	啗	啗	啗	啗	啗	啗	啗	啗	啗	啗	啗	啗	啗	啗	啗	啗
9AA0	啗	啗	啗	啗	啗	啗	啗	啗	啗	啗	啗	啗	啗	啗	啗	啗
9AB0	啗	啗	啗	啗	啗	啗	啗	啗	啗	啗	啗	啗	啗	啗	啗	啗
9AC0	啗	啗	啗	啗	啗	啗	啗	啗	啗	啗	啗	啗	啗	啗	啗	啗
9AD0	啗	啗	啗	啗	啗	啗	啗	啗	啗	啗	啗	啗	啗	啗	啗	啗
9AE0	啗	啗	啗	啗	啗	啗	啗	啗	啗	啗	啗	啗	啗	啗	啗	啗
9AF0	啗	啗	啗	啗	啗	啗	啗	啗	啗	啗	啗	啗	啗	啗	啗	啗
9B40	奸	妁	妝	佞	佞	妘	妘	妘	妘	姜	妍	妊	姚	娥	娟	娑
9B50	娜	娉	娉	姍	姍	姍	姍	姍	姍	姍	媚	媪	媪	媪	媪	媽
9B60	媽	嫗	嫗	嫩	嫵	嫵	嫵	嬌	嬋	嬋	嬋	嬋	嬋	嬋	嬋	孃
9B70	孃	孃	子	孕	孕	孛	孛	孩	孰	孳	孳	學	孳	孳	孳	孳
9B80	它	宦	宸	寃	寇	雀	寃	寐	寤	寤	寤	寤	寤	寤	寤	寶
9B90	寶	尅	將	專	對	尔	尅	尅	尅	尸	尹	屁	屆	屎	屣	屣
9BA0	屏	屣	屬	屣	屣	屣	屣	岌	岌	岌	岌	岌	岌	岌	岌	岌
9BB0	岌	岌	岌	岌	岌	岌	岌	岌	岌	岌	岌	岌	岌	岌	岌	岌
9BC0	崑	崑	崑	崑	崑	崑	崑	崑	崑	崑	崑	崑	崑	崑	崑	崑
9BD0	嶢	嶢	嶢	嶢	嶢	嶢	嶢	嶢	嶢	嶢	嶢	嶢	嶢	嶢	嶢	嶢
9BE0	卮	昏	帝	帙	帙	帙	帙	帷	幄	幃	幃	幃	幃	幃	幃	幃
9BF0	幣	幫	干	并	么	麼	廣	庠	廁	廂	廈	廐	廐	廐	廐	廐
9C40	廖	廣	廝	廝	廝	廝	廝	廝	廝	廝	廝	廝	廝	廝	廝	廝
9C50	弃	犇	犇	犇	犇	犇	犇	犇	犇	犇	犇	犇	犇	犇	犇	犇
9C60	彖	彖	彖	彖	彖	彖	彖	彖	彖	彖	彖	彖	彖	彖	彖	彖
9C70	俳	徠	徠	徠	徠	徠	徠	徠	徠	徠	徠	徠	徠	徠	徠	徠
9C80	怙	恂	怙	恂	恂	恂	恂	怙	怙	怙	怙	怙	怙	怙	怙	恂
9C90	恂	恂	恂	恂	恂	恂	恂	恂	恂	恂	恂	恂	恂	恂	恂	恂
9CA0	悛	悛	悛	悛	悛	悛	悛	悛	悛	悛	悛	悛	悛	悛	悛	悛
9CB0	愠	愕	愠	愠	愠	愠	愠	愠	愠	愠	愠	愠	愠	愠	愠	愠
9CC0	愠	愧	慊	慊	慎	愠	愠	愠	愠	愠	愠	愠	愠	愠	愠	愠
9CD0	愠	傷	慊	慊	慊	慊	慊	愠	愠	愠	愠	愠	愠	愠	愠	愠
9CE0	憫	憫	憫	憫	憫	憫	憫	憫	憫	憫	憫	憫	憫	憫	憫	憫
9CF0	懺	懺	懺	懺	懺	懺	懺	戈	戈	戈	戈	戈	戈	戈	戈	戈
9D40	戛	戛	戛	戛	戛	戛	戛	戛	戛	戛	戛	戛	戛	戛	戛	戛
9D50	抉	找	扌	抓	抖	拔	扑	扌	扌	扌	扌	扌	扌	扌	扌	扌
9D60	拜	拌	拊	拂	拇	拋	拉	扌	拈	拈	拈	拈	拈	拈	拈	拈
9D70	挾	捍	搜	捏	掖	扌	扌	扌	扌	扌	扌	扌	扌	扌	扌	扌
9D80	振	掾	措	揀	揆	揣	揉	插	擲	揄	搖	擗	搆	搆	搆	搆
9D90	攝	搗	搗	搗	搗	搗	搗	搗	搗	搗	搗	搗	搗	搗	搗	搗
9DA0	擒	擅	擇	撻	擘	搗	搗	搗	搗	搗	搗	搗	搗	搗	搗	搗
9DB0	擴	擲	擺	攀	揆	搗	搗	搗	搗	搗	搗	搗	搗	搗	搗	搗
9DC0	攷	效	敖	敕	敍	敍	敍	敍	敍	敍	敍	敍	敍	敍	敍	敍
9DD0	斷	旃	旃	旃	旃	旃	旃	旃	旃	旃	旃	旃	旃	旃	旃	旃
9DE0	杳	昵	昶	昶	昶	昶	昶	昶	昶	昶	昶	昶	昶	昶	昶	昶
9DF0	晰	晁	暈	暎	暎	暎	暎	暎	暎	暎	暎	暎	暎	暎	暎	暎
9E40	曄	瞭	曖	曖	曠	曠	曠	曠	曠	曠	曠	曠	曠	曠	曠	曠
9E50	霸	朮	朮	朮	朮	朮	朮	朮	朮	朮	朮	朮	朮	朮	朮	朮
9E60	杼	杪	杪	杪	杪	杪	杪	杪	杪	杪	杪	杪	杪	杪	杪	杪
9E70	柝	柝	柝	柝	柝	柝	柝	柝	柝	柝	柝	柝	柝	柝	柝	柝
9E80	梳	柝	柝	柝	柝	柝	柝	柝	柝	柝	柝	柝	柝	柝	柝	柝
9E90	梵	柝	柝	柝	柝	柝	柝	柝	柝	柝	柝	柝	柝	柝	柝	柝
9EA0	棧	棕	櫻	椒	接	棗	棗	柳	棗	棠	檢	柝	柝	柝	柝	柝
9EB0	榆	楹	楷	胡	楸	楸	楸	楸	楸	楸	楸	楸	楸	楸	楸	楸
9EC0	棟	榑	榑	榑	榑	榑	榑	榑	榑	榑	榑	榑	榑	榑	榑	榑



ｼﾝｼﾞS	0	1	2	3	4	5	6	7	8	9	A	B	C	D	E	F
E390	辮	縑	纈	纈	纈	纏	纈	纈	纈	纈	纈	纈	纈	缸	缺	罇
E3A0	罍	疊	纈	罐	罔	罕	罔	罍	罍	罍	罍	罍	罍	罍	罍	罍
E3B0	罍	羈	羈	羌	羔	羞	羈	羈	羈	羈	羈	羈	羈	羈	羈	羈
E3C0	翅	翠	翊	翕	翔	翬	翦	翮	翳	翹	翹	翹	翹	翹	翹	翹
E3D0	耙	耜	耒	耒	耿	耿	聊	聆	聒	聒	聒	聒	聒	聒	聒	聒
E3E0	聰	聶	聶	聽	聿	肆	肆	肅	肅	肅	肅	肅	肅	肅	肅	肅
E3F0	胛	胛	胛	胚	胖	脉	膀	肱	脛	脛	脛	脛	脛			
E440	隋	腴	脾	腓	腑	胛	臍	臍	臍	臍	臍	臍	臍	臍	臍	臍
E450	膠	膠	膠	膠	膠	膠	膠	膠	膠	膠	膠	膠	膠	膠	膠	膠
E460	臍	臍	臍	臍	臍	臍	臍	臍	臍	臍	臍	臍	臍	臍	臍	臍
E470	舊	舍	舐	舖	舩	舩	舩	舩	舩	舩	舩	舩	舩	舩	舩	舩
E480	牆	縵	縵	縵	舩	艱	艷	艸	艾	芍	芑	芑	芑	芑	芑	芑
E490	苜	苜	苜	苜	苜	苜	苜	苜	苜	苜	苜	苜	苜	苜	苜	苜
E4A0	苜	苜	苜	苜	苜	苜	苜	苜	苜	苜	苜	苜	苜	苜	苜	苜
E4B0	莢	莢	莢	莢	莢	莢	莢	莢	莢	莢	莢	莢	莢	莢	莢	莢
E4C0	莢	莢	莢	莢	莢	莢	莢	莢	莢	莢	莢	莢	莢	莢	莢	莢
E4D0	莢	莢	莢	莢	莢	莢	莢	莢	莢	莢	莢	莢	莢	莢	莢	莢
E4E0	高	莢	莢	莢	莢	莢	莢	莢	莢	莢	莢	莢	莢	莢	莢	莢
E4F0	萑	萑	萑	萑	萑	萑	萑	萑	萑	萑	萑	萑	萑	萑	萑	萑
E540	萑	萑	萑	萑	萑	萑	萑	萑	萑	萑	萑	萑	萑	萑	萑	萑
E550	蒨	蒨	蒨	蒨	蒨	蒨	蒨	蒨	蒨	蒨	蒨	蒨	蒨	蒨	蒨	蒨
E560	賴	藺	藺	藺	藺	藺	藺	藺	藺	藺	藺	藺	藺	藺	藺	藺
E570	蚪	蚩	蚩	蚩	蚩	蚩	蚩	蚩	蚩	蚩	蚩	蚩	蚩	蚩	蚩	蚩
E580	蛟	蛛	蛛	蛛	蛛	蛛	蛛	蛛	蛛	蛛	蛛	蛛	蛛	蛛	蛛	蛛
E590	蝮	蜻	蜻	蜻	蜻	蜻	蜻	蜻	蜻	蜻	蜻	蜻	蜻	蜻	蜻	蜻
E5A0	蛟	蛟	蛟	蛟	蛟	蛟	蛟	蛟	蛟	蛟	蛟	蛟	蛟	蛟	蛟	蛟
E5B0	蝮	蝮	蝮	蝮	蝮	蝮	蝮	蝮	蝮	蝮	蝮	蝮	蝮	蝮	蝮	蝮
E5C0	蠡	蠡	蠡	蠡	蠡	蠡	蠡	蠡	蠡	蠡	蠡	蠡	蠡	蠡	蠡	蠡
E5D0	衤	衤	衤	衤	衤	衤	衤	衤	衤	衤	衤	衤	衤	衤	衤	衤
E5E0	衤	衤	衤	衤	衤	衤	衤	衤	衤	衤	衤	衤	衤	衤	衤	衤
E5F0	襖	襖	襖	襖	襖	襖	襖	襖	襖	襖	襖	襖	襖	襖	襖	襖
E640	襖	襖	襖	襖	襖	襖	襖	襖	襖	襖	襖	襖	襖	襖	襖	襖
E650	覲	覲	覲	覲	覲	覲	覲	覲	覲	覲	覲	覲	覲	覲	覲	覲
E660	訶	訶	訶	訶	訶	訶	訶	訶	訶	訶	訶	訶	訶	訶	訶	訶
E670	誅	誅	誅	誅	誅	誅	誅	誅	誅	誅	誅	誅	誅	誅	誅	誅
E680	諤	諤	諤	諤	諤	諤	諤	諤	諤	諤	諤	諤	諤	諤	諤	諤
E690	謳	謳	謳	謳	謳	謳	謳	謳	謳	謳	謳	謳	謳	謳	謳	謳
E6A0	譬	譬	譬	譬	譬	譬	譬	譬	譬	譬	譬	譬	譬	譬	譬	譬
E6B0	豨	豨	豨	豨	豨	豨	豨	豨	豨	豨	豨	豨	豨	豨	豨	豨
E6C0	貳	貳	貳	貳	貳	貳	貳	貳	貳	貳	貳	貳	貳	貳	貳	貳
E6D0	貳	貳	貳	貳	貳	貳	貳	貳	貳	貳	貳	貳	貳	貳	貳	貳
E6E0	貳	貳	貳	貳	貳	貳	貳	貳	貳	貳	貳	貳	貳	貳	貳	貳
E6F0	跣	跣	跣	跣	跣	跣	跣	跣	跣	跣	跣	跣	跣	跣	跣	跣
E740	蹇	蹇	蹇	蹇	蹇	蹇	蹇	蹇	蹇	蹇	蹇	蹇	蹇	蹇	蹇	蹇
E750	躑	躑	躑	躑	躑	躑	躑	躑	躑	躑	躑	躑	躑	躑	躑	躑
E760	輿	輿	輿	輿	輿	輿	輿	輿	輿	輿	輿	輿	輿	輿	輿	輿
E770	輿	輿	輿	輿	輿	輿	輿	輿	輿	輿	輿	輿	輿	輿	輿	輿
E780	輿	輿	輿	輿	輿	輿	輿	輿	輿	輿	輿	輿	輿	輿	輿	輿
E790	迓	迓	迓	迓	迓	迓	迓	迓	迓	迓	迓	迓	迓	迓	迓	迓
E7A0	遐	遐	遐	遐	遐	遐	遐	遐	遐	遐	遐	遐	遐	遐	遐	遐
E7B0	邁	邁	邁	邁	邁	邁	邁	邁	邁	邁	邁	邁	邁	邁	邁	邁
E7C0	鄆	鄆	鄆	鄆	鄆	鄆	鄆	鄆	鄆	鄆	鄆	鄆	鄆	鄆	鄆	鄆
E7D0	醪	醪	醪	醪	醪	醪	醪	醪	醪	醪	醪	醪	醪	醪	醪	醪
E7E0	鈞	鈞	鈞	鈞	鈞	鈞	鈞	鈞	鈞	鈞	鈞	鈞	鈞	鈞	鈞	鈞
E7F0	銜	銜	銜	銜	銜	銜	銜	銜	銜	銜	銜	銜	銜	銜	銜	銜
E840	銜	銜	銜	銜	銜	銜	銜	銜	銜	銜	銜	銜	銜	銜	銜	銜

シラJIS	0	1	2	3	4	5	6	7	8	9	A	B	C	D	E	F
E850	銚	鏗	鏗	鏗	鏗	鏗	鏗	鏗	鏗	鏗	鏗	鏗	鏗	鏗	鏗	鏗
E860	鏗	鏗	鏗	鏗	鏗	鏗	鏗	鏗	鏗	鏗	鏗	鏗	鏗	鏗	鏗	鏗
E870	鏗	鏗	鏗	鏗	鏗	鏗	鏗	鏗	鏗	鏗	鏗	鏗	鏗	鏗	鏗	鏗
E880	閏	閏	閏	閏	閏	閏	閏	閏	閏	閏	閏	閏	閏	閏	閏	閏
E890	關	關	關	關	關	關	關	關	關	關	關	關	關	關	關	關
E8A0	陟	陟	陟	陟	陟	陟	陟	陟	陟	陟	陟	陟	陟	陟	陟	陟
E8B0	佳	佳	佳	佳	佳	佳	佳	佳	佳	佳	佳	佳	佳	佳	佳	佳
E8C0	霏	霏	霏	霏	霏	霏	霏	霏	霏	霏	霏	霏	霏	霏	霏	霏
E8D0	匏	匏	匏	匏	匏	匏	匏	匏	匏	匏	匏	匏	匏	匏	匏	匏
E8E0	鞞	鞞	鞞	鞞	鞞	鞞	鞞	鞞	鞞	鞞	鞞	鞞	鞞	鞞	鞞	鞞
E8F0	頰	頰	頰	頰	頰	頰	頰	頰	頰	頰	頰	頰	頰	頰	頰	頰
E940	顛	顛	顛	顛	顛	顛	顛	顛	顛	顛	顛	顛	顛	顛	顛	顛
E950	餘	餘	餘	餘	餘	餘	餘	餘	餘	餘	餘	餘	餘	餘	餘	餘
E960	饒	饒	饒	饒	饒	饒	饒	饒	饒	饒	饒	饒	饒	饒	饒	饒
E970	駱	駱	駱	駱	駱	駱	駱	駱	駱	駱	駱	駱	駱	駱	駱	駱
E980	騾	騾	騾	騾	騾	騾	騾	騾	騾	騾	騾	騾	騾	騾	騾	騾
E990	髀	髀	髀	髀	髀	髀	髀	髀	髀	髀	髀	髀	髀	髀	髀	髀
E9A0	鬆	鬆	鬆	鬆	鬆	鬆	鬆	鬆	鬆	鬆	鬆	鬆	鬆	鬆	鬆	鬆
E9B0	魏	魏	魏	魏	魏	魏	魏	魏	魏	魏	魏	魏	魏	魏	魏	魏
E9C0	鯊	鯊	鯊	鯊	鯊	鯊	鯊	鯊	鯊	鯊	鯊	鯊	鯊	鯊	鯊	鯊
E9D0	鯊	鯊	鯊	鯊	鯊	鯊	鯊	鯊	鯊	鯊	鯊	鯊	鯊	鯊	鯊	鯊
E9E0	鰲	鰲	鰲	鰲	鰲	鰲	鰲	鰲	鰲	鰲	鰲	鰲	鰲	鰲	鰲	鰲
E9F0	鳩	鳩	鳩	鳩	鳩	鳩	鳩	鳩	鳩	鳩	鳩	鳩	鳩	鳩	鳩	鳩
EA40	鴝	鴝	鴝	鴝	鴝	鴝	鴝	鴝	鴝	鴝	鴝	鴝	鴝	鴝	鴝	鴝
EA50	鷄	鷄	鷄	鷄	鷄	鷄	鷄	鷄	鷄	鷄	鷄	鷄	鷄	鷄	鷄	鷄
EA60	鶴	鶴	鶴	鶴	鶴	鶴	鶴	鶴	鶴	鶴	鶴	鶴	鶴	鶴	鶴	鶴
EA70	麪	麪	麪	麪	麪	麪	麪	麪	麪	麪	麪	麪	麪	麪	麪	麪
EA80	徽	徽	徽	徽	徽	徽	徽	徽	徽	徽	徽	徽	徽	徽	徽	徽
EA90	齒	齒	齒	齒	齒	齒	齒	齒	齒	齒	齒	齒	齒	齒	齒	齒
EAA0	楨	楨	楨	楨	楨	楨	楨	楨	楨	楨	楨	楨	楨	楨	楨	楨

# 印刷専用社会保険フォント一覧

平成26年8月

1. 1版

日本年金機構



## 印刷専用社会保険フォントについて

## 1. 1バイト文字コード

1バイト文字コードの詳細情報を「(表-1) JIS8ビットコード表」に示す。

(表-1) JIS8ビットコード表

	0	1	2	3	4	5	6	7	8	9	A	B	C	D	E	F
0	NUL	DLE	SP	0	@	P	'	p				ー	タ	ミ		
1	SOH	DC1	!	1	A	Q	a	q			。	ア	チ	ム		
2	STX	DC2	"	2	B	R	b	r			「	イ	ツ	メ		
3	ETX	DC3	#	3	C	S	c	s			」	ウ	テ	モ		
4	EOT	DC4	\$	4	D	T	d	t			、	エ	ト	ヤ		
5	ENQ	NAK	%	5	E	U	e	u			・	オ	ナ	ユ		
6	ACK	SYN	&	6	F	V	f	v			ヲ	カ	ニ	ヨ		
7	BEL	ETB	'	7	G	W	g	w			ア	キ	ヌ	ラ		
8	BS	CAN	(	8	H	X	h	x			イ	ク	ネ	リ		
9	HT	EM	)	9	I	Y	i	y			ウ	ケ	ノ	ル		
A	LF	SUB	*	:	J	Z	j	z			エ	コ	ハ	レ		
B	VT	ESC	+	;	K	[	k	{			オ	サ	ヒ	ロ		
C	FF	FS	,	<	L	¥	l				ヤ	シ	フ	ワ		
D	CR	GS	-	=	M	]	m	}			ユ	ス	ヘ	ン		
E	SO	RS	.	>	N	^	n	~			ヨ	セ	ホ	°		
F	SI	US	/	?	O	_	o	DEL			ッ	ソ	マ	°		

## 2.2 バイト文字コード

2 バイト文字コードの印刷専用社会保険フォントにおける文字コードのマッピング体系を「(表-2) 印刷専用社会保険フォントの文字区分と対応するSJISコード範囲」に示す。コード値と字体の詳細情報を「(表-3) 2 バイト文字コード表」に示す。

(表-2) 印刷専用社会保険フォントの文字区分と対応するSJISコード範囲

印刷専用社会保険フォント文字区分、SJISコード範囲一覧		
文字区分	SJISコード	
	開始	終了
第一水準 (非漢字文字)	8140	84BE
SOLS固有文字'㊦'	8780	8785
第一水準文字 (漢字)	889F	9872
第二水準文字 (漢字)	989F	EAA4
SH固有文字	F340	F344
戸籍追加文字	F349	F3CA
地名追加文字	F3CB	F442
旧JIS固有文字	F443	F464
変体仮名文字	F49F	F579
SH固有文字 (H15.6追加分)	F57A	F582
SH固有文字 (H17.1追加分)	F583	F595
SH固有文字 (H17.4追加分)	F596	F66F
SH固有文字 (H22.3追加分)	F670	F694
端末差分文字	F6AE	F7FC
NTT標準符号 (ローマ数字(小))	F840	F849
NTT標準符号 (ローマ数字)	F850	F85B
NTT標準符号 (その他)	F860	F9F6

(表-3) 2バイト文字コード表

項番	文字の種類	SJIS	字体
1	第一水準 (非漢字文字)	8140	
2	第一水準 (非漢字文字)	8141	、
3	第一水準 (非漢字文字)	8142	。
4	第一水準 (非漢字文字)	8143	、
5	第一水準 (非漢字文字)	8144	・
6	第一水準 (非漢字文字)	8145	・
7	第一水準 (非漢字文字)	8146	：
8	第一水準 (非漢字文字)	8147	；
9	第一水準 (非漢字文字)	8148	？
10	第一水準 (非漢字文字)	8149	！
11	第一水準 (非漢字文字)	814A	”
12	第一水準 (非漢字文字)	814B	”
13	第一水準 (非漢字文字)	814C	’
14	第一水準 (非漢字文字)	814D	’
15	第一水準 (非漢字文字)	814E	”
16	第一水準 (非漢字文字)	814F	”
17	第一水準 (非漢字文字)	8150	—
18	第一水準 (非漢字文字)	8151	—
19	第一水準 (非漢字文字)	8152	、
20	第一水準 (非漢字文字)	8153	、
21	第一水準 (非漢字文字)	8154	、
22	第一水準 (非漢字文字)	8155	、
23	第一水準 (非漢字文字)	8156	”
24	第一水準 (非漢字文字)	8157	全
25	第一水準 (非漢字文字)	8158	々
26	第一水準 (非漢字文字)	8159	々
27	第一水準 (非漢字文字)	815A	○
28	第一水準 (非漢字文字)	815B	一
29	第一水準 (非漢字文字)	815C	一
30	第一水準 (非漢字文字)	815D	-
31	第一水準 (非漢字文字)	815E	／
32	第一水準 (非漢字文字)	815F	＼

項番	文字の種類	SJIS	字体
33	第一水準 (非漢字文字)	8160	～
34	第一水準 (非漢字文字)	8161	∥
35	第一水準 (非漢字文字)	8162	
36	第一水準 (非漢字文字)	8163	…
37	第一水準 (非漢字文字)	8164	..
38	第一水準 (非漢字文字)	8165	‘
39	第一水準 (非漢字文字)	8166	’
40	第一水準 (非漢字文字)	8167	“
41	第一水準 (非漢字文字)	8168	”
42	第一水準 (非漢字文字)	8169	(
43	第一水準 (非漢字文字)	816A	)
44	第一水準 (非漢字文字)	816B	{
45	第一水準 (非漢字文字)	816C	}
46	第一水準 (非漢字文字)	816D	[
47	第一水準 (非漢字文字)	816E	]
48	第一水準 (非漢字文字)	816F	{
49	第一水準 (非漢字文字)	8170	}
50	第一水準 (非漢字文字)	8171	<
51	第一水準 (非漢字文字)	8172	>
52	第一水準 (非漢字文字)	8173	《
53	第一水準 (非漢字文字)	8174	》
54	第一水準 (非漢字文字)	8175	「
55	第一水準 (非漢字文字)	8176	」
56	第一水準 (非漢字文字)	8177	『
57	第一水準 (非漢字文字)	8178	』
58	第一水準 (非漢字文字)	8179	【
59	第一水準 (非漢字文字)	817A	】
60	第一水準 (非漢字文字)	817B	+
61	第一水準 (非漢字文字)	817C	-
62	第一水準 (非漢字文字)	817D	±
63	第一水準 (非漢字文字)	817E	×
64	第一水準 (非漢字文字)	8180	÷
65	第一水準 (非漢字文字)	8181	=

項番	文字の種類	SJIS	字体
66	第一水準 (非漢字文字)	8182	≠
67	第一水準 (非漢字文字)	8183	<
68	第一水準 (非漢字文字)	8184	>
69	第一水準 (非漢字文字)	8185	≦
70	第一水準 (非漢字文字)	8186	≧
71	第一水準 (非漢字文字)	8187	∞
72	第一水準 (非漢字文字)	8188	∴
73	第一水準 (非漢字文字)	8189	♂
74	第一水準 (非漢字文字)	818A	♀
75	第一水準 (非漢字文字)	818B	°
76	第一水準 (非漢字文字)	818C	'
77	第一水準 (非漢字文字)	818D	"
78	第一水準 (非漢字文字)	818E	℃
79	第一水準 (非漢字文字)	818F	¥
80	第一水準 (非漢字文字)	8190	\$
81	第一水準 (非漢字文字)	8191	¢
82	第一水準 (非漢字文字)	8192	£
83	第一水準 (非漢字文字)	8193	%
84	第一水準 (非漢字文字)	8194	#
85	第一水準 (非漢字文字)	8195	&
86	第一水準 (非漢字文字)	8196	*
87	第一水準 (非漢字文字)	8197	@
88	第一水準 (非漢字文字)	8198	§
89	第一水準 (非漢字文字)	8199	☆
90	第一水準 (非漢字文字)	819A	★
91	第一水準 (非漢字文字)	819B	○
92	第一水準 (非漢字文字)	819C	●
93	第一水準 (非漢字文字)	819D	◎
94	第一水準 (非漢字文字)	819E	◇
95	第一水準 (非漢字文字)	819F	◆
96	第一水準 (非漢字文字)	81A0	□
97	第一水準 (非漢字文字)	81A1	■
98	第一水準 (非漢字文字)	81A2	△

項番	文字の種類	SJIS	字体
99	第一水準 (非漢字文字)	81A3	▲
100	第一水準 (非漢字文字)	81A4	▽
101	第一水準 (非漢字文字)	81A5	▼
102	第一水準 (非漢字文字)	81A6	※
103	第一水準 (非漢字文字)	81A7	〒
104	第一水準 (非漢字文字)	81A8	→
105	第一水準 (非漢字文字)	81A9	←
106	第一水準 (非漢字文字)	81AA	↑
107	第一水準 (非漢字文字)	81AB	↓
108	第一水準 (非漢字文字)	81AC	≡
109	第一水準 (非漢字文字)	81B8	€
110	第一水準 (非漢字文字)	81B9	≡
111	第一水準 (非漢字文字)	81BA	⊆
112	第一水準 (非漢字文字)	81BB	⊇
113	第一水準 (非漢字文字)	81BC	⊂
114	第一水準 (非漢字文字)	81BD	⊃
115	第一水準 (非漢字文字)	81BE	U
116	第一水準 (非漢字文字)	81BF	∩
117	第一水準 (非漢字文字)	81C8	∧
118	第一水準 (非漢字文字)	81C9	∨
119	第一水準 (非漢字文字)	81CA	⌋
120	第一水準 (非漢字文字)	81CB	⇒
121	第一水準 (非漢字文字)	81CC	⇔
122	第一水準 (非漢字文字)	81CD	∇
123	第一水準 (非漢字文字)	81CE	∃
124	第一水準 (非漢字文字)	81DA	∠
125	第一水準 (非漢字文字)	81DB	⊥
126	第一水準 (非漢字文字)	81DC	∩
127	第一水準 (非漢字文字)	81DD	∂
128	第一水準 (非漢字文字)	81DE	∇
129	第一水準 (非漢字文字)	81DF	≡
130	第一水準 (非漢字文字)	81E0	≡
131	第一水準 (非漢字文字)	81E1	≡

項番	文字の種類	SJIS	字体
132	第一水準 (非漢字文字)	81E2	》
133	第一水準 (非漢字文字)	81E3	√
134	第一水準 (非漢字文字)	81E4	∞
135	第一水準 (非漢字文字)	81E5	∞
136	第一水準 (非漢字文字)	81E6	∴
137	第一水準 (非漢字文字)	81E7	∫
138	第一水準 (非漢字文字)	81E8	∫∫
139	第一水準 (非漢字文字)	81F0	Å
140	第一水準 (非漢字文字)	81F1	‰
141	第一水準 (非漢字文字)	81F2	#
142	第一水準 (非漢字文字)	81F3	♭
143	第一水準 (非漢字文字)	81F4	♪
144	第一水準 (非漢字文字)	81F5	†
145	第一水準 (非漢字文字)	81F6	‡
146	第一水準 (非漢字文字)	81F7	†
147	第一水準 (非漢字文字)	81FC	○
148	第一水準 (非漢字文字)	824F	0
149	第一水準 (非漢字文字)	8250	1
150	第一水準 (非漢字文字)	8251	2
151	第一水準 (非漢字文字)	8252	3
152	第一水準 (非漢字文字)	8253	4
153	第一水準 (非漢字文字)	8254	5
154	第一水準 (非漢字文字)	8255	6
155	第一水準 (非漢字文字)	8256	7
156	第一水準 (非漢字文字)	8257	8
157	第一水準 (非漢字文字)	8258	9
158	第一水準 (非漢字文字)	8260	A
159	第一水準 (非漢字文字)	8261	B
160	第一水準 (非漢字文字)	8262	C
161	第一水準 (非漢字文字)	8263	D
162	第一水準 (非漢字文字)	8264	E
163	第一水準 (非漢字文字)	8265	F
164	第一水準 (非漢字文字)	8266	G

項番	文字の種類	SJIS	字体
165	第一水準 (非漢字文字)	8267	H
166	第一水準 (非漢字文字)	8268	I
167	第一水準 (非漢字文字)	8269	J
168	第一水準 (非漢字文字)	826A	K
169	第一水準 (非漢字文字)	826B	L
170	第一水準 (非漢字文字)	826C	M
171	第一水準 (非漢字文字)	826D	N
172	第一水準 (非漢字文字)	826E	O
173	第一水準 (非漢字文字)	826F	P
174	第一水準 (非漢字文字)	8270	Q
175	第一水準 (非漢字文字)	8271	R
176	第一水準 (非漢字文字)	8272	S
177	第一水準 (非漢字文字)	8273	T
178	第一水準 (非漢字文字)	8274	U
179	第一水準 (非漢字文字)	8275	V
180	第一水準 (非漢字文字)	8276	W
181	第一水準 (非漢字文字)	8277	X
182	第一水準 (非漢字文字)	8278	Y
183	第一水準 (非漢字文字)	8279	Z
184	第一水準 (非漢字文字)	8281	a
185	第一水準 (非漢字文字)	8282	b
186	第一水準 (非漢字文字)	8283	c
187	第一水準 (非漢字文字)	8284	d
188	第一水準 (非漢字文字)	8285	e
189	第一水準 (非漢字文字)	8286	f
190	第一水準 (非漢字文字)	8287	g
191	第一水準 (非漢字文字)	8288	h
192	第一水準 (非漢字文字)	8289	i
193	第一水準 (非漢字文字)	828A	j
194	第一水準 (非漢字文字)	828B	k
195	第一水準 (非漢字文字)	828C	l
196	第一水準 (非漢字文字)	828D	m
197	第一水準 (非漢字文字)	828E	n

項番	文字の種類	SJIS	字体
198	第一水準 (非漢字文字)	828F	o
199	第一水準 (非漢字文字)	8290	p
200	第一水準 (非漢字文字)	8291	q
201	第一水準 (非漢字文字)	8292	r
202	第一水準 (非漢字文字)	8293	s
203	第一水準 (非漢字文字)	8294	t
204	第一水準 (非漢字文字)	8295	u
205	第一水準 (非漢字文字)	8296	v
206	第一水準 (非漢字文字)	8297	w
207	第一水準 (非漢字文字)	8298	x
208	第一水準 (非漢字文字)	8299	y
209	第一水準 (非漢字文字)	829A	z
210	第一水準 (非漢字文字)	829F	あ
211	第一水準 (非漢字文字)	82A0	あ
212	第一水準 (非漢字文字)	82A1	い
213	第一水準 (非漢字文字)	82A2	い
214	第一水準 (非漢字文字)	82A3	う
215	第一水準 (非漢字文字)	82A4	う
216	第一水準 (非漢字文字)	82A5	え
217	第一水準 (非漢字文字)	82A6	え
218	第一水準 (非漢字文字)	82A7	お
219	第一水準 (非漢字文字)	82A8	お
220	第一水準 (非漢字文字)	82A9	か
221	第一水準 (非漢字文字)	82AA	か
222	第一水準 (非漢字文字)	82AB	き
223	第一水準 (非漢字文字)	82AC	き
224	第一水準 (非漢字文字)	82AD	く
225	第一水準 (非漢字文字)	82AE	く
226	第一水準 (非漢字文字)	82AF	け
227	第一水準 (非漢字文字)	82B0	げ
228	第一水準 (非漢字文字)	82B1	こ
229	第一水準 (非漢字文字)	82B2	こ
230	第一水準 (非漢字文字)	82B3	さ

項番	文字の種類	SJIS	字体
231	第一水準 (非漢字文字)	82B4	ざ
232	第一水準 (非漢字文字)	82B5	し
233	第一水準 (非漢字文字)	82B6	じ
234	第一水準 (非漢字文字)	82B7	す
235	第一水準 (非漢字文字)	82B8	ず
236	第一水準 (非漢字文字)	82B9	せ
237	第一水準 (非漢字文字)	82BA	ぜ
238	第一水準 (非漢字文字)	82BB	そ
239	第一水準 (非漢字文字)	82BC	ぞ
240	第一水準 (非漢字文字)	82BD	た
241	第一水準 (非漢字文字)	82BE	だ
242	第一水準 (非漢字文字)	82BF	ち
243	第一水準 (非漢字文字)	82C0	ぢ
244	第一水準 (非漢字文字)	82C1	っ
245	第一水準 (非漢字文字)	82C2	っ
246	第一水準 (非漢字文字)	82C3	づ
247	第一水準 (非漢字文字)	82C4	て
248	第一水準 (非漢字文字)	82C5	で
249	第一水準 (非漢字文字)	82C6	と
250	第一水準 (非漢字文字)	82C7	ど
251	第一水準 (非漢字文字)	82C8	な
252	第一水準 (非漢字文字)	82C9	に
253	第一水準 (非漢字文字)	82CA	ぬ
254	第一水準 (非漢字文字)	82CB	ね
255	第一水準 (非漢字文字)	82CC	の
256	第一水準 (非漢字文字)	82CD	は
257	第一水準 (非漢字文字)	82CE	ば
258	第一水準 (非漢字文字)	82CF	ぱ
259	第一水準 (非漢字文字)	82D0	ひ
260	第一水準 (非漢字文字)	82D1	び
261	第一水準 (非漢字文字)	82D2	ぴ
262	第一水準 (非漢字文字)	82D3	ふ
263	第一水準 (非漢字文字)	82D4	ぶ

項番	文字の種類	SJIS	字体
264	第一水準 (非漢字文字)	82D5	ぷ
265	第一水準 (非漢字文字)	82D6	へ
266	第一水準 (非漢字文字)	82D7	べ
267	第一水準 (非漢字文字)	82D8	ぺ
268	第一水準 (非漢字文字)	82D9	ほ
269	第一水準 (非漢字文字)	82DA	ぼ
270	第一水準 (非漢字文字)	82DB	ぽ
271	第一水準 (非漢字文字)	82DC	ま
272	第一水準 (非漢字文字)	82DD	み
273	第一水準 (非漢字文字)	82DE	む
274	第一水準 (非漢字文字)	82DF	め
275	第一水準 (非漢字文字)	82E0	も
276	第一水準 (非漢字文字)	82E1	や
277	第一水準 (非漢字文字)	82E2	ゃ
278	第一水準 (非漢字文字)	82E3	ゆ
279	第一水準 (非漢字文字)	82E4	ゅ
280	第一水準 (非漢字文字)	82E5	よ
281	第一水準 (非漢字文字)	82E6	よ
282	第一水準 (非漢字文字)	82E7	ら
283	第一水準 (非漢字文字)	82E8	り
284	第一水準 (非漢字文字)	82E9	る
285	第一水準 (非漢字文字)	82EA	れ
286	第一水準 (非漢字文字)	82EB	ろ
287	第一水準 (非漢字文字)	82EC	わ
288	第一水準 (非漢字文字)	82ED	わ
289	第一水準 (非漢字文字)	82EE	ゐ
290	第一水準 (非漢字文字)	82EF	ゑ
291	第一水準 (非漢字文字)	82F0	を
292	第一水準 (非漢字文字)	82F1	ん
293	第一水準 (非漢字文字)	8340	ア
294	第一水準 (非漢字文字)	8341	ア
295	第一水準 (非漢字文字)	8342	イ
296	第一水準 (非漢字文字)	8343	イ

項番	文字の種類	SJIS	字体
297	第一水準 (非漢字文字)	8344	ウ
298	第一水準 (非漢字文字)	8345	ウ
299	第一水準 (非漢字文字)	8346	エ
300	第一水準 (非漢字文字)	8347	エ
301	第一水準 (非漢字文字)	8348	オ
302	第一水準 (非漢字文字)	8349	オ
303	第一水準 (非漢字文字)	834A	カ
304	第一水準 (非漢字文字)	834B	カ
305	第一水準 (非漢字文字)	834C	キ
306	第一水準 (非漢字文字)	834D	キ
307	第一水準 (非漢字文字)	834E	ク
308	第一水準 (非漢字文字)	834F	ク
309	第一水準 (非漢字文字)	8350	ケ
310	第一水準 (非漢字文字)	8351	ケ
311	第一水準 (非漢字文字)	8352	コ
312	第一水準 (非漢字文字)	8353	コ
313	第一水準 (非漢字文字)	8354	サ
314	第一水準 (非漢字文字)	8355	ザ
315	第一水準 (非漢字文字)	8356	シ
316	第一水準 (非漢字文字)	8357	ジ
317	第一水準 (非漢字文字)	8358	ス
318	第一水準 (非漢字文字)	8359	ズ
319	第一水準 (非漢字文字)	835A	セ
320	第一水準 (非漢字文字)	835B	ゼ
321	第一水準 (非漢字文字)	835C	ソ
322	第一水準 (非漢字文字)	835D	ゾ
323	第一水準 (非漢字文字)	835E	タ
324	第一水準 (非漢字文字)	835F	ダ
325	第一水準 (非漢字文字)	8360	チ
326	第一水準 (非漢字文字)	8361	チ
327	第一水準 (非漢字文字)	8362	ツ
328	第一水準 (非漢字文字)	8363	ツ
329	第一水準 (非漢字文字)	8364	ヅ

項番	文字の種類	SJIS	字体
330	第一水準 (非漢字文字)	8365	テ
331	第一水準 (非漢字文字)	8366	デ
332	第一水準 (非漢字文字)	8367	ト
333	第一水準 (非漢字文字)	8368	ド
334	第一水準 (非漢字文字)	8369	ナ
335	第一水準 (非漢字文字)	836A	ニ
336	第一水準 (非漢字文字)	836B	ヌ
337	第一水準 (非漢字文字)	836C	ネ
338	第一水準 (非漢字文字)	836D	ノ
339	第一水準 (非漢字文字)	836E	ハ
340	第一水準 (非漢字文字)	836F	バ
341	第一水準 (非漢字文字)	8370	パ
342	第一水準 (非漢字文字)	8371	ヒ
343	第一水準 (非漢字文字)	8372	ビ
344	第一水準 (非漢字文字)	8373	ピ
345	第一水準 (非漢字文字)	8374	フ
346	第一水準 (非漢字文字)	8375	ブ
347	第一水準 (非漢字文字)	8376	プ
348	第一水準 (非漢字文字)	8377	ヘ
349	第一水準 (非漢字文字)	8378	ベ
350	第一水準 (非漢字文字)	8379	ペ
351	第一水準 (非漢字文字)	837A	ホ
352	第一水準 (非漢字文字)	837B	ボ
353	第一水準 (非漢字文字)	837C	ポ
354	第一水準 (非漢字文字)	837D	マ
355	第一水準 (非漢字文字)	837E	ミ
356	第一水準 (非漢字文字)	8380	ム
357	第一水準 (非漢字文字)	8381	メ
358	第一水準 (非漢字文字)	8382	モ
359	第一水準 (非漢字文字)	8383	ヤ
360	第一水準 (非漢字文字)	8384	ャ
361	第一水準 (非漢字文字)	8385	ユ
362	第一水準 (非漢字文字)	8386	ュ

項番	文字の種類	SJIS	字体
363	第一水準 (非漢字文字)	8387	ヨ
364	第一水準 (非漢字文字)	8388	ヨ
365	第一水準 (非漢字文字)	8389	ラ
366	第一水準 (非漢字文字)	838A	リ
367	第一水準 (非漢字文字)	838B	ル
368	第一水準 (非漢字文字)	838C	レ
369	第一水準 (非漢字文字)	838D	ロ
370	第一水準 (非漢字文字)	838E	ワ
371	第一水準 (非漢字文字)	838F	ワ
372	第一水準 (非漢字文字)	8390	ヰ
373	第一水準 (非漢字文字)	8391	エ
374	第一水準 (非漢字文字)	8392	ヲ
375	第一水準 (非漢字文字)	8393	ン
376	第一水準 (非漢字文字)	8394	ヴ
377	第一水準 (非漢字文字)	8395	カ
378	第一水準 (非漢字文字)	8396	ケ
379	第一水準 (非漢字文字)	839F	A
380	第一水準 (非漢字文字)	83A0	B
381	第一水準 (非漢字文字)	83A1	Γ
382	第一水準 (非漢字文字)	83A2	Δ
383	第一水準 (非漢字文字)	83A3	E
384	第一水準 (非漢字文字)	83A4	Z
385	第一水準 (非漢字文字)	83A5	H
386	第一水準 (非漢字文字)	83A6	Θ
387	第一水準 (非漢字文字)	83A7	I
388	第一水準 (非漢字文字)	83A8	K
389	第一水準 (非漢字文字)	83A9	Λ
390	第一水準 (非漢字文字)	83AA	M
391	第一水準 (非漢字文字)	83AB	N
392	第一水準 (非漢字文字)	83AC	E
393	第一水準 (非漢字文字)	83AD	O
394	第一水準 (非漢字文字)	83AE	Π
395	第一水準 (非漢字文字)	83AF	P

項番	文字の種類	SJIS	字体
396	第一水準 (非漢字文字)	83B0	Σ
397	第一水準 (非漢字文字)	83B1	Τ
398	第一水準 (非漢字文字)	83B2	Υ
399	第一水準 (非漢字文字)	83B3	Φ
400	第一水準 (非漢字文字)	83B4	X
401	第一水準 (非漢字文字)	83B5	Ψ
402	第一水準 (非漢字文字)	83B6	Ω
403	第一水準 (非漢字文字)	83BF	α
404	第一水準 (非漢字文字)	83C0	β
405	第一水準 (非漢字文字)	83C1	γ
406	第一水準 (非漢字文字)	83C2	δ
407	第一水準 (非漢字文字)	83C3	ε
408	第一水準 (非漢字文字)	83C4	ζ
409	第一水準 (非漢字文字)	83C5	η
410	第一水準 (非漢字文字)	83C6	θ
411	第一水準 (非漢字文字)	83C7	ι
412	第一水準 (非漢字文字)	83C8	κ
413	第一水準 (非漢字文字)	83C9	λ
414	第一水準 (非漢字文字)	83CA	μ
415	第一水準 (非漢字文字)	83CB	ν
416	第一水準 (非漢字文字)	83CC	ξ
417	第一水準 (非漢字文字)	83CD	ο
418	第一水準 (非漢字文字)	83CE	π
419	第一水準 (非漢字文字)	83CF	ρ
420	第一水準 (非漢字文字)	83D0	σ
421	第一水準 (非漢字文字)	83D1	τ
422	第一水準 (非漢字文字)	83D2	υ
423	第一水準 (非漢字文字)	83D3	φ
424	第一水準 (非漢字文字)	83D4	χ
425	第一水準 (非漢字文字)	83D5	ψ
426	第一水準 (非漢字文字)	83D6	ω
427	第一水準 (非漢字文字)	8440	Α
428	第一水準 (非漢字文字)	8441	Β

項番	文字の種類	SJIS	字体
429	第一水準 (非漢字文字)	8442	B
430	第一水準 (非漢字文字)	8443	Г
431	第一水準 (非漢字文字)	8444	Д
432	第一水準 (非漢字文字)	8445	E
433	第一水準 (非漢字文字)	8446	Ё
434	第一水準 (非漢字文字)	8447	Ж
435	第一水準 (非漢字文字)	8448	З
436	第一水準 (非漢字文字)	8449	И
437	第一水準 (非漢字文字)	844A	Й
438	第一水準 (非漢字文字)	844B	К
439	第一水準 (非漢字文字)	844C	Л
440	第一水準 (非漢字文字)	844D	М
441	第一水準 (非漢字文字)	844E	Н
442	第一水準 (非漢字文字)	844F	О
443	第一水準 (非漢字文字)	8450	П
444	第一水準 (非漢字文字)	8451	Р
445	第一水準 (非漢字文字)	8452	С
446	第一水準 (非漢字文字)	8453	Т
447	第一水準 (非漢字文字)	8454	У
448	第一水準 (非漢字文字)	8455	Ф
449	第一水準 (非漢字文字)	8456	Х
450	第一水準 (非漢字文字)	8457	Ц
451	第一水準 (非漢字文字)	8458	Ч
452	第一水準 (非漢字文字)	8459	Ш
453	第一水準 (非漢字文字)	845A	Щ
454	第一水準 (非漢字文字)	845B	Ъ
455	第一水準 (非漢字文字)	845C	Ы
456	第一水準 (非漢字文字)	845D	Ь
457	第一水準 (非漢字文字)	845E	Э
458	第一水準 (非漢字文字)	845F	Ю
459	第一水準 (非漢字文字)	8460	Я
460	第一水準 (非漢字文字)	8470	a
461	第一水準 (非漢字文字)	8471	б

項番	文字の種類	SJIS	字体
462	第一水準 (非漢字文字)	8472	В
463	第一水準 (非漢字文字)	8473	Г
464	第一水準 (非漢字文字)	8474	Д
465	第一水準 (非漢字文字)	8475	е
466	第一水準 (非漢字文字)	8476	ё
467	第一水準 (非漢字文字)	8477	Ж
468	第一水準 (非漢字文字)	8478	З
469	第一水準 (非漢字文字)	8479	И
470	第一水準 (非漢字文字)	847A	Й
471	第一水準 (非漢字文字)	847B	К
472	第一水準 (非漢字文字)	847C	Л
473	第一水準 (非漢字文字)	847D	М
474	第一水準 (非漢字文字)	847E	Н
475	第一水準 (非漢字文字)	8480	О
476	第一水準 (非漢字文字)	8481	П
477	第一水準 (非漢字文字)	8482	Р
478	第一水準 (非漢字文字)	8483	С
479	第一水準 (非漢字文字)	8484	Т
480	第一水準 (非漢字文字)	8485	У
481	第一水準 (非漢字文字)	8486	Ф
482	第一水準 (非漢字文字)	8487	Х
483	第一水準 (非漢字文字)	8488	Ц
484	第一水準 (非漢字文字)	8489	Ч
485	第一水準 (非漢字文字)	848A	Ш
486	第一水準 (非漢字文字)	848B	Щ
487	第一水準 (非漢字文字)	848C	Ъ
488	第一水準 (非漢字文字)	848D	Ы
489	第一水準 (非漢字文字)	848E	Ь
490	第一水準 (非漢字文字)	848F	Э
491	第一水準 (非漢字文字)	8490	Ю
492	第一水準 (非漢字文字)	8491	Я
493	第一水準 (非漢字文字)	849F	—
494	第一水準 (非漢字文字)	84A0	

項番	文字の種類	SJIS	字体
495	第一水準 (非漢字文字)	84A1	┌
496	第一水準 (非漢字文字)	84A2	┐
497	第一水準 (非漢字文字)	84A3	└
498	第一水準 (非漢字文字)	84A4	┘
499	第一水準 (非漢字文字)	84A5	├
500	第一水準 (非漢字文字)	84A6	┤
501	第一水準 (非漢字文字)	84A7	┥
502	第一水準 (非漢字文字)	84A8	┦
503	第一水準 (非漢字文字)	84A9	┧
504	第一水準 (非漢字文字)	84AA	┨
505	第一水準 (非漢字文字)	84AB	┩
506	第一水準 (非漢字文字)	84AC	┪
507	第一水準 (非漢字文字)	84AD	┫
508	第一水準 (非漢字文字)	84AE	┬
509	第一水準 (非漢字文字)	84AF	┭
510	第一水準 (非漢字文字)	84B0	┮
511	第一水準 (非漢字文字)	84B1	┯
512	第一水準 (非漢字文字)	84B2	┰
513	第一水準 (非漢字文字)	84B3	┱
514	第一水準 (非漢字文字)	84B4	┲
515	第一水準 (非漢字文字)	84B5	┳
516	第一水準 (非漢字文字)	84B6	┴
517	第一水準 (非漢字文字)	84B7	┵
518	第一水準 (非漢字文字)	84B8	┶
519	第一水準 (非漢字文字)	84B9	┷
520	第一水準 (非漢字文字)	84BA	┸
521	第一水準 (非漢字文字)	84BB	┹
522	第一水準 (非漢字文字)	84BC	┺
523	第一水準 (非漢字文字)	84BD	┻
524	第一水準 (非漢字文字)	84BE	┼
525	—	8785	Ⓢ
526	NTT標準符号 (ローマ数字 (小))	F840	i

項番	文字の種類	SJIS	字体
527	NTT標準符号 (ローマ数字 小)	F841	ii
528	NTT標準符号 (ローマ数字 小)	F842	iii
529	NTT標準符号 (ローマ数字 小)	F843	iv
530	NTT標準符号 (ローマ数字 小)	F844	v
531	NTT標準符号 (ローマ数字 小)	F845	vi
532	NTT標準符号 (ローマ数字 小)	F846	vii
533	NTT標準符号 (ローマ数字 小)	F847	viii
534	NTT標準符号 (ローマ数字 小)	F848	ix
535	NTT標準符号 (ローマ数字 小)	F849	x
536	NTT標準符号 (ローマ数字)	F850	I
537	NTT標準符号 (ローマ数字)	F851	II
538	NTT標準符号 (ローマ数字)	F852	III
539	NTT標準符号 (ローマ数字)	F853	IV
540	NTT標準符号 (ローマ数字)	F854	V
541	NTT標準符号 (ローマ数字)	F855	VI
542	NTT標準符号 (ローマ数字)	F856	VII
543	NTT標準符号 (ローマ数字)	F857	VIII
544	NTT標準符号 (ローマ数字)	F858	IX
545	NTT標準符号 (ローマ数字)	F859	X
546	NTT標準符号 (ローマ数字)	F85A	XI
547	NTT標準符号 (ローマ数字)	F85B	XII
548	NTT標準符号 (その他)	F860	干
549	NTT標準符号 (その他)	F862	≡
550	NTT標準符号 (その他)	F863	ㄨ
551	NTT標準符号 (その他)	F864	ㄨ
552	NTT標準符号 (その他)	F865	≧
553	NTT標準符号 (その他)	F866	≧
554	NTT標準符号 (その他)	F867	≫

項番	文字の種類	SJIS	字体
555	NTT標準符号 (その他)	F868	《
556	NTT標準符号 (その他)	F869	≡
557	NTT標準符号 (その他)	F86A	≠
558	NTT標準符号 (その他)	F86C	∞
559	NTT標準符号 (その他)	F86D	∠
560	NTT標準符号 (その他)	F86E	⊥
561	NTT標準符号 (その他)	F86F	≡
562	NTT標準符号 (その他)	F870	□
563	NTT標準符号 (その他)	F871	∞
564	NTT標準符号 (その他)	F87E	①
565	NTT標準符号 (その他)	F880	②
566	NTT標準符号 (その他)	F881	③
567	NTT標準符号 (その他)	F882	④
568	NTT標準符号 (その他)	F883	⑤
569	NTT標準符号 (その他)	F884	⑥
570	NTT標準符号 (その他)	F885	⑦
571	NTT標準符号 (その他)	F886	⑧
572	NTT標準符号 (その他)	F887	⑨
573	NTT標準符号 (その他)	F888	⑩
574	NTT標準符号 (その他)	F889	⑪
575	NTT標準符号 (その他)	F89C	Tel
576	NTT標準符号 (その他)	F89D	No.
577	NTT標準符号 (その他)	F89E	
578	NTT標準符号 (その他)	F89F	rad
579	NTT標準符号 (その他)	F8A0	sr
580	NTT標準符号 (その他)	F8A1	km
581	NTT標準符号 (その他)	F8A2	cm
582	NTT標準符号 (その他)	F8A3	mm
583	NTT標準符号 (その他)	F8A4	μm
584	NTT標準符号 (その他)	F8A5	nm
585	NTT標準符号 (その他)	F8A6	km <sup>2</sup>
586	NTT標準符号 (その他)	F8A7	m <sup>2</sup>
587	NTT標準符号 (その他)	F8A8	cm <sup>2</sup>
588	NTT標準符号 (その他)	F8A9	mm <sup>2</sup>

項番	文字の種類	SJIS	字体
589	NTT標準符号 (その他)	F8AA	km <sup>3</sup>
590	NTT標準符号 (その他)	F8AB	m <sup>3</sup>
591	NTT標準符号 (その他)	F8AC	cm <sup>3</sup>
592	NTT標準符号 (その他)	F8AD	mm <sup>3</sup>
593	NTT標準符号 (その他)	F8AE	m <sup>-1</sup>
594	NTT標準符号 (その他)	F8AF	m <sup>-2</sup>
595	NTT標準符号 (その他)	F8B0	m <sup>-3</sup>
596	NTT標準符号 (その他)	F8B1	ms
597	NTT標準符号 (その他)	F8B2	μs
598	NTT標準符号 (その他)	F8B3	ns
599	NTT標準符号 (その他)	F8B4	s <sup>2</sup>
600	NTT標準符号 (その他)	F8B5	s <sup>-1</sup>
601	NTT標準符号 (その他)	F8B6	s <sup>2</sup>
602	NTT標準符号 (その他)	F8BA	ha
603	NTT標準符号 (その他)	F8BB	kn
604	NTT標準符号 (その他)	F8BC	Au
605	NTT標準符号 (その他)	F8BD	pc
606	NTT標準符号 (その他)	F8BE	min
607	NTT標準符号 (その他)	F8BF	min <sup>-1</sup>
608	NTT標準符号 (その他)	F8C1	Hz
609	NTT標準符号 (その他)	F8C3	kg
610	NTT標準符号 (その他)	F8C4	mg
611	NTT標準符号 (その他)	F8C5	μg
612	NTT標準符号 (その他)	F8C6	kg <sup>-1</sup>
613	NTT標準符号 (その他)	F8C7	kgf
614	NTT標準符号 (その他)	F8C8	Pa
615	NTT標準符号 (その他)	F8C9	Pa <sup>-1</sup>
616	NTT標準符号 (その他)	F8CA	bar
617	NTT標準符号 (その他)	F8CB	mb
618	NTT標準符号 (その他)	F8CC	eV
619	NTT標準符号 (その他)	F8CD	keV
620	NTT標準符号 (その他)	F8CE	St
621	NTT標準符号 (その他)	F8D0	℃ <sup>1</sup>

項番	文字の種類	SJIS	字体
622	NTT標準符号 (その他)	F8D1	K <sup>1</sup>
623	NTT標準符号 (その他)	F8D3	kA
624	NTT標準符号 (その他)	F8D4	mA
625	NTT標準符号 (その他)	F8D5	$\mu$ A
626	NTT標準符号 (その他)	F8D6	kV
627	NTT標準符号 (その他)	F8D7	mV
628	NTT標準符号 (その他)	F8D8	$\mu$ V
629	NTT標準符号 (その他)	F8D9	kW
630	NTT標準符号 (その他)	F8DA	mW
631	NTT標準符号 (その他)	F8DB	$\mu$ F
632	NTT標準符号 (その他)	F8DC	nF
633	NTT標準符号 (その他)	F8DD	pF
634	NTT標準符号 (その他)	F8DE	mH
635	NTT標準符号 (その他)	F8DF	$\mu$ H
636	NTT標準符号 (その他)	F8E0	H <sup>1</sup>
637	NTT標準符号 (その他)	F8E1	M $\Omega$
638	NTT標準符号 (その他)	F8E2	k $\Omega$
639	NTT標準符号 (その他)	F8E3	$\Omega$ <sup>1</sup>
640	NTT標準符号 (その他)	F8E4	VA
641	NTT標準符号 (その他)	F8E5	Ah
642	NTT標準符号 (その他)	F8E6	Wb
643	NTT標準符号 (その他)	F8E7	erl
644	NTT標準符号 (その他)	F8E8	Np
645	NTT標準符号 (その他)	F8E9	dB
646	NTT標準符号 (その他)	F8EA	dBm
647	NTT標準符号 (その他)	F8EB	bit
648	NTT標準符号 (その他)	F8ED	cd
649	NTT標準符号 (その他)	F8EE	lm
650	NTT標準符号 (その他)	F8EF	lx
651	NTT標準符号 (その他)	F8F0	Å
652	NTT標準符号 (その他)	F8F1	Dptr
653	NTT標準符号 (その他)	F8F3	mol
654	NTT標準符号 (その他)	F8F4	mol <sup>1</sup>

項番	文字の種類	SJIS	字体
655	NTT標準符号 (その他)	F8F6	Bq
656	NTT標準符号 (その他)	F8F7	Ci
657	NTT標準符号 (その他)	F8F8	mCi
658	NTT標準符号 (その他)	F8FA	Gy
659	NTT標準符号 (その他)	F8FB	rem
660	NTT標準符号 (その他)	F942	┌
661	NTT標準符号 (その他)	F944	
662	NTT標準符号 (その他)	F945	┐
663	NTT標準符号 (その他)	F946	└
664	NTT標準符号 (その他)	F948	┘
665	NTT標準符号 (その他)	F949	—
666	NTT標準符号 (その他)	F94A	└┘
667	NTT標準符号 (その他)	F94B	┐┌
668	NTT標準符号 (その他)	F94C	┐└
669	NTT標準符号 (その他)	F94D	└┐
670	NTT標準符号 (その他)	F94E	└┘
671	NTT標準符号 (その他)	F952	┌
672	NTT標準符号 (その他)	F954	
673	NTT標準符号 (その他)	F955	┐
674	NTT標準符号 (その他)	F956	└
675	NTT標準符号 (その他)	F958	┘
676	NTT標準符号 (その他)	F959	—
677	NTT標準符号 (その他)	F95A	└┘
678	NTT標準符号 (その他)	F95B	┐┌
679	NTT標準符号 (その他)	F95C	┐└
680	NTT標準符号 (その他)	F95D	└┐
681	NTT標準符号 (その他)	F95E	└┘
682	NTT標準符号 (その他)	F9A4	寸
683	NTT標準符号 (その他)	F9A6	体
684	NTT標準符号 (その他)	F9A8	強
685	NTT標準符号 (その他)	F9B1	連
686	NTT標準符号 (その他)	F9CC	上
687	NTT標準符号 (その他)	F9CD	上

項番	文字の種類	SJIS	字体
688	NTT標準符号 (その他)	F9CE	冫
689	NTT標準符号 (その他)	F9CF	下
690	NTT標準符号 (その他)	F9DB	基
691	NTT標準符号 (その他)	F9EE	1B
692	NTT標準符号 (その他)	F9EF	2B
693	NTT標準符号 (その他)	F9F0	絵
694	NTT標準符号 (その他)	F9F1	絵
695	NTT標準符号 (その他)	F9F2	分
696	NTT標準符号 (その他)	F9F3	分
697	NTT標準符号 (その他)	F9F4	隔
698	NTT標準符号 (その他)	F9F5	区
699	NTT標準符号 (その他)	F9F6	終
700	第一水準文字 (漢字)	889F	亜
701	第一水準文字 (漢字)	88A0	唾
702	第一水準文字 (漢字)	88A1	娃
703	第一水準文字 (漢字)	88A2	阿
704	第一水準文字 (漢字)	88A3	哀
705	第一水準文字 (漢字)	88A4	愛
706	第一水準文字 (漢字)	88A5	挨
707	第一水準文字 (漢字)	88A6	始
708	第一水準文字 (漢字)	88A7	逢
709	第一水準文字 (漢字)	88A8	葵
710	第一水準文字 (漢字)	88A9	茜
711	第一水準文字 (漢字)	88AA	穉
712	第一水準文字 (漢字)	88AB	悪
713	第一水準文字 (漢字)	88AC	握
714	第一水準文字 (漢字)	88AD	渥
715	第一水準文字 (漢字)	88AE	旭
716	第一水準文字 (漢字)	88AF	葦
717	第一水準文字 (漢字)	88B0	苜
718	第一水準文字 (漢字)	88B1	鯀
719	第一水準文字 (漢字)	88B2	梓
720	第一水準文字 (漢字)	88B3	庄
721	第一水準文字 (漢字)	88B4	幹
722	第一水準文字 (漢字)	88B5	扱

項番	文字の種類	SJIS	字体
723	第一水準文字 (漢字)	88B6	宛
724	第一水準文字 (漢字)	88B7	姐
725	第一水準文字 (漢字)	88B8	虻
726	第一水準文字 (漢字)	88B9	飴
727	第一水準文字 (漢字)	88BA	絢
728	第一水準文字 (漢字)	88BB	綾
729	第一水準文字 (漢字)	88BC	鮎
730	第一水準文字 (漢字)	88BD	或
731	第一水準文字 (漢字)	88BE	粟
732	第一水準文字 (漢字)	88BF	裕
733	第一水準文字 (漢字)	88C0	安
734	第一水準文字 (漢字)	88C1	庵
735	第一水準文字 (漢字)	88C2	按
736	第一水準文字 (漢字)	88C3	暗
737	第一水準文字 (漢字)	88C4	案
738	第一水準文字 (漢字)	88C5	闇
739	第一水準文字 (漢字)	88C6	鞍
740	第一水準文字 (漢字)	88C7	杏
741	第一水準文字 (漢字)	88C8	以
742	第一水準文字 (漢字)	88C9	伊
743	第一水準文字 (漢字)	88CA	位
744	第一水準文字 (漢字)	88CB	依
745	第一水準文字 (漢字)	88CC	偉
746	第一水準文字 (漢字)	88CD	囿
747	第一水準文字 (漢字)	88CE	夷
748	第一水準文字 (漢字)	88CF	委
749	第一水準文字 (漢字)	88D0	威
750	第一水準文字 (漢字)	88D1	尉
751	第一水準文字 (漢字)	88D2	惟
752	第一水準文字 (漢字)	88D3	意
753	第一水準文字 (漢字)	88D4	慰
754	第一水準文字 (漢字)	88D5	易
755	第一水準文字 (漢字)	88D6	椅

項番	文字の種類	SJIS	字体
756	第一水準文字 (漢字)	88D7	為
757	第一水準文字 (漢字)	88D8	畏
758	第一水準文字 (漢字)	88D9	異
759	第一水準文字 (漢字)	88DA	移
760	第一水準文字 (漢字)	88DB	維
761	第一水準文字 (漢字)	88DC	緯
762	第一水準文字 (漢字)	88DD	胃
763	第一水準文字 (漢字)	88DE	萎
764	第一水準文字 (漢字)	88DF	衣
765	第一水準文字 (漢字)	88E0	謂
766	第一水準文字 (漢字)	88E1	違
767	第一水準文字 (漢字)	88E2	遺
768	第一水準文字 (漢字)	88E3	医
769	第一水準文字 (漢字)	88E4	井
770	第一水準文字 (漢字)	88E5	亥
771	第一水準文字 (漢字)	88E6	域
772	第一水準文字 (漢字)	88E7	育
773	第一水準文字 (漢字)	88E8	郁
774	第一水準文字 (漢字)	88E9	磯
775	第一水準文字 (漢字)	88EA	一
776	第一水準文字 (漢字)	88EB	壺
777	第一水準文字 (漢字)	88EC	溢
778	第一水準文字 (漢字)	88ED	逸
779	第一水準文字 (漢字)	88EE	稻
780	第一水準文字 (漢字)	88EF	茨
781	第一水準文字 (漢字)	88F0	芋
782	第一水準文字 (漢字)	88F1	鯛
783	第一水準文字 (漢字)	88F2	允
784	第一水準文字 (漢字)	88F3	印
785	第一水準文字 (漢字)	88F4	咽
786	第一水準文字 (漢字)	88F5	員
787	第一水準文字 (漢字)	88F6	因
788	第一水準文字 (漢字)	88F7	姻

項番	文字の種類	SJIS	字体
789	第一水準文字 (漢字)	88F8	引
790	第一水準文字 (漢字)	88F9	飲
791	第一水準文字 (漢字)	88FA	淫
792	第一水準文字 (漢字)	88FB	胤
793	第一水準文字 (漢字)	88FC	蔭
794	第一水準文字 (漢字)	8940	院
795	第一水準文字 (漢字)	8941	陰
796	第一水準文字 (漢字)	8942	隱
797	第一水準文字 (漢字)	8943	韻
798	第一水準文字 (漢字)	8944	吋
799	第一水準文字 (漢字)	8945	右
800	第一水準文字 (漢字)	8946	宇
801	第一水準文字 (漢字)	8947	烏
802	第一水準文字 (漢字)	8948	羽
803	第一水準文字 (漢字)	8949	迂
804	第一水準文字 (漢字)	894A	雨
805	第一水準文字 (漢字)	894B	卯
806	第一水準文字 (漢字)	894C	鵜
807	第一水準文字 (漢字)	894D	窺
808	第一水準文字 (漢字)	894E	丑
809	第一水準文字 (漢字)	894F	碓
810	第一水準文字 (漢字)	8950	臼
811	第一水準文字 (漢字)	8951	渦
812	第一水準文字 (漢字)	8952	嘘
813	第一水準文字 (漢字)	8953	唄
814	第一水準文字 (漢字)	8954	鬱
815	第一水準文字 (漢字)	8955	蔚
816	第一水準文字 (漢字)	8956	鰻
817	第一水準文字 (漢字)	8957	姥
818	第一水準文字 (漢字)	8958	厩
819	第一水準文字 (漢字)	8959	浦
820	第一水準文字 (漢字)	895A	瓜
821	第一水準文字 (漢字)	895B	閨

項番	文字の種類	SJIS	字体
822	第一水準文字 (漢字)	895C	樽
823	第一水準文字 (漢字)	895D	云
824	第一水準文字 (漢字)	895E	運
825	第一水準文字 (漢字)	895F	雲
826	第一水準文字 (漢字)	8960	荏
827	第一水準文字 (漢字)	8961	餌
828	第一水準文字 (漢字)	8962	叡
829	第一水準文字 (漢字)	8963	營
830	第一水準文字 (漢字)	8964	嬰
831	第一水準文字 (漢字)	8965	影
832	第一水準文字 (漢字)	8966	映
833	第一水準文字 (漢字)	8967	曳
834	第一水準文字 (漢字)	8968	榮
835	第一水準文字 (漢字)	8969	永
836	第一水準文字 (漢字)	896A	泳
837	第一水準文字 (漢字)	896B	洩
838	第一水準文字 (漢字)	896C	瑛
839	第一水準文字 (漢字)	896D	盈
840	第一水準文字 (漢字)	896E	穎
841	第一水準文字 (漢字)	896F	穎
842	第一水準文字 (漢字)	8970	英
843	第一水準文字 (漢字)	8971	衛
844	第一水準文字 (漢字)	8972	詠
845	第一水準文字 (漢字)	8973	銳
846	第一水準文字 (漢字)	8974	液
847	第一水準文字 (漢字)	8975	疫
848	第一水準文字 (漢字)	8976	益
849	第一水準文字 (漢字)	8977	馱
850	第一水準文字 (漢字)	8978	悅
851	第一水準文字 (漢字)	8979	謁
852	第一水準文字 (漢字)	897A	越
853	第一水準文字 (漢字)	897B	閱
854	第一水準文字 (漢字)	897C	榎

項番	文字の種類	SJIS	字体
855	第一水準文字 (漢字)	897D	厭
856	第一水準文字 (漢字)	897E	円
857	第一水準文字 (漢字)	8980	園
858	第一水準文字 (漢字)	8981	堰
859	第一水準文字 (漢字)	8982	奄
860	第一水準文字 (漢字)	8983	宴
861	第一水準文字 (漢字)	8984	延
862	第一水準文字 (漢字)	8985	怨
863	第一水準文字 (漢字)	8986	掩
864	第一水準文字 (漢字)	8987	援
865	第一水準文字 (漢字)	8988	沿
866	第一水準文字 (漢字)	8989	演
867	第一水準文字 (漢字)	898A	炎
868	第一水準文字 (漢字)	898B	焰
869	第一水準文字 (漢字)	898C	煙
870	第一水準文字 (漢字)	898D	燕
871	第一水準文字 (漢字)	898E	猿
872	第一水準文字 (漢字)	898F	縁
873	第一水準文字 (漢字)	8990	艶
874	第一水準文字 (漢字)	8991	苑
875	第一水準文字 (漢字)	8992	菌
876	第一水準文字 (漢字)	8993	遠
877	第一水準文字 (漢字)	8994	鉛
878	第一水準文字 (漢字)	8995	鴛
879	第一水準文字 (漢字)	8996	塩
880	第一水準文字 (漢字)	8997	於
881	第一水準文字 (漢字)	8998	汚
882	第一水準文字 (漢字)	8999	甥
883	第一水準文字 (漢字)	899A	凹
884	第一水準文字 (漢字)	899B	央
885	第一水準文字 (漢字)	899C	奥
886	第一水準文字 (漢字)	899D	往
887	第一水準文字 (漢字)	899E	応

項番	文字の種類	SJIS	字体
888	第一水準文字 (漢字)	899F	押
889	第一水準文字 (漢字)	89A0	旺
890	第一水準文字 (漢字)	89A1	横
891	第一水準文字 (漢字)	89A2	欧
892	第一水準文字 (漢字)	89A3	殴
893	第一水準文字 (漢字)	89A4	王
894	第一水準文字 (漢字)	89A5	翁
895	第一水準文字 (漢字)	89A6	襖
896	第一水準文字 (漢字)	89A7	鶯
897	第一水準文字 (漢字)	89A8	鷗
898	第一水準文字 (漢字)	89A9	黄
899	第一水準文字 (漢字)	89AA	岡
900	第一水準文字 (漢字)	89AB	冲
901	第一水準文字 (漢字)	89AC	荻
902	第一水準文字 (漢字)	89AD	億
903	第一水準文字 (漢字)	89AE	屋
904	第一水準文字 (漢字)	89AF	憶
905	第一水準文字 (漢字)	89B0	臆
906	第一水準文字 (漢字)	89B1	桶
907	第一水準文字 (漢字)	89B2	牡
908	第一水準文字 (漢字)	89B3	乙
909	第一水準文字 (漢字)	89B4	俺
910	第一水準文字 (漢字)	89B5	卸
911	第一水準文字 (漢字)	89B6	恩
912	第一水準文字 (漢字)	89B7	温
913	第一水準文字 (漢字)	89B8	穩
914	第一水準文字 (漢字)	89B9	音
915	第一水準文字 (漢字)	89BA	下
916	第一水準文字 (漢字)	89BB	化
917	第一水準文字 (漢字)	89BC	仮
918	第一水準文字 (漢字)	89BD	何
919	第一水準文字 (漢字)	89BE	伽
920	第一水準文字 (漢字)	89BF	価

項番	文字の種類	SJIS	字体
921	第一水準文字 (漢字)	89C0	佳
922	第一水準文字 (漢字)	89C1	加
923	第一水準文字 (漢字)	89C2	可
924	第一水準文字 (漢字)	89C3	嘉
925	第一水準文字 (漢字)	89C4	夏
926	第一水準文字 (漢字)	89C5	嫁
927	第一水準文字 (漢字)	89C6	家
928	第一水準文字 (漢字)	89C7	寡
929	第一水準文字 (漢字)	89C8	科
930	第一水準文字 (漢字)	89C9	暇
931	第一水準文字 (漢字)	89CA	果
932	第一水準文字 (漢字)	89CB	架
933	第一水準文字 (漢字)	89CC	歌
934	第一水準文字 (漢字)	89CD	河
935	第一水準文字 (漢字)	89CE	火
936	第一水準文字 (漢字)	89CF	珂
937	第一水準文字 (漢字)	89D0	禍
938	第一水準文字 (漢字)	89D1	禾
939	第一水準文字 (漢字)	89D2	稼
940	第一水準文字 (漢字)	89D3	箇
941	第一水準文字 (漢字)	89D4	花
942	第一水準文字 (漢字)	89D5	苛
943	第一水準文字 (漢字)	89D6	茄
944	第一水準文字 (漢字)	89D7	荷
945	第一水準文字 (漢字)	89D8	華
946	第一水準文字 (漢字)	89D9	菓
947	第一水準文字 (漢字)	89DA	蝦
948	第一水準文字 (漢字)	89DB	課
949	第一水準文字 (漢字)	89DC	嘩
950	第一水準文字 (漢字)	89DD	貨
951	第一水準文字 (漢字)	89DE	迦
952	第一水準文字 (漢字)	89DF	過
953	第一水準文字 (漢字)	89E0	霞

項番	文字の種類	SJIS	字体
954	第一水準文字 (漢字)	89E1	蚊
955	第一水準文字 (漢字)	89E2	俄
956	第一水準文字 (漢字)	89E3	峨
957	第一水準文字 (漢字)	89E4	我
958	第一水準文字 (漢字)	89E5	牙
959	第一水準文字 (漢字)	89E6	画
960	第一水準文字 (漢字)	89E7	臥
961	第一水準文字 (漢字)	89E8	芽
962	第一水準文字 (漢字)	89E9	蛾
963	第一水準文字 (漢字)	89EA	賀
964	第一水準文字 (漢字)	89EB	雅
965	第一水準文字 (漢字)	89EC	餓
966	第一水準文字 (漢字)	89ED	駕
967	第一水準文字 (漢字)	89EE	介
968	第一水準文字 (漢字)	89EF	会
969	第一水準文字 (漢字)	89F0	解
970	第一水準文字 (漢字)	89F1	回
971	第一水準文字 (漢字)	89F2	塊
972	第一水準文字 (漢字)	89F3	壞
973	第一水準文字 (漢字)	89F4	廻
974	第一水準文字 (漢字)	89F5	快
975	第一水準文字 (漢字)	89F6	怪
976	第一水準文字 (漢字)	89F7	悔
977	第一水準文字 (漢字)	89F8	恢
978	第一水準文字 (漢字)	89F9	懷
979	第一水準文字 (漢字)	89FA	戒
980	第一水準文字 (漢字)	89FB	拐
981	第一水準文字 (漢字)	89FC	改
982	第一水準文字 (漢字)	8A40	魁
983	第一水準文字 (漢字)	8A41	晦
984	第一水準文字 (漢字)	8A42	械
985	第一水準文字 (漢字)	8A43	海
986	第一水準文字 (漢字)	8A44	灰

項番	文字の種類	SJIS	字体
987	第一水準文字 (漢字)	8A45	界
988	第一水準文字 (漢字)	8A46	皆
989	第一水準文字 (漢字)	8A47	絵
990	第一水準文字 (漢字)	8A48	芥
991	第一水準文字 (漢字)	8A49	蟹
992	第一水準文字 (漢字)	8A4A	開
993	第一水準文字 (漢字)	8A4B	階
994	第一水準文字 (漢字)	8A4C	貝
995	第一水準文字 (漢字)	8A4D	凱
996	第一水準文字 (漢字)	8A4E	効
997	第一水準文字 (漢字)	8A4F	外
998	第一水準文字 (漢字)	8A50	咳
999	第一水準文字 (漢字)	8A51	害
1000	第一水準文字 (漢字)	8A52	崖
1001	第一水準文字 (漢字)	8A53	慨
1002	第一水準文字 (漢字)	8A54	概
1003	第一水準文字 (漢字)	8A55	涯
1004	第一水準文字 (漢字)	8A56	碍
1005	第一水準文字 (漢字)	8A57	蓋
1006	第一水準文字 (漢字)	8A58	街
1007	第一水準文字 (漢字)	8A59	該
1008	第一水準文字 (漢字)	8A5A	鎧
1009	第一水準文字 (漢字)	8A5B	骸
1010	第一水準文字 (漢字)	8A5C	湮
1011	第一水準文字 (漢字)	8A5D	馨
1012	第一水準文字 (漢字)	8A5E	蛙
1013	第一水準文字 (漢字)	8A5F	垣
1014	第一水準文字 (漢字)	8A60	柿
1015	第一水準文字 (漢字)	8A61	蛎
1016	第一水準文字 (漢字)	8A62	鈎
1017	第一水準文字 (漢字)	8A63	劃
1018	第一水準文字 (漢字)	8A64	嚇
1019	第一水準文字 (漢字)	8A65	各

項番	文字の種類	SJIS	字体
1020	第一水準文字 (漢字)	8A66	廓
1021	第一水準文字 (漢字)	8A67	拡
1022	第一水準文字 (漢字)	8A68	攪
1023	第一水準文字 (漢字)	8A69	格
1024	第一水準文字 (漢字)	8A6A	核
1025	第一水準文字 (漢字)	8A6B	殼
1026	第一水準文字 (漢字)	8A6C	獲
1027	第一水準文字 (漢字)	8A6D	確
1028	第一水準文字 (漢字)	8A6E	穫
1029	第一水準文字 (漢字)	8A6F	覚
1030	第一水準文字 (漢字)	8A70	角
1031	第一水準文字 (漢字)	8A71	赫
1032	第一水準文字 (漢字)	8A72	較
1033	第一水準文字 (漢字)	8A73	郭
1034	第一水準文字 (漢字)	8A74	閣
1035	第一水準文字 (漢字)	8A75	隔
1036	第一水準文字 (漢字)	8A76	革
1037	第一水準文字 (漢字)	8A77	学
1038	第一水準文字 (漢字)	8A78	岳
1039	第一水準文字 (漢字)	8A79	樂
1040	第一水準文字 (漢字)	8A7A	額
1041	第一水準文字 (漢字)	8A7B	顎
1042	第一水準文字 (漢字)	8A7C	掛
1043	第一水準文字 (漢字)	8A7D	笠
1044	第一水準文字 (漢字)	8A7E	檜
1045	第一水準文字 (漢字)	8A80	樞
1046	第一水準文字 (漢字)	8A81	梶
1047	第一水準文字 (漢字)	8A82	鯨
1048	第一水準文字 (漢字)	8A83	瀉
1049	第一水準文字 (漢字)	8A84	割
1050	第一水準文字 (漢字)	8A85	喝
1051	第一水準文字 (漢字)	8A86	恰
1052	第一水準文字 (漢字)	8A87	括

項番	文字の種類	SJIS	字体
1053	第一水準文字 (漢字)	8A88	活
1054	第一水準文字 (漢字)	8A89	渴
1055	第一水準文字 (漢字)	8A8A	滑
1056	第一水準文字 (漢字)	8A8B	葛
1057	第一水準文字 (漢字)	8A8C	褐
1058	第一水準文字 (漢字)	8A8D	轄
1059	第一水準文字 (漢字)	8A8E	且
1060	第一水準文字 (漢字)	8A8F	鯉
1061	第一水準文字 (漢字)	8A90	叶
1062	第一水準文字 (漢字)	8A91	椈
1063	第一水準文字 (漢字)	8A92	樺
1064	第一水準文字 (漢字)	8A93	鞫
1065	第一水準文字 (漢字)	8A94	株
1066	第一水準文字 (漢字)	8A95	兜
1067	第一水準文字 (漢字)	8A96	竈
1068	第一水準文字 (漢字)	8A97	蒲
1069	第一水準文字 (漢字)	8A98	釜
1070	第一水準文字 (漢字)	8A99	鎌
1071	第一水準文字 (漢字)	8A9A	嚙
1072	第一水準文字 (漢字)	8A9B	鳴
1073	第一水準文字 (漢字)	8A9C	栢
1074	第一水準文字 (漢字)	8A9D	茅
1075	第一水準文字 (漢字)	8A9E	萱
1076	第一水準文字 (漢字)	8A9F	粥
1077	第一水準文字 (漢字)	8AA0	刈
1078	第一水準文字 (漢字)	8AA1	苻
1079	第一水準文字 (漢字)	8AA2	瓦
1080	第一水準文字 (漢字)	8AA3	乾
1081	第一水準文字 (漢字)	8AA4	侃
1082	第一水準文字 (漢字)	8AA5	冠
1083	第一水準文字 (漢字)	8AA6	寒
1084	第一水準文字 (漢字)	8AA7	刊
1085	第一水準文字 (漢字)	8AA8	勘

項番	文字の種類	SJIS	字体
1086	第一水準文字 (漢字)	8AA9	勸
1087	第一水準文字 (漢字)	8AAA	卷
1088	第一水準文字 (漢字)	8AAB	喚
1089	第一水準文字 (漢字)	8AAC	堪
1090	第一水準文字 (漢字)	8AAD	姦
1091	第一水準文字 (漢字)	8AAE	完
1092	第一水準文字 (漢字)	8AAF	官
1093	第一水準文字 (漢字)	8AB0	寬
1094	第一水準文字 (漢字)	8AB1	干
1095	第一水準文字 (漢字)	8AB2	幹
1096	第一水準文字 (漢字)	8AB3	患
1097	第一水準文字 (漢字)	8AB4	感
1098	第一水準文字 (漢字)	8AB5	慣
1099	第一水準文字 (漢字)	8AB6	憾
1100	第一水準文字 (漢字)	8AB7	換
1101	第一水準文字 (漢字)	8AB8	敢
1102	第一水準文字 (漢字)	8AB9	柑
1103	第一水準文字 (漢字)	8ABA	桓
1104	第一水準文字 (漢字)	8ABB	棺
1105	第一水準文字 (漢字)	8ABC	款
1106	第一水準文字 (漢字)	8ABD	歡
1107	第一水準文字 (漢字)	8ABE	汗
1108	第一水準文字 (漢字)	8ABF	漢
1109	第一水準文字 (漢字)	8AC0	澗
1110	第一水準文字 (漢字)	8AC1	灌
1111	第一水準文字 (漢字)	8AC2	環
1112	第一水準文字 (漢字)	8AC3	甘
1113	第一水準文字 (漢字)	8AC4	監
1114	第一水準文字 (漢字)	8AC5	看
1115	第一水準文字 (漢字)	8AC6	竿
1116	第一水準文字 (漢字)	8AC7	管
1117	第一水準文字 (漢字)	8AC8	簡
1118	第一水準文字 (漢字)	8AC9	緩

項番	文字の種類	SJIS	字体
1119	第一水準文字 (漢字)	8ACA	缶
1120	第一水準文字 (漢字)	8ACB	翰
1121	第一水準文字 (漢字)	8ACC	肝
1122	第一水準文字 (漢字)	8ACD	艦
1123	第一水準文字 (漢字)	8ACE	莞
1124	第一水準文字 (漢字)	8ACF	觀
1125	第一水準文字 (漢字)	8AD0	諫
1126	第一水準文字 (漢字)	8AD1	貫
1127	第一水準文字 (漢字)	8AD2	還
1128	第一水準文字 (漢字)	8AD3	鑑
1129	第一水準文字 (漢字)	8AD4	間
1130	第一水準文字 (漢字)	8AD5	閑
1131	第一水準文字 (漢字)	8AD6	関
1132	第一水準文字 (漢字)	8AD7	陥
1133	第一水準文字 (漢字)	8AD8	韓
1134	第一水準文字 (漢字)	8AD9	館
1135	第一水準文字 (漢字)	8ADA	館
1136	第一水準文字 (漢字)	8ADB	丸
1137	第一水準文字 (漢字)	8ADC	含
1138	第一水準文字 (漢字)	8ADD	岸
1139	第一水準文字 (漢字)	8ADE	巖
1140	第一水準文字 (漢字)	8ADF	玩
1141	第一水準文字 (漢字)	8AE0	癌
1142	第一水準文字 (漢字)	8AE1	眼
1143	第一水準文字 (漢字)	8AE2	岩
1144	第一水準文字 (漢字)	8AE3	翫
1145	第一水準文字 (漢字)	8AE4	贗
1146	第一水準文字 (漢字)	8AE5	雁
1147	第一水準文字 (漢字)	8AE6	頑
1148	第一水準文字 (漢字)	8AE7	顔
1149	第一水準文字 (漢字)	8AE8	願
1150	第一水準文字 (漢字)	8AE9	企
1151	第一水準文字 (漢字)	8AEA	伎

項番	文字の種類	SJIS	字体
1152	第一水準文字 (漢字)	8AEB	危
1153	第一水準文字 (漢字)	8AEC	喜
1154	第一水準文字 (漢字)	8AED	器
1155	第一水準文字 (漢字)	8AEE	基
1156	第一水準文字 (漢字)	8AEF	奇
1157	第一水準文字 (漢字)	8AF0	嬉
1158	第一水準文字 (漢字)	8AF1	寄
1159	第一水準文字 (漢字)	8AF2	岐
1160	第一水準文字 (漢字)	8AF3	希
1161	第一水準文字 (漢字)	8AF4	幾
1162	第一水準文字 (漢字)	8AF5	忌
1163	第一水準文字 (漢字)	8AF6	揮
1164	第一水準文字 (漢字)	8AF7	机
1165	第一水準文字 (漢字)	8AF8	旗
1166	第一水準文字 (漢字)	8AF9	既
1167	第一水準文字 (漢字)	8AFA	期
1168	第一水準文字 (漢字)	8AFB	棋
1169	第一水準文字 (漢字)	8AFC	棄
1170	第一水準文字 (漢字)	8B40	機
1171	第一水準文字 (漢字)	8B41	焔
1172	第一水準文字 (漢字)	8B42	毅
1173	第一水準文字 (漢字)	8B43	氣
1174	第一水準文字 (漢字)	8B44	汽
1175	第一水準文字 (漢字)	8B45	畿
1176	第一水準文字 (漢字)	8B46	祈
1177	第一水準文字 (漢字)	8B47	季
1178	第一水準文字 (漢字)	8B48	稀
1179	第一水準文字 (漢字)	8B49	紀
1180	第一水準文字 (漢字)	8B4A	徽
1181	第一水準文字 (漢字)	8B4B	規
1182	第一水準文字 (漢字)	8B4C	記
1183	第一水準文字 (漢字)	8B4D	貴
1184	第一水準文字 (漢字)	8B4E	起

項番	文字の種類	SJIS	字体
1185	第一水準文字 (漢字)	8B4F	軌
1186	第一水準文字 (漢字)	8B50	輝
1187	第一水準文字 (漢字)	8B51	飢
1188	第一水準文字 (漢字)	8B52	騎
1189	第一水準文字 (漢字)	8B53	鬼
1190	第一水準文字 (漢字)	8B54	龜
1191	第一水準文字 (漢字)	8B55	偽
1192	第一水準文字 (漢字)	8B56	儀
1193	第一水準文字 (漢字)	8B57	妓
1194	第一水準文字 (漢字)	8B58	宜
1195	第一水準文字 (漢字)	8B59	戲
1196	第一水準文字 (漢字)	8B5A	技
1197	第一水準文字 (漢字)	8B5B	擬
1198	第一水準文字 (漢字)	8B5C	欺
1199	第一水準文字 (漢字)	8B5D	犧
1200	第一水準文字 (漢字)	8B5E	疑
1201	第一水準文字 (漢字)	8B5F	祇
1202	第一水準文字 (漢字)	8B60	義
1203	第一水準文字 (漢字)	8B61	蟻
1204	第一水準文字 (漢字)	8B62	誼
1205	第一水準文字 (漢字)	8B63	議
1206	第一水準文字 (漢字)	8B64	掬
1207	第一水準文字 (漢字)	8B65	菊
1208	第一水準文字 (漢字)	8B66	鞠
1209	第一水準文字 (漢字)	8B67	吉
1210	第一水準文字 (漢字)	8B68	吃
1211	第一水準文字 (漢字)	8B69	喫
1212	第一水準文字 (漢字)	8B6A	桔
1213	第一水準文字 (漢字)	8B6B	橘
1214	第一水準文字 (漢字)	8B6C	詰
1215	第一水準文字 (漢字)	8B6D	砧
1216	第一水準文字 (漢字)	8B6E	杵
1217	第一水準文字 (漢字)	8B6F	黍

項番	文字の種類	SJIS	字体
1218	第一水準文字 (漢字)	8B70	却
1219	第一水準文字 (漢字)	8B71	客
1220	第一水準文字 (漢字)	8B72	脚
1221	第一水準文字 (漢字)	8B73	虐
1222	第一水準文字 (漢字)	8B74	逆
1223	第一水準文字 (漢字)	8B75	丘
1224	第一水準文字 (漢字)	8B76	久
1225	第一水準文字 (漢字)	8B77	仇
1226	第一水準文字 (漢字)	8B78	休
1227	第一水準文字 (漢字)	8B79	及
1228	第一水準文字 (漢字)	8B7A	吸
1229	第一水準文字 (漢字)	8B7B	宮
1230	第一水準文字 (漢字)	8B7C	弓
1231	第一水準文字 (漢字)	8B7D	急
1232	第一水準文字 (漢字)	8B7E	救
1233	第一水準文字 (漢字)	8B80	朽
1234	第一水準文字 (漢字)	8B81	求
1235	第一水準文字 (漢字)	8B82	汲
1236	第一水準文字 (漢字)	8B83	泣
1237	第一水準文字 (漢字)	8B84	灸
1238	第一水準文字 (漢字)	8B85	球
1239	第一水準文字 (漢字)	8B86	究
1240	第一水準文字 (漢字)	8B87	窮
1241	第一水準文字 (漢字)	8B88	笈
1242	第一水準文字 (漢字)	8B89	級
1243	第一水準文字 (漢字)	8B8A	糾
1244	第一水準文字 (漢字)	8B8B	給
1245	第一水準文字 (漢字)	8B8C	旧
1246	第一水準文字 (漢字)	8B8D	牛
1247	第一水準文字 (漢字)	8B8E	去
1248	第一水準文字 (漢字)	8B8F	居
1249	第一水準文字 (漢字)	8B90	巨
1250	第一水準文字 (漢字)	8B91	拒

項番	文字の種類	SJIS	字体
1251	第一水準文字 (漢字)	8B92	拋
1252	第一水準文字 (漢字)	8B93	拳
1253	第一水準文字 (漢字)	8B94	渠
1254	第一水準文字 (漢字)	8B95	虚
1255	第一水準文字 (漢字)	8B96	許
1256	第一水準文字 (漢字)	8B97	距
1257	第一水準文字 (漢字)	8B98	鋸
1258	第一水準文字 (漢字)	8B99	漁
1259	第一水準文字 (漢字)	8B9A	禦
1260	第一水準文字 (漢字)	8B9B	魚
1261	第一水準文字 (漢字)	8B9C	亨
1262	第一水準文字 (漢字)	8B9D	享
1263	第一水準文字 (漢字)	8B9E	京
1264	第一水準文字 (漢字)	8B9F	供
1265	第一水準文字 (漢字)	8BA0	俠
1266	第一水準文字 (漢字)	8BA1	僑
1267	第一水準文字 (漢字)	8BA2	兇
1268	第一水準文字 (漢字)	8BA3	競
1269	第一水準文字 (漢字)	8BA4	共
1270	第一水準文字 (漢字)	8BA5	凶
1271	第一水準文字 (漢字)	8BA6	協
1272	第一水準文字 (漢字)	8BA7	匡
1273	第一水準文字 (漢字)	8BA8	卿
1274	第一水準文字 (漢字)	8BA9	叫
1275	第一水準文字 (漢字)	8BAA	喬
1276	第一水準文字 (漢字)	8BAB	境
1277	第一水準文字 (漢字)	8BAC	峽
1278	第一水準文字 (漢字)	8BAD	強
1279	第一水準文字 (漢字)	8BAE	疆
1280	第一水準文字 (漢字)	8BAF	怯
1281	第一水準文字 (漢字)	8BB0	恐
1282	第一水準文字 (漢字)	8BB1	恭
1283	第一水準文字 (漢字)	8BB2	挟

項番	文字の種類	SJIS	字体
1284	第一水準文字 (漢字)	8BB3	教
1285	第一水準文字 (漢字)	8BB4	橋
1286	第一水準文字 (漢字)	8BB5	況
1287	第一水準文字 (漢字)	8BB6	狂
1288	第一水準文字 (漢字)	8BB7	狹
1289	第一水準文字 (漢字)	8BB8	矯
1290	第一水準文字 (漢字)	8BB9	胸
1291	第一水準文字 (漢字)	8BBA	脅
1292	第一水準文字 (漢字)	8BBB	興
1293	第一水準文字 (漢字)	8BBC	蕎
1294	第一水準文字 (漢字)	8BBD	郷
1295	第一水準文字 (漢字)	8BBE	鏡
1296	第一水準文字 (漢字)	8BBF	響
1297	第一水準文字 (漢字)	8BC0	饗
1298	第一水準文字 (漢字)	8BC1	驚
1299	第一水準文字 (漢字)	8BC2	仰
1300	第一水準文字 (漢字)	8BC3	凝
1301	第一水準文字 (漢字)	8BC4	堯
1302	第一水準文字 (漢字)	8BC5	曉
1303	第一水準文字 (漢字)	8BC6	業
1304	第一水準文字 (漢字)	8BC7	局
1305	第一水準文字 (漢字)	8BC8	曲
1306	第一水準文字 (漢字)	8BC9	極
1307	第一水準文字 (漢字)	8BCA	玉
1308	第一水準文字 (漢字)	8BCB	桐
1309	第一水準文字 (漢字)	8BCC	秆
1310	第一水準文字 (漢字)	8BCD	僅
1311	第一水準文字 (漢字)	8BCE	勤
1312	第一水準文字 (漢字)	8BCF	均
1313	第一水準文字 (漢字)	8BD0	巾
1314	第一水準文字 (漢字)	8BD1	錦
1315	第一水準文字 (漢字)	8BD2	斤
1316	第一水準文字 (漢字)	8BD3	欣

項番	文字の種類	SJIS	字体
1317	第一水準文字 (漢字)	8BD4	欽
1318	第一水準文字 (漢字)	8BD5	琴
1319	第一水準文字 (漢字)	8BD6	禁
1320	第一水準文字 (漢字)	8BD7	禽
1321	第一水準文字 (漢字)	8BD8	筋
1322	第一水準文字 (漢字)	8BD9	緊
1323	第一水準文字 (漢字)	8BDA	芹
1324	第一水準文字 (漢字)	8BDB	菌
1325	第一水準文字 (漢字)	8BDC	衿
1326	第一水準文字 (漢字)	8BDD	襟
1327	第一水準文字 (漢字)	8BDE	謹
1328	第一水準文字 (漢字)	8BDF	近
1329	第一水準文字 (漢字)	8BE0	金
1330	第一水準文字 (漢字)	8BE1	吟
1331	第一水準文字 (漢字)	8BE2	銀
1332	第一水準文字 (漢字)	8BE3	九
1333	第一水準文字 (漢字)	8BE4	俱
1334	第一水準文字 (漢字)	8BE5	句
1335	第一水準文字 (漢字)	8BE6	区
1336	第一水準文字 (漢字)	8BE7	狗
1337	第一水準文字 (漢字)	8BE8	玖
1338	第一水準文字 (漢字)	8BE9	矩
1339	第一水準文字 (漢字)	8BEA	苦
1340	第一水準文字 (漢字)	8BEB	軀
1341	第一水準文字 (漢字)	8BEC	馭
1342	第一水準文字 (漢字)	8BED	馱
1343	第一水準文字 (漢字)	8BEE	駒
1344	第一水準文字 (漢字)	8BEF	具
1345	第一水準文字 (漢字)	8BF0	愚
1346	第一水準文字 (漢字)	8BF1	虞
1347	第一水準文字 (漢字)	8BF2	喰
1348	第一水準文字 (漢字)	8BF3	空
1349	第一水準文字 (漢字)	8BF4	偶

項番	文字の種類	SJIS	字体
1350	第一水準文字 (漢字)	8BF5	寓
1351	第一水準文字 (漢字)	8BF6	遇
1352	第一水準文字 (漢字)	8BF7	隅
1353	第一水準文字 (漢字)	8BF8	串
1354	第一水準文字 (漢字)	8BF9	櫛
1355	第一水準文字 (漢字)	8BFA	釧
1356	第一水準文字 (漢字)	8BFB	屑
1357	第一水準文字 (漢字)	8BFC	屈
1358	第一水準文字 (漢字)	8C40	掘
1359	第一水準文字 (漢字)	8C41	窟
1360	第一水準文字 (漢字)	8C42	杏
1361	第一水準文字 (漢字)	8C43	靴
1362	第一水準文字 (漢字)	8C44	轡
1363	第一水準文字 (漢字)	8C45	窪
1364	第一水準文字 (漢字)	8C46	熊
1365	第一水準文字 (漢字)	8C47	隈
1366	第一水準文字 (漢字)	8C48	叅
1367	第一水準文字 (漢字)	8C49	栗
1368	第一水準文字 (漢字)	8C4A	繰
1369	第一水準文字 (漢字)	8C4B	桑
1370	第一水準文字 (漢字)	8C4C	鋏
1371	第一水準文字 (漢字)	8C4D	勲
1372	第一水準文字 (漢字)	8C4E	君
1373	第一水準文字 (漢字)	8C4F	薫
1374	第一水準文字 (漢字)	8C50	訓
1375	第一水準文字 (漢字)	8C51	群
1376	第一水準文字 (漢字)	8C52	軍
1377	第一水準文字 (漢字)	8C53	郡
1378	第一水準文字 (漢字)	8C54	卦
1379	第一水準文字 (漢字)	8C55	袈
1380	第一水準文字 (漢字)	8C56	袈
1381	第一水準文字 (漢字)	8C57	係
1382	第一水準文字 (漢字)	8C58	傾

項番	文字の種類	SJIS	字体
1383	第一水準文字 (漢字)	8C59	刑
1384	第一水準文字 (漢字)	8C5A	兄
1385	第一水準文字 (漢字)	8C5B	啓
1386	第一水準文字 (漢字)	8C5C	圭
1387	第一水準文字 (漢字)	8C5D	珪
1388	第一水準文字 (漢字)	8C5E	型
1389	第一水準文字 (漢字)	8C5F	契
1390	第一水準文字 (漢字)	8C60	形
1391	第一水準文字 (漢字)	8C61	徑
1392	第一水準文字 (漢字)	8C62	恵
1393	第一水準文字 (漢字)	8C63	慶
1394	第一水準文字 (漢字)	8C64	慧
1395	第一水準文字 (漢字)	8C65	憩
1396	第一水準文字 (漢字)	8C66	掲
1397	第一水準文字 (漢字)	8C67	携
1398	第一水準文字 (漢字)	8C68	敬
1399	第一水準文字 (漢字)	8C69	景
1400	第一水準文字 (漢字)	8C6A	桂
1401	第一水準文字 (漢字)	8C6B	溪
1402	第一水準文字 (漢字)	8C6C	畦
1403	第一水準文字 (漢字)	8C6D	稽
1404	第一水準文字 (漢字)	8C6E	系
1405	第一水準文字 (漢字)	8C6F	経
1406	第一水準文字 (漢字)	8C70	継
1407	第一水準文字 (漢字)	8C71	繫
1408	第一水準文字 (漢字)	8C72	罨
1409	第一水準文字 (漢字)	8C73	荃
1410	第一水準文字 (漢字)	8C74	荊
1411	第一水準文字 (漢字)	8C75	蚩
1412	第一水準文字 (漢字)	8C76	計
1413	第一水準文字 (漢字)	8C77	詣
1414	第一水準文字 (漢字)	8C78	警
1415	第一水準文字 (漢字)	8C79	軽

項番	文字の種類	SJIS	字体
1416	第一水準文字 (漢字)	8C7A	頸
1417	第一水準文字 (漢字)	8C7B	鷄
1418	第一水準文字 (漢字)	8C7C	芸
1419	第一水準文字 (漢字)	8C7D	迎
1420	第一水準文字 (漢字)	8C7E	鯨
1421	第一水準文字 (漢字)	8C80	劇
1422	第一水準文字 (漢字)	8C81	戟
1423	第一水準文字 (漢字)	8C82	擊
1424	第一水準文字 (漢字)	8C83	激
1425	第一水準文字 (漢字)	8C84	隙
1426	第一水準文字 (漢字)	8C85	朽
1427	第一水準文字 (漢字)	8C86	傑
1428	第一水準文字 (漢字)	8C87	欠
1429	第一水準文字 (漢字)	8C88	決
1430	第一水準文字 (漢字)	8C89	潔
1431	第一水準文字 (漢字)	8C8A	穴
1432	第一水準文字 (漢字)	8C8B	結
1433	第一水準文字 (漢字)	8C8C	血
1434	第一水準文字 (漢字)	8C8D	訣
1435	第一水準文字 (漢字)	8C8E	月
1436	第一水準文字 (漢字)	8C8F	件
1437	第一水準文字 (漢字)	8C90	儉
1438	第一水準文字 (漢字)	8C91	倦
1439	第一水準文字 (漢字)	8C92	健
1440	第一水準文字 (漢字)	8C93	兼
1441	第一水準文字 (漢字)	8C94	券
1442	第一水準文字 (漢字)	8C95	劍
1443	第一水準文字 (漢字)	8C96	喧
1444	第一水準文字 (漢字)	8C97	圈
1445	第一水準文字 (漢字)	8C98	堅
1446	第一水準文字 (漢字)	8C99	嫌
1447	第一水準文字 (漢字)	8C9A	建
1448	第一水準文字 (漢字)	8C9B	憲

項番	文字の種類	SJIS	字体
1449	第一水準文字 (漢字)	8C9C	懸
1450	第一水準文字 (漢字)	8C9D	拳
1451	第一水準文字 (漢字)	8C9E	捲
1452	第一水準文字 (漢字)	8C9F	檢
1453	第一水準文字 (漢字)	8CA0	権
1454	第一水準文字 (漢字)	8CA1	牽
1455	第一水準文字 (漢字)	8CA2	犬
1456	第一水準文字 (漢字)	8CA3	猷
1457	第一水準文字 (漢字)	8CA4	研
1458	第一水準文字 (漢字)	8CA5	硯
1459	第一水準文字 (漢字)	8CA6	絹
1460	第一水準文字 (漢字)	8CA7	県
1461	第一水準文字 (漢字)	8CA8	肩
1462	第一水準文字 (漢字)	8CA9	見
1463	第一水準文字 (漢字)	8CAA	謙
1464	第一水準文字 (漢字)	8CAB	賢
1465	第一水準文字 (漢字)	8CAC	軒
1466	第一水準文字 (漢字)	8CAD	遣
1467	第一水準文字 (漢字)	8CAE	鍵
1468	第一水準文字 (漢字)	8CAF	険
1469	第一水準文字 (漢字)	8CB0	顕
1470	第一水準文字 (漢字)	8CB1	験
1471	第一水準文字 (漢字)	8CB2	鹼
1472	第一水準文字 (漢字)	8CB3	元
1473	第一水準文字 (漢字)	8CB4	原
1474	第一水準文字 (漢字)	8CB5	巖
1475	第一水準文字 (漢字)	8CB6	幻
1476	第一水準文字 (漢字)	8CB7	弦
1477	第一水準文字 (漢字)	8CB8	減
1478	第一水準文字 (漢字)	8CB9	源
1479	第一水準文字 (漢字)	8CBA	玄
1480	第一水準文字 (漢字)	8CBB	現
1481	第一水準文字 (漢字)	8CBC	絃

項番	文字の種類	SJIS	字体
1482	第一水準文字 (漢字)	8CBD	舷
1483	第一水準文字 (漢字)	8CBE	言
1484	第一水準文字 (漢字)	8CBF	諺
1485	第一水準文字 (漢字)	8CC0	限
1486	第一水準文字 (漢字)	8CC1	乎
1487	第一水準文字 (漢字)	8CC2	個
1488	第一水準文字 (漢字)	8CC3	古
1489	第一水準文字 (漢字)	8CC4	呼
1490	第一水準文字 (漢字)	8CC5	固
1491	第一水準文字 (漢字)	8CC6	姑
1492	第一水準文字 (漢字)	8CC7	孤
1493	第一水準文字 (漢字)	8CC8	己
1494	第一水準文字 (漢字)	8CC9	庫
1495	第一水準文字 (漢字)	8CCA	弧
1496	第一水準文字 (漢字)	8CCB	戸
1497	第一水準文字 (漢字)	8CCC	故
1498	第一水準文字 (漢字)	8CCD	枯
1499	第一水準文字 (漢字)	8CCE	湖
1500	第一水準文字 (漢字)	8CCF	狐
1501	第一水準文字 (漢字)	8CD0	糊
1502	第一水準文字 (漢字)	8CD1	袴
1503	第一水準文字 (漢字)	8CD2	股
1504	第一水準文字 (漢字)	8CD3	胡
1505	第一水準文字 (漢字)	8CD4	菰
1506	第一水準文字 (漢字)	8CD5	虎
1507	第一水準文字 (漢字)	8CD6	誇
1508	第一水準文字 (漢字)	8CD7	跨
1509	第一水準文字 (漢字)	8CD8	鈷
1510	第一水準文字 (漢字)	8CD9	雇
1511	第一水準文字 (漢字)	8CDA	顧
1512	第一水準文字 (漢字)	8CDB	鼓
1513	第一水準文字 (漢字)	8CDC	五
1514	第一水準文字 (漢字)	8CDD	互

項番	文字の種類	SJIS	字体
1515	第一水準文字 (漢字)	8CDE	伍
1516	第一水準文字 (漢字)	8CDF	午
1517	第一水準文字 (漢字)	8CE0	呉
1518	第一水準文字 (漢字)	8CE1	吾
1519	第一水準文字 (漢字)	8CE2	娛
1520	第一水準文字 (漢字)	8CE3	後
1521	第一水準文字 (漢字)	8CE4	御
1522	第一水準文字 (漢字)	8CE5	悟
1523	第一水準文字 (漢字)	8CE6	梧
1524	第一水準文字 (漢字)	8CE7	檣
1525	第一水準文字 (漢字)	8CE8	瑚
1526	第一水準文字 (漢字)	8CE9	碁
1527	第一水準文字 (漢字)	8CEA	語
1528	第一水準文字 (漢字)	8CEB	誤
1529	第一水準文字 (漢字)	8CEC	護
1530	第一水準文字 (漢字)	8CED	醐
1531	第一水準文字 (漢字)	8CEE	乞
1532	第一水準文字 (漢字)	8CEF	鯉
1533	第一水準文字 (漢字)	8CF0	交
1534	第一水準文字 (漢字)	8CF1	佼
1535	第一水準文字 (漢字)	8CF2	侯
1536	第一水準文字 (漢字)	8CF3	候
1537	第一水準文字 (漢字)	8CF4	倖
1538	第一水準文字 (漢字)	8CF5	光
1539	第一水準文字 (漢字)	8CF6	公
1540	第一水準文字 (漢字)	8CF7	功
1541	第一水準文字 (漢字)	8CF8	効
1542	第一水準文字 (漢字)	8CF9	勾
1543	第一水準文字 (漢字)	8CFA	厚
1544	第一水準文字 (漢字)	8CFB	口
1545	第一水準文字 (漢字)	8CFC	向
1546	第一水準文字 (漢字)	8D40	后
1547	第一水準文字 (漢字)	8D41	喉

項番	文字の種類	SJIS	字体
1548	第一水準文字 (漢字)	8D42	坑
1549	第一水準文字 (漢字)	8D43	垢
1550	第一水準文字 (漢字)	8D44	好
1551	第一水準文字 (漢字)	8D45	孔
1552	第一水準文字 (漢字)	8D46	孝
1553	第一水準文字 (漢字)	8D47	宏
1554	第一水準文字 (漢字)	8D48	工
1555	第一水準文字 (漢字)	8D49	巧
1556	第一水準文字 (漢字)	8D4A	巷
1557	第一水準文字 (漢字)	8D4B	幸
1558	第一水準文字 (漢字)	8D4C	広
1559	第一水準文字 (漢字)	8D4D	庚
1560	第一水準文字 (漢字)	8D4E	康
1561	第一水準文字 (漢字)	8D4F	弘
1562	第一水準文字 (漢字)	8D50	恒
1563	第一水準文字 (漢字)	8D51	慌
1564	第一水準文字 (漢字)	8D52	抗
1565	第一水準文字 (漢字)	8D53	拘
1566	第一水準文字 (漢字)	8D54	控
1567	第一水準文字 (漢字)	8D55	攻
1568	第一水準文字 (漢字)	8D56	昂
1569	第一水準文字 (漢字)	8D57	晃
1570	第一水準文字 (漢字)	8D58	更
1571	第一水準文字 (漢字)	8D59	杭
1572	第一水準文字 (漢字)	8D5A	校
1573	第一水準文字 (漢字)	8D5B	梗
1574	第一水準文字 (漢字)	8D5C	構
1575	第一水準文字 (漢字)	8D5D	江
1576	第一水準文字 (漢字)	8D5E	洪
1577	第一水準文字 (漢字)	8D5F	浩
1578	第一水準文字 (漢字)	8D60	港
1579	第一水準文字 (漢字)	8D61	溝
1580	第一水準文字 (漢字)	8D62	甲

項番	文字の種類	SJIS	字体
1581	第一水準文字 (漢字)	8D63	皇
1582	第一水準文字 (漢字)	8D64	硬
1583	第一水準文字 (漢字)	8D65	稿
1584	第一水準文字 (漢字)	8D66	糠
1585	第一水準文字 (漢字)	8D67	紅
1586	第一水準文字 (漢字)	8D68	紘
1587	第一水準文字 (漢字)	8D69	絞
1588	第一水準文字 (漢字)	8D6A	綱
1589	第一水準文字 (漢字)	8D6B	耕
1590	第一水準文字 (漢字)	8D6C	考
1591	第一水準文字 (漢字)	8D6D	肯
1592	第一水準文字 (漢字)	8D6E	肱
1593	第一水準文字 (漢字)	8D6F	腔
1594	第一水準文字 (漢字)	8D70	膏
1595	第一水準文字 (漢字)	8D71	航
1596	第一水準文字 (漢字)	8D72	荒
1597	第一水準文字 (漢字)	8D73	行
1598	第一水準文字 (漢字)	8D74	衡
1599	第一水準文字 (漢字)	8D75	講
1600	第一水準文字 (漢字)	8D76	貢
1601	第一水準文字 (漢字)	8D77	購
1602	第一水準文字 (漢字)	8D78	郊
1603	第一水準文字 (漢字)	8D79	醇
1604	第一水準文字 (漢字)	8D7A	鉞
1605	第一水準文字 (漢字)	8D7B	砧
1606	第一水準文字 (漢字)	8D7C	鋼
1607	第一水準文字 (漢字)	8D7D	閣
1608	第一水準文字 (漢字)	8D7E	降
1609	第一水準文字 (漢字)	8D80	項
1610	第一水準文字 (漢字)	8D81	香
1611	第一水準文字 (漢字)	8D82	高
1612	第一水準文字 (漢字)	8D83	鴻
1613	第一水準文字 (漢字)	8D84	剛

項番	文字の種類	SJIS	字体
1614	第一水準文字 (漢字)	8D85	劫
1615	第一水準文字 (漢字)	8D86	号
1616	第一水準文字 (漢字)	8D87	合
1617	第一水準文字 (漢字)	8D88	壕
1618	第一水準文字 (漢字)	8D89	拷
1619	第一水準文字 (漢字)	8D8A	濠
1620	第一水準文字 (漢字)	8D8B	豪
1621	第一水準文字 (漢字)	8D8C	轟
1622	第一水準文字 (漢字)	8D8D	麴
1623	第一水準文字 (漢字)	8D8E	克
1624	第一水準文字 (漢字)	8D8F	刻
1625	第一水準文字 (漢字)	8D90	告
1626	第一水準文字 (漢字)	8D91	国
1627	第一水準文字 (漢字)	8D92	穀
1628	第一水準文字 (漢字)	8D93	酷
1629	第一水準文字 (漢字)	8D94	鵠
1630	第一水準文字 (漢字)	8D95	黒
1631	第一水準文字 (漢字)	8D96	獄
1632	第一水準文字 (漢字)	8D97	漉
1633	第一水準文字 (漢字)	8D98	腰
1634	第一水準文字 (漢字)	8D99	甌
1635	第一水準文字 (漢字)	8D9A	忽
1636	第一水準文字 (漢字)	8D9B	惚
1637	第一水準文字 (漢字)	8D9C	骨
1638	第一水準文字 (漢字)	8D9D	狛
1639	第一水準文字 (漢字)	8D9E	込
1640	第一水準文字 (漢字)	8D9F	此
1641	第一水準文字 (漢字)	8DA0	頃
1642	第一水準文字 (漢字)	8DA1	今
1643	第一水準文字 (漢字)	8DA2	困
1644	第一水準文字 (漢字)	8DA3	坤
1645	第一水準文字 (漢字)	8DA4	墾
1646	第一水準文字 (漢字)	8DA5	婚

項番	文字の種類	SJIS	字体
1647	第一水準文字 (漢字)	8DA6	恨
1648	第一水準文字 (漢字)	8DA7	懇
1649	第一水準文字 (漢字)	8DA8	昏
1650	第一水準文字 (漢字)	8DA9	昆
1651	第一水準文字 (漢字)	8DAA	根
1652	第一水準文字 (漢字)	8DAB	梱
1653	第一水準文字 (漢字)	8DAC	混
1654	第一水準文字 (漢字)	8DAD	痕
1655	第一水準文字 (漢字)	8DAE	紺
1656	第一水準文字 (漢字)	8DAF	良
1657	第一水準文字 (漢字)	8DB0	魂
1658	第一水準文字 (漢字)	8DB1	些
1659	第一水準文字 (漢字)	8DB2	佐
1660	第一水準文字 (漢字)	8DB3	叉
1661	第一水準文字 (漢字)	8DB4	唆
1662	第一水準文字 (漢字)	8DB5	嗟
1663	第一水準文字 (漢字)	8DB6	左
1664	第一水準文字 (漢字)	8DB7	差
1665	第一水準文字 (漢字)	8DB8	查
1666	第一水準文字 (漢字)	8DB9	沙
1667	第一水準文字 (漢字)	8DBA	嗟
1668	第一水準文字 (漢字)	8DBB	砂
1669	第一水準文字 (漢字)	8DBC	詐
1670	第一水準文字 (漢字)	8DBD	鎖
1671	第一水準文字 (漢字)	8DBE	袞
1672	第一水準文字 (漢字)	8DBF	坐
1673	第一水準文字 (漢字)	8DC0	座
1674	第一水準文字 (漢字)	8DC1	挫
1675	第一水準文字 (漢字)	8DC2	債
1676	第一水準文字 (漢字)	8DC3	催
1677	第一水準文字 (漢字)	8DC4	再
1678	第一水準文字 (漢字)	8DC5	最
1679	第一水準文字 (漢字)	8DC6	哉

項番	文字の種類	SJIS	字体
1680	第一水準文字 (漢字)	8DC7	塞
1681	第一水準文字 (漢字)	8DC8	妻
1682	第一水準文字 (漢字)	8DC9	宰
1683	第一水準文字 (漢字)	8DCA	彩
1684	第一水準文字 (漢字)	8DCB	才
1685	第一水準文字 (漢字)	8DCC	採
1686	第一水準文字 (漢字)	8DCD	栽
1687	第一水準文字 (漢字)	8DCE	歳
1688	第一水準文字 (漢字)	8DCF	濟
1689	第一水準文字 (漢字)	8DD0	災
1690	第一水準文字 (漢字)	8DD1	采
1691	第一水準文字 (漢字)	8DD2	犀
1692	第一水準文字 (漢字)	8DD3	碎
1693	第一水準文字 (漢字)	8DD4	砦
1694	第一水準文字 (漢字)	8DD5	祭
1695	第一水準文字 (漢字)	8DD6	斎
1696	第一水準文字 (漢字)	8DD7	細
1697	第一水準文字 (漢字)	8DD8	菜
1698	第一水準文字 (漢字)	8DD9	裁
1699	第一水準文字 (漢字)	8DDA	載
1700	第一水準文字 (漢字)	8ddb	際
1701	第一水準文字 (漢字)	8DDC	劑
1702	第一水準文字 (漢字)	8DDD	在
1703	第一水準文字 (漢字)	8DDE	材
1704	第一水準文字 (漢字)	8DDF	罪
1705	第一水準文字 (漢字)	8DE0	財
1706	第一水準文字 (漢字)	8DE1	冴
1707	第一水準文字 (漢字)	8DE2	坂
1708	第一水準文字 (漢字)	8DE3	阪
1709	第一水準文字 (漢字)	8DE4	堺
1710	第一水準文字 (漢字)	8DE5	榭
1711	第一水準文字 (漢字)	8DE6	肴
1712	第一水準文字 (漢字)	8DE7	咲

項番	文字の種類	SJIS	字体
1713	第一水準文字 (漢字)	8DE8	崎
1714	第一水準文字 (漢字)	8DE9	埼
1715	第一水準文字 (漢字)	8DEA	碕
1716	第一水準文字 (漢字)	8DEB	鷺
1717	第一水準文字 (漢字)	8DEC	作
1718	第一水準文字 (漢字)	8DED	削
1719	第一水準文字 (漢字)	8DEE	咋
1720	第一水準文字 (漢字)	8DEF	搾
1721	第一水準文字 (漢字)	8DF0	昨
1722	第一水準文字 (漢字)	8DF1	朔
1723	第一水準文字 (漢字)	8DF2	柵
1724	第一水準文字 (漢字)	8DF3	窄
1725	第一水準文字 (漢字)	8DF4	策
1726	第一水準文字 (漢字)	8DF5	索
1727	第一水準文字 (漢字)	8DF6	錯
1728	第一水準文字 (漢字)	8DF7	桜
1729	第一水準文字 (漢字)	8DF8	鮭
1730	第一水準文字 (漢字)	8DF9	笹
1731	第一水準文字 (漢字)	8DFA	匙
1732	第一水準文字 (漢字)	8DFB	冊
1733	第一水準文字 (漢字)	8DFC	刷
1734	第一水準文字 (漢字)	8E40	察
1735	第一水準文字 (漢字)	8E41	拶
1736	第一水準文字 (漢字)	8E42	撮
1737	第一水準文字 (漢字)	8E43	擦
1738	第一水準文字 (漢字)	8E44	札
1739	第一水準文字 (漢字)	8E45	殺
1740	第一水準文字 (漢字)	8E46	薩
1741	第一水準文字 (漢字)	8E47	雜
1742	第一水準文字 (漢字)	8E48	阜
1743	第一水準文字 (漢字)	8E49	鯖
1744	第一水準文字 (漢字)	8E4A	捌
1745	第一水準文字 (漢字)	8E4B	鏹

項番	文字の種類	SJIS	字体
1746	第一水準文字 (漢字)	8E4C	鮫
1747	第一水準文字 (漢字)	8E4D	皿
1748	第一水準文字 (漢字)	8E4E	晒
1749	第一水準文字 (漢字)	8E4F	三
1750	第一水準文字 (漢字)	8E50	傘
1751	第一水準文字 (漢字)	8E51	参
1752	第一水準文字 (漢字)	8E52	山
1753	第一水準文字 (漢字)	8E53	惨
1754	第一水準文字 (漢字)	8E54	撒
1755	第一水準文字 (漢字)	8E55	散
1756	第一水準文字 (漢字)	8E56	栈
1757	第一水準文字 (漢字)	8E57	燦
1758	第一水準文字 (漢字)	8E58	珊
1759	第一水準文字 (漢字)	8E59	産
1760	第一水準文字 (漢字)	8E5A	算
1761	第一水準文字 (漢字)	8E5B	纂
1762	第一水準文字 (漢字)	8E5C	蚕
1763	第一水準文字 (漢字)	8E5D	讚
1764	第一水準文字 (漢字)	8E5E	賛
1765	第一水準文字 (漢字)	8E5F	酸
1766	第一水準文字 (漢字)	8E60	餐
1767	第一水準文字 (漢字)	8E61	斬
1768	第一水準文字 (漢字)	8E62	暫
1769	第一水準文字 (漢字)	8E63	残
1770	第一水準文字 (漢字)	8E64	仕
1771	第一水準文字 (漢字)	8E65	仔
1772	第一水準文字 (漢字)	8E66	伺
1773	第一水準文字 (漢字)	8E67	使
1774	第一水準文字 (漢字)	8E68	刺
1775	第一水準文字 (漢字)	8E69	司
1776	第一水準文字 (漢字)	8E6A	史
1777	第一水準文字 (漢字)	8E6B	嗣
1778	第一水準文字 (漢字)	8E6C	四

項番	文字の種類	SJIS	字体
1779	第一水準文字 (漢字)	8E6D	士
1780	第一水準文字 (漢字)	8E6E	始
1781	第一水準文字 (漢字)	8E6F	姉
1782	第一水準文字 (漢字)	8E70	姿
1783	第一水準文字 (漢字)	8E71	子
1784	第一水準文字 (漢字)	8E72	屍
1785	第一水準文字 (漢字)	8E73	市
1786	第一水準文字 (漢字)	8E74	師
1787	第一水準文字 (漢字)	8E75	志
1788	第一水準文字 (漢字)	8E76	思
1789	第一水準文字 (漢字)	8E77	指
1790	第一水準文字 (漢字)	8E78	支
1791	第一水準文字 (漢字)	8E79	孜
1792	第一水準文字 (漢字)	8E7A	斯
1793	第一水準文字 (漢字)	8E7B	施
1794	第一水準文字 (漢字)	8E7C	旨
1795	第一水準文字 (漢字)	8E7D	枝
1796	第一水準文字 (漢字)	8E7E	止
1797	第一水準文字 (漢字)	8E80	死
1798	第一水準文字 (漢字)	8E81	氏
1799	第一水準文字 (漢字)	8E82	獅
1800	第一水準文字 (漢字)	8E83	祉
1801	第一水準文字 (漢字)	8E84	私
1802	第一水準文字 (漢字)	8E85	糸
1803	第一水準文字 (漢字)	8E86	紙
1804	第一水準文字 (漢字)	8E87	紫
1805	第一水準文字 (漢字)	8E88	肢
1806	第一水準文字 (漢字)	8E89	脂
1807	第一水準文字 (漢字)	8E8A	至
1808	第一水準文字 (漢字)	8E8B	視
1809	第一水準文字 (漢字)	8E8C	詞
1810	第一水準文字 (漢字)	8E8D	詩
1811	第一水準文字 (漢字)	8E8E	試

項番	文字の種類	SJIS	字体
1812	第一水準文字 (漢字)	8E8F	誌
1813	第一水準文字 (漢字)	8E90	諮
1814	第一水準文字 (漢字)	8E91	資
1815	第一水準文字 (漢字)	8E92	賜
1816	第一水準文字 (漢字)	8E93	雌
1817	第一水準文字 (漢字)	8E94	飼
1818	第一水準文字 (漢字)	8E95	齒
1819	第一水準文字 (漢字)	8E96	事
1820	第一水準文字 (漢字)	8E97	似
1821	第一水準文字 (漢字)	8E98	侍
1822	第一水準文字 (漢字)	8E99	児
1823	第一水準文字 (漢字)	8E9A	字
1824	第一水準文字 (漢字)	8E9B	寺
1825	第一水準文字 (漢字)	8E9C	慈
1826	第一水準文字 (漢字)	8E9D	持
1827	第一水準文字 (漢字)	8E9E	時
1828	第一水準文字 (漢字)	8E9F	次
1829	第一水準文字 (漢字)	8EA0	滋
1830	第一水準文字 (漢字)	8EA1	治
1831	第一水準文字 (漢字)	8EA2	爾
1832	第一水準文字 (漢字)	8EA3	璽
1833	第一水準文字 (漢字)	8EA4	痔
1834	第一水準文字 (漢字)	8EA5	磁
1835	第一水準文字 (漢字)	8EA6	示
1836	第一水準文字 (漢字)	8EA7	而
1837	第一水準文字 (漢字)	8EA8	耳
1838	第一水準文字 (漢字)	8EA9	自
1839	第一水準文字 (漢字)	8EAA	蒔
1840	第一水準文字 (漢字)	8EAB	辭
1841	第一水準文字 (漢字)	8EAC	汐
1842	第一水準文字 (漢字)	8EAD	鹿
1843	第一水準文字 (漢字)	8EAE	式
1844	第一水準文字 (漢字)	8EAF	識

項番	文字の種類	SJIS	字体
1845	第一水準文字 (漢字)	8EB0	鳴
1846	第一水準文字 (漢字)	8EB1	竺
1847	第一水準文字 (漢字)	8EB2	軸
1848	第一水準文字 (漢字)	8EB3	穴
1849	第一水準文字 (漢字)	8EB4	雫
1850	第一水準文字 (漢字)	8EB5	七
1851	第一水準文字 (漢字)	8EB6	叱
1852	第一水準文字 (漢字)	8EB7	執
1853	第一水準文字 (漢字)	8EB8	失
1854	第一水準文字 (漢字)	8EB9	嫉
1855	第一水準文字 (漢字)	8EBA	室
1856	第一水準文字 (漢字)	8EBB	悉
1857	第一水準文字 (漢字)	8EBC	湿
1858	第一水準文字 (漢字)	8EBD	漆
1859	第一水準文字 (漢字)	8EBE	疾
1860	第一水準文字 (漢字)	8EBF	質
1861	第一水準文字 (漢字)	8EC0	実
1862	第一水準文字 (漢字)	8EC1	菰
1863	第一水準文字 (漢字)	8EC2	篠
1864	第一水準文字 (漢字)	8EC3	偲
1865	第一水準文字 (漢字)	8EC4	柴
1866	第一水準文字 (漢字)	8EC5	芝
1867	第一水準文字 (漢字)	8EC6	屢
1868	第一水準文字 (漢字)	8EC7	蕊
1869	第一水準文字 (漢字)	8EC8	縞
1870	第一水準文字 (漢字)	8EC9	舍
1871	第一水準文字 (漢字)	8ECA	写
1872	第一水準文字 (漢字)	8ECB	射
1873	第一水準文字 (漢字)	8ECC	捨
1874	第一水準文字 (漢字)	8ECD	赦
1875	第一水準文字 (漢字)	8ECE	斜
1876	第一水準文字 (漢字)	8ECF	煮
1877	第一水準文字 (漢字)	8ED0	社

項番	文字の種類	SJIS	字体
1878	第一水準文字 (漢字)	8ED1	紗
1879	第一水準文字 (漢字)	8ED2	者
1880	第一水準文字 (漢字)	8ED3	謝
1881	第一水準文字 (漢字)	8ED4	車
1882	第一水準文字 (漢字)	8ED5	遮
1883	第一水準文字 (漢字)	8ED6	蛇
1884	第一水準文字 (漢字)	8ED7	邪
1885	第一水準文字 (漢字)	8ED8	借
1886	第一水準文字 (漢字)	8ED9	勺
1887	第一水準文字 (漢字)	8EDA	尺
1888	第一水準文字 (漢字)	8EDB	杓
1889	第一水準文字 (漢字)	8EDC	灼
1890	第一水準文字 (漢字)	8EDD	爵
1891	第一水準文字 (漢字)	8EDE	酌
1892	第一水準文字 (漢字)	8EDF	积
1893	第一水準文字 (漢字)	8EE0	錫
1894	第一水準文字 (漢字)	8EE1	若
1895	第一水準文字 (漢字)	8EE2	寂
1896	第一水準文字 (漢字)	8EE3	弱
1897	第一水準文字 (漢字)	8EE4	惹
1898	第一水準文字 (漢字)	8EE5	主
1899	第一水準文字 (漢字)	8EE6	取
1900	第一水準文字 (漢字)	8EE7	守
1901	第一水準文字 (漢字)	8EE8	手
1902	第一水準文字 (漢字)	8EE9	朱
1903	第一水準文字 (漢字)	8EEA	殊
1904	第一水準文字 (漢字)	8EEB	狩
1905	第一水準文字 (漢字)	8EEC	珠
1906	第一水準文字 (漢字)	8EED	種
1907	第一水準文字 (漢字)	8EEE	腫
1908	第一水準文字 (漢字)	8EEF	趣
1909	第一水準文字 (漢字)	8EF0	酒
1910	第一水準文字 (漢字)	8EF1	首

項番	文字の種類	SJIS	字体
1911	第一水準文字 (漢字)	8EF2	儒
1912	第一水準文字 (漢字)	8EF3	受
1913	第一水準文字 (漢字)	8EF4	呪
1914	第一水準文字 (漢字)	8EF5	寿
1915	第一水準文字 (漢字)	8EF6	授
1916	第一水準文字 (漢字)	8EF7	樹
1917	第一水準文字 (漢字)	8EF8	綬
1918	第一水準文字 (漢字)	8EF9	需
1919	第一水準文字 (漢字)	8EFA	囚
1920	第一水準文字 (漢字)	8EFB	収
1921	第一水準文字 (漢字)	8EFC	周
1922	第一水準文字 (漢字)	8F40	宗
1923	第一水準文字 (漢字)	8F41	就
1924	第一水準文字 (漢字)	8F42	州
1925	第一水準文字 (漢字)	8F43	修
1926	第一水準文字 (漢字)	8F44	愁
1927	第一水準文字 (漢字)	8F45	拾
1928	第一水準文字 (漢字)	8F46	洲
1929	第一水準文字 (漢字)	8F47	秀
1930	第一水準文字 (漢字)	8F48	秋
1931	第一水準文字 (漢字)	8F49	終
1932	第一水準文字 (漢字)	8F4A	繡
1933	第一水準文字 (漢字)	8F4B	習
1934	第一水準文字 (漢字)	8F4C	臭
1935	第一水準文字 (漢字)	8F4D	舟
1936	第一水準文字 (漢字)	8F4E	菟
1937	第一水準文字 (漢字)	8F4F	衆
1938	第一水準文字 (漢字)	8F50	襲
1939	第一水準文字 (漢字)	8F51	讐
1940	第一水準文字 (漢字)	8F52	蹴
1941	第一水準文字 (漢字)	8F53	輯
1942	第一水準文字 (漢字)	8F54	週
1943	第一水準文字 (漢字)	8F55	酋

項番	文字の種類	SJIS	字体
1944	第一水準文字 (漢字)	8F56	酬
1945	第一水準文字 (漢字)	8F57	集
1946	第一水準文字 (漢字)	8F58	醜
1947	第一水準文字 (漢字)	8F59	什
1948	第一水準文字 (漢字)	8F5A	住
1949	第一水準文字 (漢字)	8F5B	充
1950	第一水準文字 (漢字)	8F5C	十
1951	第一水準文字 (漢字)	8F5D	徒
1952	第一水準文字 (漢字)	8F5E	戎
1953	第一水準文字 (漢字)	8F5F	柔
1954	第一水準文字 (漢字)	8F60	汁
1955	第一水準文字 (漢字)	8F61	洩
1956	第一水準文字 (漢字)	8F62	獸
1957	第一水準文字 (漢字)	8F63	縦
1958	第一水準文字 (漢字)	8F64	重
1959	第一水準文字 (漢字)	8F65	銃
1960	第一水準文字 (漢字)	8F66	叔
1961	第一水準文字 (漢字)	8F67	夙
1962	第一水準文字 (漢字)	8F68	宿
1963	第一水準文字 (漢字)	8F69	淑
1964	第一水準文字 (漢字)	8F6A	祝
1965	第一水準文字 (漢字)	8F6B	縮
1966	第一水準文字 (漢字)	8F6C	肅
1967	第一水準文字 (漢字)	8F6D	塾
1968	第一水準文字 (漢字)	8F6E	熟
1969	第一水準文字 (漢字)	8F6F	出
1970	第一水準文字 (漢字)	8F70	術
1971	第一水準文字 (漢字)	8F71	述
1972	第一水準文字 (漢字)	8F72	俊
1973	第一水準文字 (漢字)	8F73	峻
1974	第一水準文字 (漢字)	8F74	春
1975	第一水準文字 (漢字)	8F75	瞬
1976	第一水準文字 (漢字)	8F76	竣

項番	文字の種類	SJIS	字体
1977	第一水準文字 (漢字)	8F77	舜
1978	第一水準文字 (漢字)	8F78	駿
1979	第一水準文字 (漢字)	8F79	准
1980	第一水準文字 (漢字)	8F7A	循
1981	第一水準文字 (漢字)	8F7B	旬
1982	第一水準文字 (漢字)	8F7C	楯
1983	第一水準文字 (漢字)	8F7D	殉
1984	第一水準文字 (漢字)	8F7E	淳
1985	第一水準文字 (漢字)	8F80	準
1986	第一水準文字 (漢字)	8F81	潤
1987	第一水準文字 (漢字)	8F82	盾
1988	第一水準文字 (漢字)	8F83	純
1989	第一水準文字 (漢字)	8F84	巡
1990	第一水準文字 (漢字)	8F85	遵
1991	第一水準文字 (漢字)	8F86	醇
1992	第一水準文字 (漢字)	8F87	順
1993	第一水準文字 (漢字)	8F88	処
1994	第一水準文字 (漢字)	8F89	初
1995	第一水準文字 (漢字)	8F8A	所
1996	第一水準文字 (漢字)	8F8B	暑
1997	第一水準文字 (漢字)	8F8C	曙
1998	第一水準文字 (漢字)	8F8D	渚
1999	第一水準文字 (漢字)	8F8E	庶
2000	第一水準文字 (漢字)	8F8F	緒
2001	第一水準文字 (漢字)	8F90	署
2002	第一水準文字 (漢字)	8F91	書
2003	第一水準文字 (漢字)	8F92	薯
2004	第一水準文字 (漢字)	8F93	諸
2005	第一水準文字 (漢字)	8F94	諸
2006	第一水準文字 (漢字)	8F95	助
2007	第一水準文字 (漢字)	8F96	叙
2008	第一水準文字 (漢字)	8F97	女
2009	第一水準文字 (漢字)	8F98	序

項番	文字の種類	SJIS	字体
2010	第一水準文字 (漢字)	8F99	徐
2011	第一水準文字 (漢字)	8F9A	恕
2012	第一水準文字 (漢字)	8F9B	鋤
2013	第一水準文字 (漢字)	8F9C	除
2014	第一水準文字 (漢字)	8F9D	傷
2015	第一水準文字 (漢字)	8F9E	償
2016	第一水準文字 (漢字)	8F9F	勝
2017	第一水準文字 (漢字)	8FA0	匠
2018	第一水準文字 (漢字)	8FA1	升
2019	第一水準文字 (漢字)	8FA2	召
2020	第一水準文字 (漢字)	8FA3	哨
2021	第一水準文字 (漢字)	8FA4	商
2022	第一水準文字 (漢字)	8FA5	唱
2023	第一水準文字 (漢字)	8FA6	嘗
2024	第一水準文字 (漢字)	8FA7	獎
2025	第一水準文字 (漢字)	8FA8	妾
2026	第一水準文字 (漢字)	8FA9	娼
2027	第一水準文字 (漢字)	8FAA	宵
2028	第一水準文字 (漢字)	8FAB	将
2029	第一水準文字 (漢字)	8FAC	小
2030	第一水準文字 (漢字)	8FAD	少
2031	第一水準文字 (漢字)	8FAE	尚
2032	第一水準文字 (漢字)	8FAF	庄
2033	第一水準文字 (漢字)	8FB0	床
2034	第一水準文字 (漢字)	8FB1	廠
2035	第一水準文字 (漢字)	8FB2	彰
2036	第一水準文字 (漢字)	8FB3	承
2037	第一水準文字 (漢字)	8FB4	抄
2038	第一水準文字 (漢字)	8FB5	招
2039	第一水準文字 (漢字)	8FB6	掌
2040	第一水準文字 (漢字)	8FB7	捷
2041	第一水準文字 (漢字)	8FB8	昇
2042	第一水準文字 (漢字)	8FB9	昌

項番	文字の種類	SJIS	字体
2043	第一水準文字 (漢字)	8FBA	昭
2044	第一水準文字 (漢字)	8FBB	晶
2045	第一水準文字 (漢字)	8FBC	松
2046	第一水準文字 (漢字)	8FBD	梢
2047	第一水準文字 (漢字)	8FBE	樟
2048	第一水準文字 (漢字)	8FBF	樵
2049	第一水準文字 (漢字)	8FC0	沼
2050	第一水準文字 (漢字)	8FC1	消
2051	第一水準文字 (漢字)	8FC2	涉
2052	第一水準文字 (漢字)	8FC3	湘
2053	第一水準文字 (漢字)	8FC4	烧
2054	第一水準文字 (漢字)	8FC5	焦
2055	第一水準文字 (漢字)	8FC6	照
2056	第一水準文字 (漢字)	8FC7	症
2057	第一水準文字 (漢字)	8FC8	省
2058	第一水準文字 (漢字)	8FC9	硝
2059	第一水準文字 (漢字)	8FCA	礁
2060	第一水準文字 (漢字)	8FCB	祥
2061	第一水準文字 (漢字)	8FCC	称
2062	第一水準文字 (漢字)	8FCD	章
2063	第一水準文字 (漢字)	8FCE	笑
2064	第一水準文字 (漢字)	8FCF	粧
2065	第一水準文字 (漢字)	8FD0	紹
2066	第一水準文字 (漢字)	8FD1	肖
2067	第一水準文字 (漢字)	8FD2	菖
2068	第一水準文字 (漢字)	8FD3	蔣
2069	第一水準文字 (漢字)	8FD4	蕉
2070	第一水準文字 (漢字)	8FD5	衝
2071	第一水準文字 (漢字)	8FD6	裳
2072	第一水準文字 (漢字)	8FD7	訟
2073	第一水準文字 (漢字)	8FD8	証
2074	第一水準文字 (漢字)	8FD9	詔
2075	第一水準文字 (漢字)	8FDA	詳

項番	文字の種類	SJIS	字体
2076	第一水準文字 (漢字)	8FDB	象
2077	第一水準文字 (漢字)	8FDC	賞
2078	第一水準文字 (漢字)	8FDD	醬
2079	第一水準文字 (漢字)	8FDE	鉦
2080	第一水準文字 (漢字)	8FDF	鍾
2081	第一水準文字 (漢字)	8FE0	鐘
2082	第一水準文字 (漢字)	8FE1	障
2083	第一水準文字 (漢字)	8FE2	鞞
2084	第一水準文字 (漢字)	8FE3	上
2085	第一水準文字 (漢字)	8FE4	丈
2086	第一水準文字 (漢字)	8FE5	丞
2087	第一水準文字 (漢字)	8FE6	乘
2088	第一水準文字 (漢字)	8FE7	冗
2089	第一水準文字 (漢字)	8FE8	剩
2090	第一水準文字 (漢字)	8FE9	城
2091	第一水準文字 (漢字)	8FEA	場
2092	第一水準文字 (漢字)	8FEB	壤
2093	第一水準文字 (漢字)	8FEC	孃
2094	第一水準文字 (漢字)	8FED	常
2095	第一水準文字 (漢字)	8FEE	情
2096	第一水準文字 (漢字)	8FEF	擾
2097	第一水準文字 (漢字)	8FF0	条
2098	第一水準文字 (漢字)	8FF1	杖
2099	第一水準文字 (漢字)	8FF2	淨
2100	第一水準文字 (漢字)	8FF3	状
2101	第一水準文字 (漢字)	8FF4	暈
2102	第一水準文字 (漢字)	8FF5	穰
2103	第一水準文字 (漢字)	8FF6	蒸
2104	第一水準文字 (漢字)	8FF7	讓
2105	第一水準文字 (漢字)	8FF8	釀
2106	第一水準文字 (漢字)	8FF9	錠
2107	第一水準文字 (漢字)	8FFA	囑
2108	第一水準文字 (漢字)	8FFB	埴

項番	文字の種類	SJIS	字体
2109	第一水準文字 (漢字)	8FFC	飾
2110	第一水準文字 (漢字)	9040	拭
2111	第一水準文字 (漢字)	9041	植
2112	第一水準文字 (漢字)	9042	殖
2113	第一水準文字 (漢字)	9043	燭
2114	第一水準文字 (漢字)	9044	織
2115	第一水準文字 (漢字)	9045	職
2116	第一水準文字 (漢字)	9046	色
2117	第一水準文字 (漢字)	9047	触
2118	第一水準文字 (漢字)	9048	食
2119	第一水準文字 (漢字)	9049	蝕
2120	第一水準文字 (漢字)	904A	辱
2121	第一水準文字 (漢字)	904B	尻
2122	第一水準文字 (漢字)	904C	伸
2123	第一水準文字 (漢字)	904D	信
2124	第一水準文字 (漢字)	904E	侵
2125	第一水準文字 (漢字)	904F	唇
2126	第一水準文字 (漢字)	9050	娠
2127	第一水準文字 (漢字)	9051	寢
2128	第一水準文字 (漢字)	9052	審
2129	第一水準文字 (漢字)	9053	心
2130	第一水準文字 (漢字)	9054	慎
2131	第一水準文字 (漢字)	9055	振
2132	第一水準文字 (漢字)	9056	新
2133	第一水準文字 (漢字)	9057	晋
2134	第一水準文字 (漢字)	9058	森
2135	第一水準文字 (漢字)	9059	榛
2136	第一水準文字 (漢字)	905A	浸
2137	第一水準文字 (漢字)	905B	深
2138	第一水準文字 (漢字)	905C	申
2139	第一水準文字 (漢字)	905D	疹
2140	第一水準文字 (漢字)	905E	真
2141	第一水準文字 (漢字)	905F	神

項番	文字の種類	SJIS	字体
2142	第一水準文字 (漢字)	9060	秦
2143	第一水準文字 (漢字)	9061	紳
2144	第一水準文字 (漢字)	9062	臣
2145	第一水準文字 (漢字)	9063	芯
2146	第一水準文字 (漢字)	9064	薪
2147	第一水準文字 (漢字)	9065	親
2148	第一水準文字 (漢字)	9066	診
2149	第一水準文字 (漢字)	9067	身
2150	第一水準文字 (漢字)	9068	辛
2151	第一水準文字 (漢字)	9069	進
2152	第一水準文字 (漢字)	906A	針
2153	第一水準文字 (漢字)	906B	震
2154	第一水準文字 (漢字)	906C	人
2155	第一水準文字 (漢字)	906D	仁
2156	第一水準文字 (漢字)	906E	刃
2157	第一水準文字 (漢字)	906F	塵
2158	第一水準文字 (漢字)	9070	壬
2159	第一水準文字 (漢字)	9071	尋
2160	第一水準文字 (漢字)	9072	甚
2161	第一水準文字 (漢字)	9073	尽
2162	第一水準文字 (漢字)	9074	腎
2163	第一水準文字 (漢字)	9075	訊
2164	第一水準文字 (漢字)	9076	迅
2165	第一水準文字 (漢字)	9077	陣
2166	第一水準文字 (漢字)	9078	鞞
2167	第一水準文字 (漢字)	9079	筥
2168	第一水準文字 (漢字)	907A	誨
2169	第一水準文字 (漢字)	907B	須
2170	第一水準文字 (漢字)	907C	酢
2171	第一水準文字 (漢字)	907D	囟
2172	第一水準文字 (漢字)	907E	厨
2173	第一水準文字 (漢字)	9080	逗
2174	第一水準文字 (漢字)	9081	吹

項番	文字の種類	SJIS	字体
2175	第一水準文字 (漢字)	9082	垂
2176	第一水準文字 (漢字)	9083	帥
2177	第一水準文字 (漢字)	9084	推
2178	第一水準文字 (漢字)	9085	水
2179	第一水準文字 (漢字)	9086	炊
2180	第一水準文字 (漢字)	9087	睡
2181	第一水準文字 (漢字)	9088	粹
2182	第一水準文字 (漢字)	9089	翠
2183	第一水準文字 (漢字)	908A	衰
2184	第一水準文字 (漢字)	908B	遂
2185	第一水準文字 (漢字)	908C	醉
2186	第一水準文字 (漢字)	908D	錐
2187	第一水準文字 (漢字)	908E	錘
2188	第一水準文字 (漢字)	908F	随
2189	第一水準文字 (漢字)	9090	瑞
2190	第一水準文字 (漢字)	9091	髓
2191	第一水準文字 (漢字)	9092	崇
2192	第一水準文字 (漢字)	9093	嵩
2193	第一水準文字 (漢字)	9094	数
2194	第一水準文字 (漢字)	9095	枢
2195	第一水準文字 (漢字)	9096	趨
2196	第一水準文字 (漢字)	9097	雛
2197	第一水準文字 (漢字)	9098	据
2198	第一水準文字 (漢字)	9099	杉
2199	第一水準文字 (漢字)	909A	椈
2200	第一水準文字 (漢字)	909B	菅
2201	第一水準文字 (漢字)	909C	頗
2202	第一水準文字 (漢字)	909D	雀
2203	第一水準文字 (漢字)	909E	裾
2204	第一水準文字 (漢字)	909F	澄
2205	第一水準文字 (漢字)	90A0	摺
2206	第一水準文字 (漢字)	90A1	寸
2207	第一水準文字 (漢字)	90A2	世

項番	文字の種類	SJIS	字体
2208	第一水準文字 (漢字)	90A3	瀬
2209	第一水準文字 (漢字)	90A4	畝
2210	第一水準文字 (漢字)	90A5	是
2211	第一水準文字 (漢字)	90A6	凄
2212	第一水準文字 (漢字)	90A7	制
2213	第一水準文字 (漢字)	90A8	勢
2214	第一水準文字 (漢字)	90A9	姓
2215	第一水準文字 (漢字)	90AA	征
2216	第一水準文字 (漢字)	90AB	性
2217	第一水準文字 (漢字)	90AC	成
2218	第一水準文字 (漢字)	90AD	政
2219	第一水準文字 (漢字)	90AE	整
2220	第一水準文字 (漢字)	90AF	星
2221	第一水準文字 (漢字)	90B0	晴
2222	第一水準文字 (漢字)	90B1	棲
2223	第一水準文字 (漢字)	90B2	栖
2224	第一水準文字 (漢字)	90B3	正
2225	第一水準文字 (漢字)	90B4	清
2226	第一水準文字 (漢字)	90B5	牲
2227	第一水準文字 (漢字)	90B6	生
2228	第一水準文字 (漢字)	90B7	盛
2229	第一水準文字 (漢字)	90B8	精
2230	第一水準文字 (漢字)	90B9	聖
2231	第一水準文字 (漢字)	90BA	声
2232	第一水準文字 (漢字)	90BB	製
2233	第一水準文字 (漢字)	90BC	西
2234	第一水準文字 (漢字)	90BD	誠
2235	第一水準文字 (漢字)	90BE	誓
2236	第一水準文字 (漢字)	90BF	請
2237	第一水準文字 (漢字)	90C0	逝
2238	第一水準文字 (漢字)	90C1	醒
2239	第一水準文字 (漢字)	90C2	青
2240	第一水準文字 (漢字)	90C3	静

項番	文字の種類	SJIS	字体
2241	第一水準文字 (漢字)	90C4	齊
2242	第一水準文字 (漢字)	90C5	稅
2243	第一水準文字 (漢字)	90C6	脆
2244	第一水準文字 (漢字)	90C7	隻
2245	第一水準文字 (漢字)	90C8	席
2246	第一水準文字 (漢字)	90C9	惜
2247	第一水準文字 (漢字)	90CA	戚
2248	第一水準文字 (漢字)	90CB	斥
2249	第一水準文字 (漢字)	90CC	昔
2250	第一水準文字 (漢字)	90CD	析
2251	第一水準文字 (漢字)	90CE	石
2252	第一水準文字 (漢字)	90CF	積
2253	第一水準文字 (漢字)	90D0	籍
2254	第一水準文字 (漢字)	90D1	績
2255	第一水準文字 (漢字)	90D2	脊
2256	第一水準文字 (漢字)	90D3	責
2257	第一水準文字 (漢字)	90D4	赤
2258	第一水準文字 (漢字)	90D5	跡
2259	第一水準文字 (漢字)	90D6	蹟
2260	第一水準文字 (漢字)	90D7	碩
2261	第一水準文字 (漢字)	90D8	切
2262	第一水準文字 (漢字)	90D9	拙
2263	第一水準文字 (漢字)	90DA	接
2264	第一水準文字 (漢字)	90DB	摺
2265	第一水準文字 (漢字)	90DC	折
2266	第一水準文字 (漢字)	90DD	設
2267	第一水準文字 (漢字)	90DE	窃
2268	第一水準文字 (漢字)	90DF	節
2269	第一水準文字 (漢字)	90E0	說
2270	第一水準文字 (漢字)	90E1	雪
2271	第一水準文字 (漢字)	90E2	絶
2272	第一水準文字 (漢字)	90E3	舌
2273	第一水準文字 (漢字)	90E4	蟬

項番	文字の種類	SJIS	字体
2274	第一水準文字 (漢字)	90E5	仙
2275	第一水準文字 (漢字)	90E6	先
2276	第一水準文字 (漢字)	90E7	千
2277	第一水準文字 (漢字)	90E8	占
2278	第一水準文字 (漢字)	90E9	宣
2279	第一水準文字 (漢字)	90EA	専
2280	第一水準文字 (漢字)	90EB	尖
2281	第一水準文字 (漢字)	90EC	川
2282	第一水準文字 (漢字)	90ED	戦
2283	第一水準文字 (漢字)	90EE	扇
2284	第一水準文字 (漢字)	90EF	撰
2285	第一水準文字 (漢字)	90F0	栓
2286	第一水準文字 (漢字)	90F1	梅
2287	第一水準文字 (漢字)	90F2	泉
2288	第一水準文字 (漢字)	90F3	浅
2289	第一水準文字 (漢字)	90F4	洗
2290	第一水準文字 (漢字)	90F5	染
2291	第一水準文字 (漢字)	90F6	潜
2292	第一水準文字 (漢字)	90F7	煎
2293	第一水準文字 (漢字)	90F8	煽
2294	第一水準文字 (漢字)	90F9	旋
2295	第一水準文字 (漢字)	90FA	穿
2296	第一水準文字 (漢字)	90FB	箭
2297	第一水準文字 (漢字)	90FC	線
2298	第一水準文字 (漢字)	9140	緘
2299	第一水準文字 (漢字)	9141	羨
2300	第一水準文字 (漢字)	9142	腺
2301	第一水準文字 (漢字)	9143	舛
2302	第一水準文字 (漢字)	9144	船
2303	第一水準文字 (漢字)	9145	薦
2304	第一水準文字 (漢字)	9146	詮
2305	第一水準文字 (漢字)	9147	賤
2306	第一水準文字 (漢字)	9148	踐

項番	文字の種類	SJIS	字体
2307	第一水準文字 (漢字)	9149	選
2308	第一水準文字 (漢字)	914A	遷
2309	第一水準文字 (漢字)	914B	錢
2310	第一水準文字 (漢字)	914C	銑
2311	第一水準文字 (漢字)	914D	閃
2312	第一水準文字 (漢字)	914E	鮮
2313	第一水準文字 (漢字)	914F	前
2314	第一水準文字 (漢字)	9150	善
2315	第一水準文字 (漢字)	9151	漸
2316	第一水準文字 (漢字)	9152	然
2317	第一水準文字 (漢字)	9153	全
2318	第一水準文字 (漢字)	9154	禪
2319	第一水準文字 (漢字)	9155	繕
2320	第一水準文字 (漢字)	9156	膳
2321	第一水準文字 (漢字)	9157	糲
2322	第一水準文字 (漢字)	9158	噌
2323	第一水準文字 (漢字)	9159	塑
2324	第一水準文字 (漢字)	915A	岨
2325	第一水準文字 (漢字)	915B	措
2326	第一水準文字 (漢字)	915C	曾
2327	第一水準文字 (漢字)	915D	曾
2328	第一水準文字 (漢字)	915E	楚
2329	第一水準文字 (漢字)	915F	狙
2330	第一水準文字 (漢字)	9160	疏
2331	第一水準文字 (漢字)	9161	疎
2332	第一水準文字 (漢字)	9162	礎
2333	第一水準文字 (漢字)	9163	祖
2334	第一水準文字 (漢字)	9164	租
2335	第一水準文字 (漢字)	9165	粗
2336	第一水準文字 (漢字)	9166	素
2337	第一水準文字 (漢字)	9167	組
2338	第一水準文字 (漢字)	9168	蘇
2339	第一水準文字 (漢字)	9169	訴

項番	文字の種類	SJIS	字体
2340	第一水準文字 (漢字)	916A	阻
2341	第一水準文字 (漢字)	916B	邈
2342	第一水準文字 (漢字)	916C	鼠
2343	第一水準文字 (漢字)	916D	僧
2344	第一水準文字 (漢字)	916E	創
2345	第一水準文字 (漢字)	916F	双
2346	第一水準文字 (漢字)	9170	叢
2347	第一水準文字 (漢字)	9171	倉
2348	第一水準文字 (漢字)	9172	喪
2349	第一水準文字 (漢字)	9173	壯
2350	第一水準文字 (漢字)	9174	奏
2351	第一水準文字 (漢字)	9175	爽
2352	第一水準文字 (漢字)	9176	宋
2353	第一水準文字 (漢字)	9177	層
2354	第一水準文字 (漢字)	9178	匝
2355	第一水準文字 (漢字)	9179	惣
2356	第一水準文字 (漢字)	917A	想
2357	第一水準文字 (漢字)	917B	搜
2358	第一水準文字 (漢字)	917C	掃
2359	第一水準文字 (漢字)	917D	挿
2360	第一水準文字 (漢字)	917E	搔
2361	第一水準文字 (漢字)	9180	操
2362	第一水準文字 (漢字)	9181	早
2363	第一水準文字 (漢字)	9182	曹
2364	第一水準文字 (漢字)	9183	巢
2365	第一水準文字 (漢字)	9184	檜
2366	第一水準文字 (漢字)	9185	槽
2367	第一水準文字 (漢字)	9186	漕
2368	第一水準文字 (漢字)	9187	燥
2369	第一水準文字 (漢字)	9188	争
2370	第一水準文字 (漢字)	9189	瘦
2371	第一水準文字 (漢字)	918A	相
2372	第一水準文字 (漢字)	918B	窓

項番	文字の種類	SJIS	字体
2373	第一水準文字 (漢字)	918C	糟
2374	第一水準文字 (漢字)	918D	総
2375	第一水準文字 (漢字)	918E	綜
2376	第一水準文字 (漢字)	918F	聡
2377	第一水準文字 (漢字)	9190	草
2378	第一水準文字 (漢字)	9191	荘
2379	第一水準文字 (漢字)	9192	葬
2380	第一水準文字 (漢字)	9193	蒼
2381	第一水準文字 (漢字)	9194	藻
2382	第一水準文字 (漢字)	9195	装
2383	第一水準文字 (漢字)	9196	走
2384	第一水準文字 (漢字)	9197	送
2385	第一水準文字 (漢字)	9198	遭
2386	第一水準文字 (漢字)	9199	鎗
2387	第一水準文字 (漢字)	919A	霜
2388	第一水準文字 (漢字)	919B	騷
2389	第一水準文字 (漢字)	919C	像
2390	第一水準文字 (漢字)	919D	増
2391	第一水準文字 (漢字)	919E	憎
2392	第一水準文字 (漢字)	919F	臍
2393	第一水準文字 (漢字)	91A0	蔵
2394	第一水準文字 (漢字)	91A1	贈
2395	第一水準文字 (漢字)	91A2	造
2396	第一水準文字 (漢字)	91A3	促
2397	第一水準文字 (漢字)	91A4	側
2398	第一水準文字 (漢字)	91A5	則
2399	第一水準文字 (漢字)	91A6	即
2400	第一水準文字 (漢字)	91A7	息
2401	第一水準文字 (漢字)	91A8	捉
2402	第一水準文字 (漢字)	91A9	束
2403	第一水準文字 (漢字)	91AA	測
2404	第一水準文字 (漢字)	91AB	足
2405	第一水準文字 (漢字)	91AC	速

項番	文字の種類	SJIS	字体
2406	第一水準文字 (漢字)	91AD	俗
2407	第一水準文字 (漢字)	91AE	属
2408	第一水準文字 (漢字)	91AF	賊
2409	第一水準文字 (漢字)	91B0	族
2410	第一水準文字 (漢字)	91B1	続
2411	第一水準文字 (漢字)	91B2	卒
2412	第一水準文字 (漢字)	91B3	袖
2413	第一水準文字 (漢字)	91B4	其
2414	第一水準文字 (漢字)	91B5	揃
2415	第一水準文字 (漢字)	91B6	存
2416	第一水準文字 (漢字)	91B7	孫
2417	第一水準文字 (漢字)	91B8	尊
2418	第一水準文字 (漢字)	91B9	損
2419	第一水準文字 (漢字)	91BA	村
2420	第一水準文字 (漢字)	91BB	遜
2421	第一水準文字 (漢字)	91BC	他
2422	第一水準文字 (漢字)	91BD	多
2423	第一水準文字 (漢字)	91BE	太
2424	第一水準文字 (漢字)	91BF	汰
2425	第一水準文字 (漢字)	91C0	訖
2426	第一水準文字 (漢字)	91C1	唾
2427	第一水準文字 (漢字)	91C2	墮
2428	第一水準文字 (漢字)	91C3	妥
2429	第一水準文字 (漢字)	91C4	惰
2430	第一水準文字 (漢字)	91C5	打
2431	第一水準文字 (漢字)	91C6	柁
2432	第一水準文字 (漢字)	91C7	舵
2433	第一水準文字 (漢字)	91C8	楫
2434	第一水準文字 (漢字)	91C9	陀
2435	第一水準文字 (漢字)	91CA	馱
2436	第一水準文字 (漢字)	91CB	驢
2437	第一水準文字 (漢字)	91CC	体
2438	第一水準文字 (漢字)	91CD	堆

項番	文字の種類	SJIS	字体
2439	第一水準文字 (漢字)	91CE	対
2440	第一水準文字 (漢字)	91CF	耐
2441	第一水準文字 (漢字)	91D0	岱
2442	第一水準文字 (漢字)	91D1	帯
2443	第一水準文字 (漢字)	91D2	待
2444	第一水準文字 (漢字)	91D3	怠
2445	第一水準文字 (漢字)	91D4	態
2446	第一水準文字 (漢字)	91D5	戴
2447	第一水準文字 (漢字)	91D6	替
2448	第一水準文字 (漢字)	91D7	泰
2449	第一水準文字 (漢字)	91D8	滯
2450	第一水準文字 (漢字)	91D9	胎
2451	第一水準文字 (漢字)	91DA	腿
2452	第一水準文字 (漢字)	91DB	苔
2453	第一水準文字 (漢字)	91DC	袋
2454	第一水準文字 (漢字)	91DD	貸
2455	第一水準文字 (漢字)	91DE	退
2456	第一水準文字 (漢字)	91DF	逮
2457	第一水準文字 (漢字)	91E0	隊
2458	第一水準文字 (漢字)	91E1	黛
2459	第一水準文字 (漢字)	91E2	鯛
2460	第一水準文字 (漢字)	91E3	代
2461	第一水準文字 (漢字)	91E4	台
2462	第一水準文字 (漢字)	91E5	大
2463	第一水準文字 (漢字)	91E6	第
2464	第一水準文字 (漢字)	91E7	醜
2465	第一水準文字 (漢字)	91E8	題
2466	第一水準文字 (漢字)	91E9	鷹
2467	第一水準文字 (漢字)	91EA	滝
2468	第一水準文字 (漢字)	91EB	瀧
2469	第一水準文字 (漢字)	91EC	卓
2470	第一水準文字 (漢字)	91ED	啄
2471	第一水準文字 (漢字)	91EE	宅

項番	文字の種類	SJIS	字体
2472	第一水準文字 (漢字)	91EF	托
2473	第一水準文字 (漢字)	91F0	扱
2474	第一水準文字 (漢字)	91F1	拓
2475	第一水準文字 (漢字)	91F2	沢
2476	第一水準文字 (漢字)	91F3	濯
2477	第一水準文字 (漢字)	91F4	琢
2478	第一水準文字 (漢字)	91F5	託
2479	第一水準文字 (漢字)	91F6	鐸
2480	第一水準文字 (漢字)	91F7	濁
2481	第一水準文字 (漢字)	91F8	諾
2482	第一水準文字 (漢字)	91F9	茸
2483	第一水準文字 (漢字)	91FA	胤
2484	第一水準文字 (漢字)	91FB	蛸
2485	第一水準文字 (漢字)	91FC	只
2486	第一水準文字 (漢字)	9240	叩
2487	第一水準文字 (漢字)	9241	但
2488	第一水準文字 (漢字)	9242	達
2489	第一水準文字 (漢字)	9243	辰
2490	第一水準文字 (漢字)	9244	奪
2491	第一水準文字 (漢字)	9245	脱
2492	第一水準文字 (漢字)	9246	巽
2493	第一水準文字 (漢字)	9247	豎
2494	第一水準文字 (漢字)	9248	迪
2495	第一水準文字 (漢字)	9249	棚
2496	第一水準文字 (漢字)	924A	谷
2497	第一水準文字 (漢字)	924B	狸
2498	第一水準文字 (漢字)	924C	鱈
2499	第一水準文字 (漢字)	924D	樽
2500	第一水準文字 (漢字)	924E	誰
2501	第一水準文字 (漢字)	924F	丹
2502	第一水準文字 (漢字)	9250	单
2503	第一水準文字 (漢字)	9251	嘆
2504	第一水準文字 (漢字)	9252	坦

項番	文字の種類	SJIS	字体
2505	第一水準文字 (漢字)	9253	担
2506	第一水準文字 (漢字)	9254	探
2507	第一水準文字 (漢字)	9255	旦
2508	第一水準文字 (漢字)	9256	歎
2509	第一水準文字 (漢字)	9257	淡
2510	第一水準文字 (漢字)	9258	湛
2511	第一水準文字 (漢字)	9259	炭
2512	第一水準文字 (漢字)	925A	短
2513	第一水準文字 (漢字)	925B	端
2514	第一水準文字 (漢字)	925C	箆
2515	第一水準文字 (漢字)	925D	綻
2516	第一水準文字 (漢字)	925E	耽
2517	第一水準文字 (漢字)	925F	胆
2518	第一水準文字 (漢字)	9260	蛋
2519	第一水準文字 (漢字)	9261	誕
2520	第一水準文字 (漢字)	9262	鍛
2521	第一水準文字 (漢字)	9263	団
2522	第一水準文字 (漢字)	9264	壇
2523	第一水準文字 (漢字)	9265	弾
2524	第一水準文字 (漢字)	9266	断
2525	第一水準文字 (漢字)	9267	暖
2526	第一水準文字 (漢字)	9268	檀
2527	第一水準文字 (漢字)	9269	段
2528	第一水準文字 (漢字)	926A	男
2529	第一水準文字 (漢字)	926B	談
2530	第一水準文字 (漢字)	926C	値
2531	第一水準文字 (漢字)	926D	知
2532	第一水準文字 (漢字)	926E	地
2533	第一水準文字 (漢字)	926F	弛
2534	第一水準文字 (漢字)	9270	恥
2535	第一水準文字 (漢字)	9271	智
2536	第一水準文字 (漢字)	9272	池
2537	第一水準文字 (漢字)	9273	痴

項番	文字の種類	SJIS	字体
2538	第一水準文字 (漢字)	9274	稚
2539	第一水準文字 (漢字)	9275	置
2540	第一水準文字 (漢字)	9276	致
2541	第一水準文字 (漢字)	9277	蚰
2542	第一水準文字 (漢字)	9278	遲
2543	第一水準文字 (漢字)	9279	馳
2544	第一水準文字 (漢字)	927A	築
2545	第一水準文字 (漢字)	927B	畜
2546	第一水準文字 (漢字)	927C	竹
2547	第一水準文字 (漢字)	927D	筑
2548	第一水準文字 (漢字)	927E	蓄
2549	第一水準文字 (漢字)	9280	逐
2550	第一水準文字 (漢字)	9281	秩
2551	第一水準文字 (漢字)	9282	窒
2552	第一水準文字 (漢字)	9283	茶
2553	第一水準文字 (漢字)	9284	嫡
2554	第一水準文字 (漢字)	9285	着
2555	第一水準文字 (漢字)	9286	中
2556	第一水準文字 (漢字)	9287	仲
2557	第一水準文字 (漢字)	9288	宙
2558	第一水準文字 (漢字)	9289	忠
2559	第一水準文字 (漢字)	928A	抽
2560	第一水準文字 (漢字)	928B	昼
2561	第一水準文字 (漢字)	928C	柱
2562	第一水準文字 (漢字)	928D	注
2563	第一水準文字 (漢字)	928E	虫
2564	第一水準文字 (漢字)	928F	衷
2565	第一水準文字 (漢字)	9290	註
2566	第一水準文字 (漢字)	9291	耐
2567	第一水準文字 (漢字)	9292	鑄
2568	第一水準文字 (漢字)	9293	駐
2569	第一水準文字 (漢字)	9294	樗
2570	第一水準文字 (漢字)	9295	瀦

項番	文字の種類	SJIS	字体
2571	第一水準文字 (漢字)	9296	猪
2572	第一水準文字 (漢字)	9297	苧
2573	第一水準文字 (漢字)	9298	著
2574	第一水準文字 (漢字)	9299	貯
2575	第一水準文字 (漢字)	929A	丁
2576	第一水準文字 (漢字)	929B	兆
2577	第一水準文字 (漢字)	929C	凋
2578	第一水準文字 (漢字)	929D	喋
2579	第一水準文字 (漢字)	929E	寵
2580	第一水準文字 (漢字)	929F	帖
2581	第一水準文字 (漢字)	92A0	帳
2582	第一水準文字 (漢字)	92A1	庁
2583	第一水準文字 (漢字)	92A2	弔
2584	第一水準文字 (漢字)	92A3	張
2585	第一水準文字 (漢字)	92A4	彫
2586	第一水準文字 (漢字)	92A5	徵
2587	第一水準文字 (漢字)	92A6	懲
2588	第一水準文字 (漢字)	92A7	挑
2589	第一水準文字 (漢字)	92A8	暢
2590	第一水準文字 (漢字)	92A9	朝
2591	第一水準文字 (漢字)	92AA	潮
2592	第一水準文字 (漢字)	92AB	牒
2593	第一水準文字 (漢字)	92AC	町
2594	第一水準文字 (漢字)	92AD	眺
2595	第一水準文字 (漢字)	92AE	聽
2596	第一水準文字 (漢字)	92AF	脹
2597	第一水準文字 (漢字)	92B0	腸
2598	第一水準文字 (漢字)	92B1	蝶
2599	第一水準文字 (漢字)	92B2	調
2600	第一水準文字 (漢字)	92B3	諜
2601	第一水準文字 (漢字)	92B4	超
2602	第一水準文字 (漢字)	92B5	跳
2603	第一水準文字 (漢字)	92B6	銚

項番	文字の種類	SJIS	字体
2604	第一水準文字 (漢字)	92B7	長
2605	第一水準文字 (漢字)	92B8	頂
2606	第一水準文字 (漢字)	92B9	鳥
2607	第一水準文字 (漢字)	92BA	勅
2608	第一水準文字 (漢字)	92BB	抄
2609	第一水準文字 (漢字)	92BC	直
2610	第一水準文字 (漢字)	92BD	朕
2611	第一水準文字 (漢字)	92BE	沈
2612	第一水準文字 (漢字)	92BF	珍
2613	第一水準文字 (漢字)	92C0	賃
2614	第一水準文字 (漢字)	92C1	鎮
2615	第一水準文字 (漢字)	92C2	陳
2616	第一水準文字 (漢字)	92C3	津
2617	第一水準文字 (漢字)	92C4	墜
2618	第一水準文字 (漢字)	92C5	椎
2619	第一水準文字 (漢字)	92C6	槌
2620	第一水準文字 (漢字)	92C7	追
2621	第一水準文字 (漢字)	92C8	鎚
2622	第一水準文字 (漢字)	92C9	痛
2623	第一水準文字 (漢字)	92CA	通
2624	第一水準文字 (漢字)	92CB	塚
2625	第一水準文字 (漢字)	92CC	柁
2626	第一水準文字 (漢字)	92CD	搦
2627	第一水準文字 (漢字)	92CE	槻
2628	第一水準文字 (漢字)	92CF	佃
2629	第一水準文字 (漢字)	92D0	漬
2630	第一水準文字 (漢字)	92D1	柘
2631	第一水準文字 (漢字)	92D2	辻
2632	第一水準文字 (漢字)	92D3	蔦
2633	第一水準文字 (漢字)	92D4	綴
2634	第一水準文字 (漢字)	92D5	鏝
2635	第一水準文字 (漢字)	92D6	椿
2636	第一水準文字 (漢字)	92D7	潰

項番	文字の種類	SJIS	字体
2637	第一水準文字 (漢字)	92D8	坪
2638	第一水準文字 (漢字)	92D9	壺
2639	第一水準文字 (漢字)	92DA	孀
2640	第一水準文字 (漢字)	92DB	紬
2641	第一水準文字 (漢字)	92DC	爪
2642	第一水準文字 (漢字)	92DD	吊
2643	第一水準文字 (漢字)	92DE	釣
2644	第一水準文字 (漢字)	92DF	鶴
2645	第一水準文字 (漢字)	92E0	亭
2646	第一水準文字 (漢字)	92E1	低
2647	第一水準文字 (漢字)	92E2	停
2648	第一水準文字 (漢字)	92E3	偵
2649	第一水準文字 (漢字)	92E4	剃
2650	第一水準文字 (漢字)	92E5	貞
2651	第一水準文字 (漢字)	92E6	呈
2652	第一水準文字 (漢字)	92E7	堤
2653	第一水準文字 (漢字)	92E8	定
2654	第一水準文字 (漢字)	92E9	帝
2655	第一水準文字 (漢字)	92EA	底
2656	第一水準文字 (漢字)	92EB	庭
2657	第一水準文字 (漢字)	92EC	廷
2658	第一水準文字 (漢字)	92ED	弟
2659	第一水準文字 (漢字)	92EE	悌
2660	第一水準文字 (漢字)	92EF	抵
2661	第一水準文字 (漢字)	92F0	挺
2662	第一水準文字 (漢字)	92F1	提
2663	第一水準文字 (漢字)	92F2	梯
2664	第一水準文字 (漢字)	92F3	汀
2665	第一水準文字 (漢字)	92F4	碇
2666	第一水準文字 (漢字)	92F5	禎
2667	第一水準文字 (漢字)	92F6	程
2668	第一水準文字 (漢字)	92F7	締
2669	第一水準文字 (漢字)	92F8	艇

項番	文字の種類	SJIS	字体
2670	第一水準文字 (漢字)	92F9	訂
2671	第一水準文字 (漢字)	92FA	諦
2672	第一水準文字 (漢字)	92FB	蹄
2673	第一水準文字 (漢字)	92FC	遞
2674	第一水準文字 (漢字)	9340	邸
2675	第一水準文字 (漢字)	9341	鄭
2676	第一水準文字 (漢字)	9342	釘
2677	第一水準文字 (漢字)	9343	鼎
2678	第一水準文字 (漢字)	9344	泥
2679	第一水準文字 (漢字)	9345	摘
2680	第一水準文字 (漢字)	9346	擢
2681	第一水準文字 (漢字)	9347	敵
2682	第一水準文字 (漢字)	9348	滴
2683	第一水準文字 (漢字)	9349	的
2684	第一水準文字 (漢字)	934A	笛
2685	第一水準文字 (漢字)	934B	適
2686	第一水準文字 (漢字)	934C	鏞
2687	第一水準文字 (漢字)	934D	溺
2688	第一水準文字 (漢字)	934E	哲
2689	第一水準文字 (漢字)	934F	徹
2690	第一水準文字 (漢字)	9350	撤
2691	第一水準文字 (漢字)	9351	輒
2692	第一水準文字 (漢字)	9352	迭
2693	第一水準文字 (漢字)	9353	鉄
2694	第一水準文字 (漢字)	9354	典
2695	第一水準文字 (漢字)	9355	填
2696	第一水準文字 (漢字)	9356	天
2697	第一水準文字 (漢字)	9357	展
2698	第一水準文字 (漢字)	9358	店
2699	第一水準文字 (漢字)	9359	添
2700	第一水準文字 (漢字)	935A	纏
2701	第一水準文字 (漢字)	935B	甜
2702	第一水準文字 (漢字)	935C	貼

項番	文字の種類	SJIS	字体
2703	第一水準文字 (漢字)	935D	転
2704	第一水準文字 (漢字)	935E	顛
2705	第一水準文字 (漢字)	935F	点
2706	第一水準文字 (漢字)	9360	伝
2707	第一水準文字 (漢字)	9361	殿
2708	第一水準文字 (漢字)	9362	澱
2709	第一水準文字 (漢字)	9363	田
2710	第一水準文字 (漢字)	9364	電
2711	第一水準文字 (漢字)	9365	兔
2712	第一水準文字 (漢字)	9366	吐
2713	第一水準文字 (漢字)	9367	堵
2714	第一水準文字 (漢字)	9368	塗
2715	第一水準文字 (漢字)	9369	妬
2716	第一水準文字 (漢字)	936A	屠
2717	第一水準文字 (漢字)	936B	徒
2718	第一水準文字 (漢字)	936C	斗
2719	第一水準文字 (漢字)	936D	杜
2720	第一水準文字 (漢字)	936E	渡
2721	第一水準文字 (漢字)	936F	登
2722	第一水準文字 (漢字)	9370	菟
2723	第一水準文字 (漢字)	9371	賭
2724	第一水準文字 (漢字)	9372	途
2725	第一水準文字 (漢字)	9373	都
2726	第一水準文字 (漢字)	9374	鍍
2727	第一水準文字 (漢字)	9375	砥
2728	第一水準文字 (漢字)	9376	砺
2729	第一水準文字 (漢字)	9377	努
2730	第一水準文字 (漢字)	9378	度
2731	第一水準文字 (漢字)	9379	土
2732	第一水準文字 (漢字)	937A	奴
2733	第一水準文字 (漢字)	937B	怒
2734	第一水準文字 (漢字)	937C	倒
2735	第一水準文字 (漢字)	937D	党

項番	文字の種類	SJIS	字体
2736	第一水準文字 (漢字)	937E	冬
2737	第一水準文字 (漢字)	9380	凍
2738	第一水準文字 (漢字)	9381	刀
2739	第一水準文字 (漢字)	9382	唐
2740	第一水準文字 (漢字)	9383	塔
2741	第一水準文字 (漢字)	9384	塘
2742	第一水準文字 (漢字)	9385	套
2743	第一水準文字 (漢字)	9386	宕
2744	第一水準文字 (漢字)	9387	島
2745	第一水準文字 (漢字)	9388	嶋
2746	第一水準文字 (漢字)	9389	悼
2747	第一水準文字 (漢字)	938A	投
2748	第一水準文字 (漢字)	938B	搭
2749	第一水準文字 (漢字)	938C	東
2750	第一水準文字 (漢字)	938D	桃
2751	第一水準文字 (漢字)	938E	梔
2752	第一水準文字 (漢字)	938F	棟
2753	第一水準文字 (漢字)	9390	盜
2754	第一水準文字 (漢字)	9391	淘
2755	第一水準文字 (漢字)	9392	湯
2756	第一水準文字 (漢字)	9393	涛
2757	第一水準文字 (漢字)	9394	灯
2758	第一水準文字 (漢字)	9395	燈
2759	第一水準文字 (漢字)	9396	当
2760	第一水準文字 (漢字)	9397	痘
2761	第一水準文字 (漢字)	9398	禱
2762	第一水準文字 (漢字)	9399	等
2763	第一水準文字 (漢字)	939A	答
2764	第一水準文字 (漢字)	939B	筒
2765	第一水準文字 (漢字)	939C	糖
2766	第一水準文字 (漢字)	939D	統
2767	第一水準文字 (漢字)	939E	到
2768	第一水準文字 (漢字)	939F	董

項番	文字の種類	SJIS	字体
2769	第一水準文字 (漢字)	93A0	蕩
2770	第一水準文字 (漢字)	93A1	藤
2771	第一水準文字 (漢字)	93A2	討
2772	第一水準文字 (漢字)	93A3	膳
2773	第一水準文字 (漢字)	93A4	豆
2774	第一水準文字 (漢字)	93A5	踏
2775	第一水準文字 (漢字)	93A6	逃
2776	第一水準文字 (漢字)	93A7	透
2777	第一水準文字 (漢字)	93A8	鐙
2778	第一水準文字 (漢字)	93A9	陶
2779	第一水準文字 (漢字)	93AA	頭
2780	第一水準文字 (漢字)	93AB	騰
2781	第一水準文字 (漢字)	93AC	鬪
2782	第一水準文字 (漢字)	93AD	働
2783	第一水準文字 (漢字)	93AE	動
2784	第一水準文字 (漢字)	93AF	同
2785	第一水準文字 (漢字)	93B0	堂
2786	第一水準文字 (漢字)	93B1	導
2787	第一水準文字 (漢字)	93B2	懂
2788	第一水準文字 (漢字)	93B3	撞
2789	第一水準文字 (漢字)	93B4	洞
2790	第一水準文字 (漢字)	93B5	瞳
2791	第一水準文字 (漢字)	93B6	童
2792	第一水準文字 (漢字)	93B7	胴
2793	第一水準文字 (漢字)	93B8	萄
2794	第一水準文字 (漢字)	93B9	道
2795	第一水準文字 (漢字)	93BA	銅
2796	第一水準文字 (漢字)	93BB	峠
2797	第一水準文字 (漢字)	93BC	鴉
2798	第一水準文字 (漢字)	93BD	匿
2799	第一水準文字 (漢字)	93BE	得
2800	第一水準文字 (漢字)	93BF	徳
2801	第一水準文字 (漢字)	93C0	澆

項番	文字の種類	SJIS	字体
2802	第一水準文字 (漢字)	93C1	特
2803	第一水準文字 (漢字)	93C2	督
2804	第一水準文字 (漢字)	93C3	禿
2805	第一水準文字 (漢字)	93C4	篤
2806	第一水準文字 (漢字)	93C5	毒
2807	第一水準文字 (漢字)	93C6	独
2808	第一水準文字 (漢字)	93C7	読
2809	第一水準文字 (漢字)	93C8	栃
2810	第一水準文字 (漢字)	93C9	橡
2811	第一水準文字 (漢字)	93CA	凸
2812	第一水準文字 (漢字)	93CB	突
2813	第一水準文字 (漢字)	93CC	楸
2814	第一水準文字 (漢字)	93CD	届
2815	第一水準文字 (漢字)	93CE	鳶
2816	第一水準文字 (漢字)	93CF	菩
2817	第一水準文字 (漢字)	93D0	寅
2818	第一水準文字 (漢字)	93D1	酉
2819	第一水準文字 (漢字)	93D2	瀨
2820	第一水準文字 (漢字)	93D3	噸
2821	第一水準文字 (漢字)	93D4	屯
2822	第一水準文字 (漢字)	93D5	惇
2823	第一水準文字 (漢字)	93D6	敦
2824	第一水準文字 (漢字)	93D7	沌
2825	第一水準文字 (漢字)	93D8	豚
2826	第一水準文字 (漢字)	93D9	遁
2827	第一水準文字 (漢字)	93DA	頓
2828	第一水準文字 (漢字)	93DB	吞
2829	第一水準文字 (漢字)	93DC	曇
2830	第一水準文字 (漢字)	93DD	鈍
2831	第一水準文字 (漢字)	93DE	奈
2832	第一水準文字 (漢字)	93DF	那
2833	第一水準文字 (漢字)	93E0	内
2834	第一水準文字 (漢字)	93E1	乍

項番	文字の種類	SJIS	字体
2835	第一水準文字 (漢字)	93E2	凧
2836	第一水準文字 (漢字)	93E3	薙
2837	第一水準文字 (漢字)	93E4	謎
2838	第一水準文字 (漢字)	93E5	灘
2839	第一水準文字 (漢字)	93E6	捺
2840	第一水準文字 (漢字)	93E7	鍋
2841	第一水準文字 (漢字)	93E8	檣
2842	第一水準文字 (漢字)	93E9	馴
2843	第一水準文字 (漢字)	93EA	縄
2844	第一水準文字 (漢字)	93EB	啜
2845	第一水準文字 (漢字)	93EC	南
2846	第一水準文字 (漢字)	93ED	楠
2847	第一水準文字 (漢字)	93EE	軟
2848	第一水準文字 (漢字)	93EF	難
2849	第一水準文字 (漢字)	93F0	汝
2850	第一水準文字 (漢字)	93F1	二
2851	第一水準文字 (漢字)	93F2	尼
2852	第一水準文字 (漢字)	93F3	弍
2853	第一水準文字 (漢字)	93F4	迹
2854	第一水準文字 (漢字)	93F5	勾
2855	第一水準文字 (漢字)	93F6	賑
2856	第一水準文字 (漢字)	93F7	肉
2857	第一水準文字 (漢字)	93F8	虹
2858	第一水準文字 (漢字)	93F9	廿
2859	第一水準文字 (漢字)	93FA	日
2860	第一水準文字 (漢字)	93FB	乳
2861	第一水準文字 (漢字)	93FC	入
2862	第一水準文字 (漢字)	9440	如
2863	第一水準文字 (漢字)	9441	尿
2864	第一水準文字 (漢字)	9442	菲
2865	第一水準文字 (漢字)	9443	任
2866	第一水準文字 (漢字)	9444	妊
2867	第一水準文字 (漢字)	9445	忍

項番	文字の種類	SJIS	字体
2868	第一水準文字 (漢字)	9446	認
2869	第一水準文字 (漢字)	9447	濡
2870	第一水準文字 (漢字)	9448	襴
2871	第一水準文字 (漢字)	9449	衤
2872	第一水準文字 (漢字)	944A	寧
2873	第一水準文字 (漢字)	944B	葱
2874	第一水準文字 (漢字)	944C	猫
2875	第一水準文字 (漢字)	944D	熱
2876	第一水準文字 (漢字)	944E	年
2877	第一水準文字 (漢字)	944F	念
2878	第一水準文字 (漢字)	9450	捻
2879	第一水準文字 (漢字)	9451	撚
2880	第一水準文字 (漢字)	9452	燃
2881	第一水準文字 (漢字)	9453	粘
2882	第一水準文字 (漢字)	9454	乃
2883	第一水準文字 (漢字)	9455	廼
2884	第一水準文字 (漢字)	9456	之
2885	第一水準文字 (漢字)	9457	埜
2886	第一水準文字 (漢字)	9458	囊
2887	第一水準文字 (漢字)	9459	惱
2888	第一水準文字 (漢字)	945A	濃
2889	第一水準文字 (漢字)	945B	納
2890	第一水準文字 (漢字)	945C	能
2891	第一水準文字 (漢字)	945D	腦
2892	第一水準文字 (漢字)	945E	膿
2893	第一水準文字 (漢字)	945F	農
2894	第一水準文字 (漢字)	9460	覲
2895	第一水準文字 (漢字)	9461	蚤
2896	第一水準文字 (漢字)	9462	巴
2897	第一水準文字 (漢字)	9463	把
2898	第一水準文字 (漢字)	9464	播
2899	第一水準文字 (漢字)	9465	霸
2900	第一水準文字 (漢字)	9466	杷

項番	文字の種類	SJIS	字体
2901	第一水準文字 (漢字)	9467	波
2902	第一水準文字 (漢字)	9468	派
2903	第一水準文字 (漢字)	9469	琶
2904	第一水準文字 (漢字)	946A	破
2905	第一水準文字 (漢字)	946B	婆
2906	第一水準文字 (漢字)	946C	罵
2907	第一水準文字 (漢字)	946D	芭
2908	第一水準文字 (漢字)	946E	馬
2909	第一水準文字 (漢字)	946F	俳
2910	第一水準文字 (漢字)	9470	廢
2911	第一水準文字 (漢字)	9471	拝
2912	第一水準文字 (漢字)	9472	排
2913	第一水準文字 (漢字)	9473	敗
2914	第一水準文字 (漢字)	9474	杯
2915	第一水準文字 (漢字)	9475	盃
2916	第一水準文字 (漢字)	9476	牌
2917	第一水準文字 (漢字)	9477	背
2918	第一水準文字 (漢字)	9478	肺
2919	第一水準文字 (漢字)	9479	輩
2920	第一水準文字 (漢字)	947A	配
2921	第一水準文字 (漢字)	947B	倍
2922	第一水準文字 (漢字)	947C	培
2923	第一水準文字 (漢字)	947D	媒
2924	第一水準文字 (漢字)	947E	梅
2925	第一水準文字 (漢字)	9480	煤
2926	第一水準文字 (漢字)	9481	煤
2927	第一水準文字 (漢字)	9482	狽
2928	第一水準文字 (漢字)	9483	買
2929	第一水準文字 (漢字)	9484	壳
2930	第一水準文字 (漢字)	9485	賠
2931	第一水準文字 (漢字)	9486	陪
2932	第一水準文字 (漢字)	9487	這
2933	第一水準文字 (漢字)	9488	蠅

項番	文字の種類	SJIS	字体
2934	第一水準文字 (漢字)	9489	秤
2935	第一水準文字 (漢字)	948A	矧
2936	第一水準文字 (漢字)	948B	萩
2937	第一水準文字 (漢字)	948C	伯
2938	第一水準文字 (漢字)	948D	剥
2939	第一水準文字 (漢字)	948E	博
2940	第一水準文字 (漢字)	948F	拍
2941	第一水準文字 (漢字)	9490	柏
2942	第一水準文字 (漢字)	9491	泊
2943	第一水準文字 (漢字)	9492	白
2944	第一水準文字 (漢字)	9493	箔
2945	第一水準文字 (漢字)	9494	粕
2946	第一水準文字 (漢字)	9495	舶
2947	第一水準文字 (漢字)	9496	薄
2948	第一水準文字 (漢字)	9497	迫
2949	第一水準文字 (漢字)	9498	曝
2950	第一水準文字 (漢字)	9499	漠
2951	第一水準文字 (漢字)	949A	爆
2952	第一水準文字 (漢字)	949B	縛
2953	第一水準文字 (漢字)	949C	莫
2954	第一水準文字 (漢字)	949D	駁
2955	第一水準文字 (漢字)	949E	麦
2956	第一水準文字 (漢字)	949F	函
2957	第一水準文字 (漢字)	94A0	箱
2958	第一水準文字 (漢字)	94A1	俗
2959	第一水準文字 (漢字)	94A2	箸
2960	第一水準文字 (漢字)	94A3	肇
2961	第一水準文字 (漢字)	94A4	筭
2962	第一水準文字 (漢字)	94A5	櫨
2963	第一水準文字 (漢字)	94A6	幡
2964	第一水準文字 (漢字)	94A7	肌
2965	第一水準文字 (漢字)	94A8	畑
2966	第一水準文字 (漢字)	94A9	畠

項番	文字の種類	SJIS	字体
2967	第一水準文字 (漢字)	94AA	八
2968	第一水準文字 (漢字)	94AB	鉢
2969	第一水準文字 (漢字)	94AC	澆
2970	第一水準文字 (漢字)	94AD	癸
2971	第一水準文字 (漢字)	94AE	醜
2972	第一水準文字 (漢字)	94AF	髮
2973	第一水準文字 (漢字)	94B0	伐
2974	第一水準文字 (漢字)	94B1	罰
2975	第一水準文字 (漢字)	94B2	拔
2976	第一水準文字 (漢字)	94B3	筏
2977	第一水準文字 (漢字)	94B4	閥
2978	第一水準文字 (漢字)	94B5	鳩
2979	第一水準文字 (漢字)	94B6	嘶
2980	第一水準文字 (漢字)	94B7	塙
2981	第一水準文字 (漢字)	94B8	蛤
2982	第一水準文字 (漢字)	94B9	隼
2983	第一水準文字 (漢字)	94BA	伴
2984	第一水準文字 (漢字)	94BB	判
2985	第一水準文字 (漢字)	94BC	半
2986	第一水準文字 (漢字)	94BD	反
2987	第一水準文字 (漢字)	94BE	叛
2988	第一水準文字 (漢字)	94BF	帆
2989	第一水準文字 (漢字)	94C0	搬
2990	第一水準文字 (漢字)	94C1	斑
2991	第一水準文字 (漢字)	94C2	板
2992	第一水準文字 (漢字)	94C3	汜
2993	第一水準文字 (漢字)	94C4	汎
2994	第一水準文字 (漢字)	94C5	版
2995	第一水準文字 (漢字)	94C6	犯
2996	第一水準文字 (漢字)	94C7	班
2997	第一水準文字 (漢字)	94C8	畔
2998	第一水準文字 (漢字)	94C9	繁
2999	第一水準文字 (漢字)	94CA	般

項番	文字の種類	SJIS	字体
3000	第一水準文字 (漢字)	94CB	藩
3001	第一水準文字 (漢字)	94CC	販
3002	第一水準文字 (漢字)	94CD	範
3003	第一水準文字 (漢字)	94CE	采
3004	第一水準文字 (漢字)	94CF	煩
3005	第一水準文字 (漢字)	94D0	頒
3006	第一水準文字 (漢字)	94D1	飯
3007	第一水準文字 (漢字)	94D2	挽
3008	第一水準文字 (漢字)	94D3	晚
3009	第一水準文字 (漢字)	94D4	番
3010	第一水準文字 (漢字)	94D5	盤
3011	第一水準文字 (漢字)	94D6	馨
3012	第一水準文字 (漢字)	94D7	蕃
3013	第一水準文字 (漢字)	94D8	蛮
3014	第一水準文字 (漢字)	94D9	匪
3015	第一水準文字 (漢字)	94DA	卑
3016	第一水準文字 (漢字)	94DB	否
3017	第一水準文字 (漢字)	94DC	妃
3018	第一水準文字 (漢字)	94DD	庇
3019	第一水準文字 (漢字)	94DE	彼
3020	第一水準文字 (漢字)	94DF	悲
3021	第一水準文字 (漢字)	94E0	扉
3022	第一水準文字 (漢字)	94E1	批
3023	第一水準文字 (漢字)	94E2	披
3024	第一水準文字 (漢字)	94E3	斐
3025	第一水準文字 (漢字)	94E4	比
3026	第一水準文字 (漢字)	94E5	泌
3027	第一水準文字 (漢字)	94E6	疲
3028	第一水準文字 (漢字)	94E7	皮
3029	第一水準文字 (漢字)	94E8	碑
3030	第一水準文字 (漢字)	94E9	秘
3031	第一水準文字 (漢字)	94EA	緋
3032	第一水準文字 (漢字)	94EB	罷

項番	文字の種類	SJIS	字体
3033	第一水準文字 (漢字)	94EC	肥
3034	第一水準文字 (漢字)	94ED	被
3035	第一水準文字 (漢字)	94EE	誹
3036	第一水準文字 (漢字)	94EF	費
3037	第一水準文字 (漢字)	94F0	避
3038	第一水準文字 (漢字)	94F1	非
3039	第一水準文字 (漢字)	94F2	飛
3040	第一水準文字 (漢字)	94F3	樋
3041	第一水準文字 (漢字)	94F4	簸
3042	第一水準文字 (漢字)	94F5	備
3043	第一水準文字 (漢字)	94F6	尾
3044	第一水準文字 (漢字)	94F7	微
3045	第一水準文字 (漢字)	94F8	枇
3046	第一水準文字 (漢字)	94F9	毘
3047	第一水準文字 (漢字)	94FA	琵
3048	第一水準文字 (漢字)	94FB	眉
3049	第一水準文字 (漢字)	94FC	美
3050	第一水準文字 (漢字)	9540	鼻
3051	第一水準文字 (漢字)	9541	柎
3052	第一水準文字 (漢字)	9542	稗
3053	第一水準文字 (漢字)	9543	匹
3054	第一水準文字 (漢字)	9544	疋
3055	第一水準文字 (漢字)	9545	髭
3056	第一水準文字 (漢字)	9546	彦
3057	第一水準文字 (漢字)	9547	膝
3058	第一水準文字 (漢字)	9548	菱
3059	第一水準文字 (漢字)	9549	肘
3060	第一水準文字 (漢字)	954A	弼
3061	第一水準文字 (漢字)	954B	必
3062	第一水準文字 (漢字)	954C	畢
3063	第一水準文字 (漢字)	954D	筆
3064	第一水準文字 (漢字)	954E	逼
3065	第一水準文字 (漢字)	954F	桧

項番	文字の種類	SJIS	字体
3066	第一水準文字 (漢字)	9550	姫
3067	第一水準文字 (漢字)	9551	媛
3068	第一水準文字 (漢字)	9552	紐
3069	第一水準文字 (漢字)	9553	百
3070	第一水準文字 (漢字)	9554	謬
3071	第一水準文字 (漢字)	9555	俵
3072	第一水準文字 (漢字)	9556	彪
3073	第一水準文字 (漢字)	9557	標
3074	第一水準文字 (漢字)	9558	氷
3075	第一水準文字 (漢字)	9559	漂
3076	第一水準文字 (漢字)	955A	瓢
3077	第一水準文字 (漢字)	955B	票
3078	第一水準文字 (漢字)	955C	表
3079	第一水準文字 (漢字)	955D	評
3080	第一水準文字 (漢字)	955E	豹
3081	第一水準文字 (漢字)	955F	廟
3082	第一水準文字 (漢字)	9560	描
3083	第一水準文字 (漢字)	9561	病
3084	第一水準文字 (漢字)	9562	秒
3085	第一水準文字 (漢字)	9563	苗
3086	第一水準文字 (漢字)	9564	錨
3087	第一水準文字 (漢字)	9565	鋌
3088	第一水準文字 (漢字)	9566	蒜
3089	第一水準文字 (漢字)	9567	蛭
3090	第一水準文字 (漢字)	9568	鰭
3091	第一水準文字 (漢字)	9569	品
3092	第一水準文字 (漢字)	956A	彬
3093	第一水準文字 (漢字)	956B	斌
3094	第一水準文字 (漢字)	956C	浜
3095	第一水準文字 (漢字)	956D	瀕
3096	第一水準文字 (漢字)	956E	貧
3097	第一水準文字 (漢字)	956F	賓
3098	第一水準文字 (漢字)	9570	頻

項番	文字の種類	SJIS	字体
3099	第一水準文字 (漢字)	9571	敏
3100	第一水準文字 (漢字)	9572	瓶
3101	第一水準文字 (漢字)	9573	不
3102	第一水準文字 (漢字)	9574	付
3103	第一水準文字 (漢字)	9575	埠
3104	第一水準文字 (漢字)	9576	夫
3105	第一水準文字 (漢字)	9577	婦
3106	第一水準文字 (漢字)	9578	富
3107	第一水準文字 (漢字)	9579	富
3108	第一水準文字 (漢字)	957A	布
3109	第一水準文字 (漢字)	957B	府
3110	第一水準文字 (漢字)	957C	怖
3111	第一水準文字 (漢字)	957D	扶
3112	第一水準文字 (漢字)	957E	敷
3113	第一水準文字 (漢字)	9580	斧
3114	第一水準文字 (漢字)	9581	普
3115	第一水準文字 (漢字)	9582	浮
3116	第一水準文字 (漢字)	9583	父
3117	第一水準文字 (漢字)	9584	符
3118	第一水準文字 (漢字)	9585	腐
3119	第一水準文字 (漢字)	9586	膚
3120	第一水準文字 (漢字)	9587	芙
3121	第一水準文字 (漢字)	9588	譜
3122	第一水準文字 (漢字)	9589	負
3123	第一水準文字 (漢字)	958A	賦
3124	第一水準文字 (漢字)	958B	赴
3125	第一水準文字 (漢字)	958C	阜
3126	第一水準文字 (漢字)	958D	附
3127	第一水準文字 (漢字)	958E	侮
3128	第一水準文字 (漢字)	958F	撫
3129	第一水準文字 (漢字)	9590	武
3130	第一水準文字 (漢字)	9591	舞
3131	第一水準文字 (漢字)	9592	葡

項番	文字の種類	SJIS	字体
3132	第一水準文字 (漢字)	9593	蕪
3133	第一水準文字 (漢字)	9594	部
3134	第一水準文字 (漢字)	9595	封
3135	第一水準文字 (漢字)	9596	楓
3136	第一水準文字 (漢字)	9597	風
3137	第一水準文字 (漢字)	9598	葺
3138	第一水準文字 (漢字)	9599	落
3139	第一水準文字 (漢字)	959A	伏
3140	第一水準文字 (漢字)	959B	副
3141	第一水準文字 (漢字)	959C	復
3142	第一水準文字 (漢字)	959D	幅
3143	第一水準文字 (漢字)	959E	服
3144	第一水準文字 (漢字)	959F	福
3145	第一水準文字 (漢字)	95A0	腹
3146	第一水準文字 (漢字)	95A1	複
3147	第一水準文字 (漢字)	95A2	覆
3148	第一水準文字 (漢字)	95A3	淵
3149	第一水準文字 (漢字)	95A4	弗
3150	第一水準文字 (漢字)	95A5	扌
3151	第一水準文字 (漢字)	95A6	沸
3152	第一水準文字 (漢字)	95A7	仏
3153	第一水準文字 (漢字)	95A8	物
3154	第一水準文字 (漢字)	95A9	鮒
3155	第一水準文字 (漢字)	95AA	分
3156	第一水準文字 (漢字)	95AB	吻
3157	第一水準文字 (漢字)	95AC	噴
3158	第一水準文字 (漢字)	95AD	墳
3159	第一水準文字 (漢字)	95AE	憤
3160	第一水準文字 (漢字)	95AF	扮
3161	第一水準文字 (漢字)	95B0	焚
3162	第一水準文字 (漢字)	95B1	奮
3163	第一水準文字 (漢字)	95B2	粉
3164	第一水準文字 (漢字)	95B3	糞

項番	文字の種類	SJIS	字体
3165	第一水準文字 (漢字)	95B4	紛
3166	第一水準文字 (漢字)	95B5	雰
3167	第一水準文字 (漢字)	95B6	文
3168	第一水準文字 (漢字)	95B7	聞
3169	第一水準文字 (漢字)	95B8	丙
3170	第一水準文字 (漢字)	95B9	併
3171	第一水準文字 (漢字)	95BA	兵
3172	第一水準文字 (漢字)	95BB	塀
3173	第一水準文字 (漢字)	95BC	幣
3174	第一水準文字 (漢字)	95BD	平
3175	第一水準文字 (漢字)	95BE	弊
3176	第一水準文字 (漢字)	95BF	柄
3177	第一水準文字 (漢字)	95C0	並
3178	第一水準文字 (漢字)	95C1	蔽
3179	第一水準文字 (漢字)	95C2	閉
3180	第一水準文字 (漢字)	95C3	陞
3181	第一水準文字 (漢字)	95C4	米
3182	第一水準文字 (漢字)	95C5	頁
3183	第一水準文字 (漢字)	95C6	僻
3184	第一水準文字 (漢字)	95C7	壁
3185	第一水準文字 (漢字)	95C8	癖
3186	第一水準文字 (漢字)	95C9	碧
3187	第一水準文字 (漢字)	95CA	別
3188	第一水準文字 (漢字)	95CB	瞥
3189	第一水準文字 (漢字)	95CC	蔑
3190	第一水準文字 (漢字)	95CD	篋
3191	第一水準文字 (漢字)	95CE	偏
3192	第一水準文字 (漢字)	95CF	變
3193	第一水準文字 (漢字)	95D0	片
3194	第一水準文字 (漢字)	95D1	篇
3195	第一水準文字 (漢字)	95D2	編
3196	第一水準文字 (漢字)	95D3	辺
3197	第一水準文字 (漢字)	95D4	返

項番	文字の種類	SJIS	字体
3198	第一水準文字 (漢字)	95D5	遍
3199	第一水準文字 (漢字)	95D6	便
3200	第一水準文字 (漢字)	95D7	勉
3201	第一水準文字 (漢字)	95D8	婉
3202	第一水準文字 (漢字)	95D9	弁
3203	第一水準文字 (漢字)	95DA	鞭
3204	第一水準文字 (漢字)	95DB	保
3205	第一水準文字 (漢字)	95DC	舗
3206	第一水準文字 (漢字)	95DD	鋪
3207	第一水準文字 (漢字)	95DE	圃
3208	第一水準文字 (漢字)	95DF	捕
3209	第一水準文字 (漢字)	95E0	歩
3210	第一水準文字 (漢字)	95E1	甫
3211	第一水準文字 (漢字)	95E2	補
3212	第一水準文字 (漢字)	95E3	輔
3213	第一水準文字 (漢字)	95E4	穂
3214	第一水準文字 (漢字)	95E5	募
3215	第一水準文字 (漢字)	95E6	墓
3216	第一水準文字 (漢字)	95E7	慕
3217	第一水準文字 (漢字)	95E8	戊
3218	第一水準文字 (漢字)	95E9	暮
3219	第一水準文字 (漢字)	95EA	母
3220	第一水準文字 (漢字)	95EB	簿
3221	第一水準文字 (漢字)	95EC	菩
3222	第一水準文字 (漢字)	95ED	倣
3223	第一水準文字 (漢字)	95EE	俸
3224	第一水準文字 (漢字)	95EF	包
3225	第一水準文字 (漢字)	95F0	呆
3226	第一水準文字 (漢字)	95F1	報
3227	第一水準文字 (漢字)	95F2	奉
3228	第一水準文字 (漢字)	95F3	宝
3229	第一水準文字 (漢字)	95F4	峰
3230	第一水準文字 (漢字)	95F5	峯

項番	文字の種類	SJIS	字体
3231	第一水準文字 (漢字)	95F6	崩
3232	第一水準文字 (漢字)	95F7	庖
3233	第一水準文字 (漢字)	95F8	抱
3234	第一水準文字 (漢字)	95F9	捧
3235	第一水準文字 (漢字)	95FA	放
3236	第一水準文字 (漢字)	95FB	方
3237	第一水準文字 (漢字)	95FC	朋
3238	第一水準文字 (漢字)	9640	法
3239	第一水準文字 (漢字)	9641	泡
3240	第一水準文字 (漢字)	9642	烹
3241	第一水準文字 (漢字)	9643	砲
3242	第一水準文字 (漢字)	9644	縫
3243	第一水準文字 (漢字)	9645	胞
3244	第一水準文字 (漢字)	9646	芳
3245	第一水準文字 (漢字)	9647	萌
3246	第一水準文字 (漢字)	9648	蓬
3247	第一水準文字 (漢字)	9649	蜂
3248	第一水準文字 (漢字)	964A	褒
3249	第一水準文字 (漢字)	964B	訪
3250	第一水準文字 (漢字)	964C	豊
3251	第一水準文字 (漢字)	964D	邦
3252	第一水準文字 (漢字)	964E	鋒
3253	第一水準文字 (漢字)	964F	飽
3254	第一水準文字 (漢字)	9650	鳳
3255	第一水準文字 (漢字)	9651	鵬
3256	第一水準文字 (漢字)	9652	乏
3257	第一水準文字 (漢字)	9653	亡
3258	第一水準文字 (漢字)	9654	傍
3259	第一水準文字 (漢字)	9655	剖
3260	第一水準文字 (漢字)	9656	坊
3261	第一水準文字 (漢字)	9657	妨
3262	第一水準文字 (漢字)	9658	帽
3263	第一水準文字 (漢字)	9659	忘

項番	文字の種類	SJIS	字体
3264	第一水準文字 (漢字)	965A	忙
3265	第一水準文字 (漢字)	965B	房
3266	第一水準文字 (漢字)	965C	暴
3267	第一水準文字 (漢字)	965D	望
3268	第一水準文字 (漢字)	965E	某
3269	第一水準文字 (漢字)	965F	棒
3270	第一水準文字 (漢字)	9660	冒
3271	第一水準文字 (漢字)	9661	紡
3272	第一水準文字 (漢字)	9662	肪
3273	第一水準文字 (漢字)	9663	膨
3274	第一水準文字 (漢字)	9664	謀
3275	第一水準文字 (漢字)	9665	貌
3276	第一水準文字 (漢字)	9666	貿
3277	第一水準文字 (漢字)	9667	銓
3278	第一水準文字 (漢字)	9668	防
3279	第一水準文字 (漢字)	9669	吠
3280	第一水準文字 (漢字)	966A	頰
3281	第一水準文字 (漢字)	966B	北
3282	第一水準文字 (漢字)	966C	僕
3283	第一水準文字 (漢字)	966D	卜
3284	第一水準文字 (漢字)	966E	墨
3285	第一水準文字 (漢字)	966F	撲
3286	第一水準文字 (漢字)	9670	朴
3287	第一水準文字 (漢字)	9671	牧
3288	第一水準文字 (漢字)	9672	睦
3289	第一水準文字 (漢字)	9673	穆
3290	第一水準文字 (漢字)	9674	釦
3291	第一水準文字 (漢字)	9675	勃
3292	第一水準文字 (漢字)	9676	没
3293	第一水準文字 (漢字)	9677	殆
3294	第一水準文字 (漢字)	9678	堀
3295	第一水準文字 (漢字)	9679	幌
3296	第一水準文字 (漢字)	967A	奔

項番	文字の種類	SJIS	字体
3297	第一水準文字 (漢字)	967B	本
3298	第一水準文字 (漢字)	967C	翻
3299	第一水準文字 (漢字)	967D	凡
3300	第一水準文字 (漢字)	967E	盆
3301	第一水準文字 (漢字)	9680	摩
3302	第一水準文字 (漢字)	9681	磨
3303	第一水準文字 (漢字)	9682	魔
3304	第一水準文字 (漢字)	9683	麻
3305	第一水準文字 (漢字)	9684	埋
3306	第一水準文字 (漢字)	9685	妹
3307	第一水準文字 (漢字)	9686	昧
3308	第一水準文字 (漢字)	9687	枚
3309	第一水準文字 (漢字)	9688	每
3310	第一水準文字 (漢字)	9689	哩
3311	第一水準文字 (漢字)	968A	槓
3312	第一水準文字 (漢字)	968B	幕
3313	第一水準文字 (漢字)	968C	膜
3314	第一水準文字 (漢字)	968D	枕
3315	第一水準文字 (漢字)	968E	鮪
3316	第一水準文字 (漢字)	968F	枉
3317	第一水準文字 (漢字)	9690	鱒
3318	第一水準文字 (漢字)	9691	柵
3319	第一水準文字 (漢字)	9692	亦
3320	第一水準文字 (漢字)	9693	俣
3321	第一水準文字 (漢字)	9694	又
3322	第一水準文字 (漢字)	9695	抹
3323	第一水準文字 (漢字)	9696	末
3324	第一水準文字 (漢字)	9697	沫
3325	第一水準文字 (漢字)	9698	迄
3326	第一水準文字 (漢字)	9699	俣
3327	第一水準文字 (漢字)	969A	繭
3328	第一水準文字 (漢字)	969B	磨
3329	第一水準文字 (漢字)	969C	万

項番	文字の種類	SJIS	字体
3330	第一水準文字 (漢字)	969D	慢
3331	第一水準文字 (漢字)	969E	満
3332	第一水準文字 (漢字)	969F	漫
3333	第一水準文字 (漢字)	96A0	蔓
3334	第一水準文字 (漢字)	96A1	味
3335	第一水準文字 (漢字)	96A2	未
3336	第一水準文字 (漢字)	96A3	魅
3337	第一水準文字 (漢字)	96A4	巳
3338	第一水準文字 (漢字)	96A5	箕
3339	第一水準文字 (漢字)	96A6	岬
3340	第一水準文字 (漢字)	96A7	密
3341	第一水準文字 (漢字)	96A8	蜜
3342	第一水準文字 (漢字)	96A9	湊
3343	第一水準文字 (漢字)	96AA	蓑
3344	第一水準文字 (漢字)	96AB	稔
3345	第一水準文字 (漢字)	96AC	脈
3346	第一水準文字 (漢字)	96AD	妙
3347	第一水準文字 (漢字)	96AE	耗
3348	第一水準文字 (漢字)	96AF	民
3349	第一水準文字 (漢字)	96B0	眠
3350	第一水準文字 (漢字)	96B1	務
3351	第一水準文字 (漢字)	96B2	夢
3352	第一水準文字 (漢字)	96B3	無
3353	第一水準文字 (漢字)	96B4	牟
3354	第一水準文字 (漢字)	96B5	矛
3355	第一水準文字 (漢字)	96B6	霧
3356	第一水準文字 (漢字)	96B7	鷓
3357	第一水準文字 (漢字)	96B8	椋
3358	第一水準文字 (漢字)	96B9	媚
3359	第一水準文字 (漢字)	96BA	娘
3360	第一水準文字 (漢字)	96BB	冥
3361	第一水準文字 (漢字)	96BC	名
3362	第一水準文字 (漢字)	96BD	命

項番	文字の種類	SJIS	字体
3363	第一水準文字 (漢字)	96BE	明
3364	第一水準文字 (漢字)	96BF	盟
3365	第一水準文字 (漢字)	96C0	迷
3366	第一水準文字 (漢字)	96C1	銘
3367	第一水準文字 (漢字)	96C2	鳴
3368	第一水準文字 (漢字)	96C3	姪
3369	第一水準文字 (漢字)	96C4	牝
3370	第一水準文字 (漢字)	96C5	滅
3371	第一水準文字 (漢字)	96C6	免
3372	第一水準文字 (漢字)	96C7	棉
3373	第一水準文字 (漢字)	96C8	綿
3374	第一水準文字 (漢字)	96C9	緬
3375	第一水準文字 (漢字)	96CA	面
3376	第一水準文字 (漢字)	96CB	麵
3377	第一水準文字 (漢字)	96CC	摸
3378	第一水準文字 (漢字)	96CD	模
3379	第一水準文字 (漢字)	96CE	茂
3380	第一水準文字 (漢字)	96CF	妄
3381	第一水準文字 (漢字)	96D0	孟
3382	第一水準文字 (漢字)	96D1	毛
3383	第一水準文字 (漢字)	96D2	猛
3384	第一水準文字 (漢字)	96D3	盲
3385	第一水準文字 (漢字)	96D4	網
3386	第一水準文字 (漢字)	96D5	耗
3387	第一水準文字 (漢字)	96D6	蒙
3388	第一水準文字 (漢字)	96D7	儲
3389	第一水準文字 (漢字)	96D8	木
3390	第一水準文字 (漢字)	96D9	默
3391	第一水準文字 (漢字)	96DA	目
3392	第一水準文字 (漢字)	96DB	杳
3393	第一水準文字 (漢字)	96DC	勿
3394	第一水準文字 (漢字)	96DD	餅
3395	第一水準文字 (漢字)	96DE	尢

項番	文字の種類	SJIS	字体
3396	第一水準文字 (漢字)	96DF	戾
3397	第一水準文字 (漢字)	96E0	粃
3398	第一水準文字 (漢字)	96E1	貫
3399	第一水準文字 (漢字)	96E2	問
3400	第一水準文字 (漢字)	96E3	悶
3401	第一水準文字 (漢字)	96E4	紋
3402	第一水準文字 (漢字)	96E5	門
3403	第一水準文字 (漢字)	96E6	匆
3404	第一水準文字 (漢字)	96E7	也
3405	第一水準文字 (漢字)	96E8	冶
3406	第一水準文字 (漢字)	96E9	夜
3407	第一水準文字 (漢字)	96EA	爺
3408	第一水準文字 (漢字)	96EB	耶
3409	第一水準文字 (漢字)	96EC	野
3410	第一水準文字 (漢字)	96ED	弥
3411	第一水準文字 (漢字)	96EE	矢
3412	第一水準文字 (漢字)	96EF	厄
3413	第一水準文字 (漢字)	96F0	役
3414	第一水準文字 (漢字)	96F1	約
3415	第一水準文字 (漢字)	96F2	藁
3416	第一水準文字 (漢字)	96F3	訳
3417	第一水準文字 (漢字)	96F4	躍
3418	第一水準文字 (漢字)	96F5	靖
3419	第一水準文字 (漢字)	96F6	柳
3420	第一水準文字 (漢字)	96F7	藪
3421	第一水準文字 (漢字)	96F8	鎗
3422	第一水準文字 (漢字)	96F9	愉
3423	第一水準文字 (漢字)	96FA	愈
3424	第一水準文字 (漢字)	96FB	油
3425	第一水準文字 (漢字)	96FC	癒
3426	第一水準文字 (漢字)	9740	諭
3427	第一水準文字 (漢字)	9741	輸
3428	第一水準文字 (漢字)	9742	唯

項番	文字の種類	SJIS	字体
3429	第一水準文字 (漢字)	9743	佑
3430	第一水準文字 (漢字)	9744	優
3431	第一水準文字 (漢字)	9745	勇
3432	第一水準文字 (漢字)	9746	友
3433	第一水準文字 (漢字)	9747	宥
3434	第一水準文字 (漢字)	9748	幽
3435	第一水準文字 (漢字)	9749	悠
3436	第一水準文字 (漢字)	974A	憂
3437	第一水準文字 (漢字)	974B	揖
3438	第一水準文字 (漢字)	974C	有
3439	第一水準文字 (漢字)	974D	柚
3440	第一水準文字 (漢字)	974E	湧
3441	第一水準文字 (漢字)	974F	涌
3442	第一水準文字 (漢字)	9750	猶
3443	第一水準文字 (漢字)	9751	猷
3444	第一水準文字 (漢字)	9752	由
3445	第一水準文字 (漢字)	9753	祐
3446	第一水準文字 (漢字)	9754	裕
3447	第一水準文字 (漢字)	9755	誘
3448	第一水準文字 (漢字)	9756	遊
3449	第一水準文字 (漢字)	9757	邑
3450	第一水準文字 (漢字)	9758	郵
3451	第一水準文字 (漢字)	9759	雄
3452	第一水準文字 (漢字)	975A	融
3453	第一水準文字 (漢字)	975B	夕
3454	第一水準文字 (漢字)	975C	予
3455	第一水準文字 (漢字)	975D	余
3456	第一水準文字 (漢字)	975E	与
3457	第一水準文字 (漢字)	975F	誉
3458	第一水準文字 (漢字)	9760	輿
3459	第一水準文字 (漢字)	9761	預
3460	第一水準文字 (漢字)	9762	備
3461	第一水準文字 (漢字)	9763	幼

項番	文字の種類	SJIS	字体
3462	第一水準文字 (漢字)	9764	妖
3463	第一水準文字 (漢字)	9765	容
3464	第一水準文字 (漢字)	9766	庸
3465	第一水準文字 (漢字)	9767	揚
3466	第一水準文字 (漢字)	9768	揺
3467	第一水準文字 (漢字)	9769	擁
3468	第一水準文字 (漢字)	976A	曜
3469	第一水準文字 (漢字)	976B	楊
3470	第一水準文字 (漢字)	976C	様
3471	第一水準文字 (漢字)	976D	洋
3472	第一水準文字 (漢字)	976E	溶
3473	第一水準文字 (漢字)	976F	熔
3474	第一水準文字 (漢字)	9770	用
3475	第一水準文字 (漢字)	9771	窯
3476	第一水準文字 (漢字)	9772	羊
3477	第一水準文字 (漢字)	9773	耀
3478	第一水準文字 (漢字)	9774	葉
3479	第一水準文字 (漢字)	9775	蓉
3480	第一水準文字 (漢字)	9776	要
3481	第一水準文字 (漢字)	9777	謡
3482	第一水準文字 (漢字)	9778	踊
3483	第一水準文字 (漢字)	9779	遥
3484	第一水準文字 (漢字)	977A	陽
3485	第一水準文字 (漢字)	977B	養
3486	第一水準文字 (漢字)	977C	慾
3487	第一水準文字 (漢字)	977D	抑
3488	第一水準文字 (漢字)	977E	欲
3489	第一水準文字 (漢字)	9780	沃
3490	第一水準文字 (漢字)	9781	浴
3491	第一水準文字 (漢字)	9782	翌
3492	第一水準文字 (漢字)	9783	翼
3493	第一水準文字 (漢字)	9784	淀
3494	第一水準文字 (漢字)	9785	羅

項番	文字の種類	SJIS	字体
3495	第一水準文字 (漢字)	9786	螺
3496	第一水準文字 (漢字)	9787	裸
3497	第一水準文字 (漢字)	9788	来
3498	第一水準文字 (漢字)	9789	莱
3499	第一水準文字 (漢字)	978A	頼
3500	第一水準文字 (漢字)	978B	雷
3501	第一水準文字 (漢字)	978C	洛
3502	第一水準文字 (漢字)	978D	絡
3503	第一水準文字 (漢字)	978E	落
3504	第一水準文字 (漢字)	978F	酪
3505	第一水準文字 (漢字)	9790	乱
3506	第一水準文字 (漢字)	9791	卵
3507	第一水準文字 (漢字)	9792	嵐
3508	第一水準文字 (漢字)	9793	欄
3509	第一水準文字 (漢字)	9794	濫
3510	第一水準文字 (漢字)	9795	藍
3511	第一水準文字 (漢字)	9796	蘭
3512	第一水準文字 (漢字)	9797	覧
3513	第一水準文字 (漢字)	9798	利
3514	第一水準文字 (漢字)	9799	吏
3515	第一水準文字 (漢字)	979A	履
3516	第一水準文字 (漢字)	979B	李
3517	第一水準文字 (漢字)	979C	梨
3518	第一水準文字 (漢字)	979D	理
3519	第一水準文字 (漢字)	979E	璃
3520	第一水準文字 (漢字)	979F	痢
3521	第一水準文字 (漢字)	97A0	裏
3522	第一水準文字 (漢字)	97A1	裡
3523	第一水準文字 (漢字)	97A2	里
3524	第一水準文字 (漢字)	97A3	離
3525	第一水準文字 (漢字)	97A4	陸
3526	第一水準文字 (漢字)	97A5	律
3527	第一水準文字 (漢字)	97A6	率

項番	文字の種類	SJIS	字体
3528	第一水準文字 (漢字)	97A7	立
3529	第一水準文字 (漢字)	97A8	葎
3530	第一水準文字 (漢字)	97A9	掠
3531	第一水準文字 (漢字)	97AA	略
3532	第一水準文字 (漢字)	97AB	劉
3533	第一水準文字 (漢字)	97AC	流
3534	第一水準文字 (漢字)	97AD	溜
3535	第一水準文字 (漢字)	97AE	琉
3536	第一水準文字 (漢字)	97AF	留
3537	第一水準文字 (漢字)	97B0	硫
3538	第一水準文字 (漢字)	97B1	粒
3539	第一水準文字 (漢字)	97B2	隆
3540	第一水準文字 (漢字)	97B3	竜
3541	第一水準文字 (漢字)	97B4	龍
3542	第一水準文字 (漢字)	97B5	侶
3543	第一水準文字 (漢字)	97B6	慮
3544	第一水準文字 (漢字)	97B7	旅
3545	第一水準文字 (漢字)	97B8	虜
3546	第一水準文字 (漢字)	97B9	了
3547	第一水準文字 (漢字)	97BA	亮
3548	第一水準文字 (漢字)	97BB	僚
3549	第一水準文字 (漢字)	97BC	両
3550	第一水準文字 (漢字)	97BD	凌
3551	第一水準文字 (漢字)	97BE	寮
3552	第一水準文字 (漢字)	97BF	料
3553	第一水準文字 (漢字)	97C0	梁
3554	第一水準文字 (漢字)	97C1	涼
3555	第一水準文字 (漢字)	97C2	獵
3556	第一水準文字 (漢字)	97C3	療
3557	第一水準文字 (漢字)	97C4	瞭
3558	第一水準文字 (漢字)	97C5	稜
3559	第一水準文字 (漢字)	97C6	糧
3560	第一水準文字 (漢字)	97C7	良

項番	文字の種類	SJIS	字体
3561	第一水準文字 (漢字)	97C8	諒
3562	第一水準文字 (漢字)	97C9	遼
3563	第一水準文字 (漢字)	97CA	量
3564	第一水準文字 (漢字)	97CB	陵
3565	第一水準文字 (漢字)	97CC	領
3566	第一水準文字 (漢字)	97CD	力
3567	第一水準文字 (漢字)	97CE	緑
3568	第一水準文字 (漢字)	97CF	倫
3569	第一水準文字 (漢字)	97D0	厘
3570	第一水準文字 (漢字)	97D1	林
3571	第一水準文字 (漢字)	97D2	淋
3572	第一水準文字 (漢字)	97D3	隣
3573	第一水準文字 (漢字)	97D4	琳
3574	第一水準文字 (漢字)	97D5	臨
3575	第一水準文字 (漢字)	97D6	輪
3576	第一水準文字 (漢字)	97D7	隣
3577	第一水準文字 (漢字)	97D8	鱗
3578	第一水準文字 (漢字)	97D9	麟
3579	第一水準文字 (漢字)	97DA	瑠
3580	第一水準文字 (漢字)	97DB	罌
3581	第一水準文字 (漢字)	97DC	涙
3582	第一水準文字 (漢字)	97DD	累
3583	第一水準文字 (漢字)	97DE	類
3584	第一水準文字 (漢字)	97DF	令
3585	第一水準文字 (漢字)	97E0	伶
3586	第一水準文字 (漢字)	97E1	例
3587	第一水準文字 (漢字)	97E2	冷
3588	第一水準文字 (漢字)	97E3	励
3589	第一水準文字 (漢字)	97E4	嶺
3590	第一水準文字 (漢字)	97E5	伶
3591	第一水準文字 (漢字)	97E6	玲
3592	第一水準文字 (漢字)	97E7	礼
3593	第一水準文字 (漢字)	97E8	苓

項番	文字の種類	SJIS	字体
3594	第一水準文字 (漢字)	97E9	鈴
3595	第一水準文字 (漢字)	97EA	隸
3596	第一水準文字 (漢字)	97EB	零
3597	第一水準文字 (漢字)	97EC	靈
3598	第一水準文字 (漢字)	97ED	麗
3599	第一水準文字 (漢字)	97EE	齡
3600	第一水準文字 (漢字)	97EF	曆
3601	第一水準文字 (漢字)	97F0	歴
3602	第一水準文字 (漢字)	97F1	列
3603	第一水準文字 (漢字)	97F2	劣
3604	第一水準文字 (漢字)	97F3	烈
3605	第一水準文字 (漢字)	97F4	裂
3606	第一水準文字 (漢字)	97F5	廉
3607	第一水準文字 (漢字)	97F6	恋
3608	第一水準文字 (漢字)	97F7	憐
3609	第一水準文字 (漢字)	97F8	漣
3610	第一水準文字 (漢字)	97F9	煉
3611	第一水準文字 (漢字)	97FA	簾
3612	第一水準文字 (漢字)	97FB	練
3613	第一水準文字 (漢字)	97FC	聯
3614	第一水準文字 (漢字)	9840	蓮
3615	第一水準文字 (漢字)	9841	連
3616	第一水準文字 (漢字)	9842	鍊
3617	第一水準文字 (漢字)	9843	呂
3618	第一水準文字 (漢字)	9844	魯
3619	第一水準文字 (漢字)	9845	櫓
3620	第一水準文字 (漢字)	9846	炉
3621	第一水準文字 (漢字)	9847	賂
3622	第一水準文字 (漢字)	9848	路
3623	第一水準文字 (漢字)	9849	露
3624	第一水準文字 (漢字)	984A	勞
3625	第一水準文字 (漢字)	984B	婁
3626	第一水準文字 (漢字)	984C	廊

項番	文字の種類	SJIS	字体
3627	第一水準文字 (漢字)	984D	弄
3628	第一水準文字 (漢字)	984E	朗
3629	第一水準文字 (漢字)	984F	楼
3630	第一水準文字 (漢字)	9850	榔
3631	第一水準文字 (漢字)	9851	浪
3632	第一水準文字 (漢字)	9852	漏
3633	第一水準文字 (漢字)	9853	牢
3634	第一水準文字 (漢字)	9854	狼
3635	第一水準文字 (漢字)	9855	箆
3636	第一水準文字 (漢字)	9856	老
3637	第一水準文字 (漢字)	9857	聾
3638	第一水準文字 (漢字)	9858	蠟
3639	第一水準文字 (漢字)	9859	郎
3640	第一水準文字 (漢字)	985A	六
3641	第一水準文字 (漢字)	985B	麓
3642	第一水準文字 (漢字)	985C	禄
3643	第一水準文字 (漢字)	985D	肋
3644	第一水準文字 (漢字)	985E	録
3645	第一水準文字 (漢字)	985F	論
3646	第一水準文字 (漢字)	9860	倭
3647	第一水準文字 (漢字)	9861	和
3648	第一水準文字 (漢字)	9862	話
3649	第一水準文字 (漢字)	9863	歪
3650	第一水準文字 (漢字)	9864	賄
3651	第一水準文字 (漢字)	9865	脇
3652	第一水準文字 (漢字)	9866	惑
3653	第一水準文字 (漢字)	9867	梓
3654	第一水準文字 (漢字)	9868	鷲
3655	第一水準文字 (漢字)	9869	瓦
3656	第一水準文字 (漢字)	986A	亘
3657	第一水準文字 (漢字)	986B	鰐
3658	第一水準文字 (漢字)	986C	詫
3659	第一水準文字 (漢字)	986D	藁

項番	文字の種類	SJIS	字体
3660	第一水準文字 (漢字)	986E	蕨
3661	第一水準文字 (漢字)	986F	椀
3662	第一水準文字 (漢字)	9870	湾
3663	第一水準文字 (漢字)	9871	碗
3664	第一水準文字 (漢字)	9872	腕
3665	第二水準文字 (漢字)	989F	弑
3666	第二水準文字 (漢字)	98A0	丐
3667	第二水準文字 (漢字)	98A1	丕
3668	第二水準文字 (漢字)	98A2	个
3669	第二水準文字 (漢字)	98A3	卯
3670	第二水準文字 (漢字)	98A4	、
3671	第二水準文字 (漢字)	98A5	井
3672	第二水準文字 (漢字)	98A6	丿
3673	第二水準文字 (漢字)	98A7	乂
3674	第二水準文字 (漢字)	98A8	乖
3675	第二水準文字 (漢字)	98A9	乘
3676	第二水準文字 (漢字)	98AA	亂
3677	第二水準文字 (漢字)	98AB	丿
3678	第二水準文字 (漢字)	98AC	豫
3679	第二水準文字 (漢字)	98AD	事
3680	第二水準文字 (漢字)	98AE	舒
3681	第二水準文字 (漢字)	98AF	弑
3682	第二水準文字 (漢字)	98B0	于
3683	第二水準文字 (漢字)	98B1	亞
3684	第二水準文字 (漢字)	98B2	亟
3685	第二水準文字 (漢字)	98B3	一
3686	第二水準文字 (漢字)	98B4	亢
3687	第二水準文字 (漢字)	98B5	京
3688	第二水準文字 (漢字)	98B6	毫
3689	第二水準文字 (漢字)	98B7	亶
3690	第二水準文字 (漢字)	98B8	从
3691	第二水準文字 (漢字)	98B9	仍
3692	第二水準文字 (漢字)	98BA	仄

項番	文字の種類	SJIS	字体
3693	第二水準文字 (漢字)	98BB	仆
3694	第二水準文字 (漢字)	98BC	仂
3695	第二水準文字 (漢字)	98BD	仗
3696	第二水準文字 (漢字)	98BE	仃
3697	第二水準文字 (漢字)	98BF	仄
3698	第二水準文字 (漢字)	98C0	仅
3699	第二水準文字 (漢字)	98C1	价
3700	第二水準文字 (漢字)	98C2	伉
3701	第二水準文字 (漢字)	98C3	佚
3702	第二水準文字 (漢字)	98C4	估
3703	第二水準文字 (漢字)	98C5	佛
3704	第二水準文字 (漢字)	98C6	佢
3705	第二水準文字 (漢字)	98C7	佗
3706	第二水準文字 (漢字)	98C8	佇
3707	第二水準文字 (漢字)	98C9	佖
3708	第二水準文字 (漢字)	98CA	侈
3709	第二水準文字 (漢字)	98CB	侏
3710	第二水準文字 (漢字)	98CC	侘
3711	第二水準文字 (漢字)	98CD	佻
3712	第二水準文字 (漢字)	98CE	佩
3713	第二水準文字 (漢字)	98CF	佰
3714	第二水準文字 (漢字)	98D0	侑
3715	第二水準文字 (漢字)	98D1	佻
3716	第二水準文字 (漢字)	98D2	來
3717	第二水準文字 (漢字)	98D3	侖
3718	第二水準文字 (漢字)	98D4	儘
3719	第二水準文字 (漢字)	98D5	俛
3720	第二水準文字 (漢字)	98D6	俛
3721	第二水準文字 (漢字)	98D7	俛
3722	第二水準文字 (漢字)	98D8	俛
3723	第二水準文字 (漢字)	98D9	俛
3724	第二水準文字 (漢字)	98DA	侖
3725	第二水準文字 (漢字)	98DB	俚

項番	文字の種類	SJIS	字体
3726	第二水準文字 (漢字)	98DC	俐
3727	第二水準文字 (漢字)	98DD	弟
3728	第二水準文字 (漢字)	98DE	俸
3729	第二水準文字 (漢字)	98DF	倚
3730	第二水準文字 (漢字)	98E0	倨
3731	第二水準文字 (漢字)	98E1	倔
3732	第二水準文字 (漢字)	98E2	倪
3733	第二水準文字 (漢字)	98E3	控
3734	第二水準文字 (漢字)	98E4	倅
3735	第二水準文字 (漢字)	98E5	倅
3736	第二水準文字 (漢字)	98E6	俶
3737	第二水準文字 (漢字)	98E7	倡
3738	第二水準文字 (漢字)	98E8	倩
3739	第二水準文字 (漢字)	98E9	倬
3740	第二水準文字 (漢字)	98EA	俾
3741	第二水準文字 (漢字)	98EB	俯
3742	第二水準文字 (漢字)	98EC	們
3743	第二水準文字 (漢字)	98ED	倆
3744	第二水準文字 (漢字)	98EE	偃
3745	第二水準文字 (漢字)	98EF	假
3746	第二水準文字 (漢字)	98F0	會
3747	第二水準文字 (漢字)	98F1	偕
3748	第二水準文字 (漢字)	98F2	修
3749	第二水準文字 (漢字)	98F3	偈
3750	第二水準文字 (漢字)	98F4	倣
3751	第二水準文字 (漢字)	98F5	倅
3752	第二水準文字 (漢字)	98F6	倅
3753	第二水準文字 (漢字)	98F7	倅
3754	第二水準文字 (漢字)	98F8	倅
3755	第二水準文字 (漢字)	98F9	倅
3756	第二水準文字 (漢字)	98FA	倅
3757	第二水準文字 (漢字)	98FB	倅
3758	第二水準文字 (漢字)	98FC	倅

項番	文字の種類	SJIS	字体
3759	第二水準文字 (漢字)	9940	僉
3760	第二水準文字 (漢字)	9941	僊
3761	第二水準文字 (漢字)	9942	傳
3762	第二水準文字 (漢字)	9943	儂
3763	第二水準文字 (漢字)	9944	僖
3764	第二水準文字 (漢字)	9945	偽
3765	第二水準文字 (漢字)	9946	僥
3766	第二水準文字 (漢字)	9947	僣
3767	第二水準文字 (漢字)	9948	僣
3768	第二水準文字 (漢字)	9949	僮
3769	第二水準文字 (漢字)	994A	價
3770	第二水準文字 (漢字)	994B	僵
3771	第二水準文字 (漢字)	994C	儉
3772	第二水準文字 (漢字)	994D	僞
3773	第二水準文字 (漢字)	994E	儂
3774	第二水準文字 (漢字)	994F	儼
3775	第二水準文字 (漢字)	9950	儕
3776	第二水準文字 (漢字)	9951	儔
3777	第二水準文字 (漢字)	9952	儕
3778	第二水準文字 (漢字)	9953	儕
3779	第二水準文字 (漢字)	9954	儕
3780	第二水準文字 (漢字)	9955	儕
3781	第二水準文字 (漢字)	9956	儕
3782	第二水準文字 (漢字)	9957	儕
3783	第二水準文字 (漢字)	9958	儿
3784	第二水準文字 (漢字)	9959	兀
3785	第二水準文字 (漢字)	995A	兒
3786	第二水準文字 (漢字)	995B	兌
3787	第二水準文字 (漢字)	995C	免
3788	第二水準文字 (漢字)	995D	兢
3789	第二水準文字 (漢字)	995E	競
3790	第二水準文字 (漢字)	995F	兩
3791	第二水準文字 (漢字)	9960	僉

項番	文字の種類	SJIS	字体
3792	第二水準文字 (漢字)	9961	兮
3793	第二水準文字 (漢字)	9962	冀
3794	第二水準文字 (漢字)	9963	冂
3795	第二水準文字 (漢字)	9964	回
3796	第二水準文字 (漢字)	9965	册
3797	第二水準文字 (漢字)	9966	冉
3798	第二水準文字 (漢字)	9967	冏
3799	第二水準文字 (漢字)	9968	冑
3800	第二水準文字 (漢字)	9969	菁
3801	第二水準文字 (漢字)	996A	冕
3802	第二水準文字 (漢字)	996B	冫
3803	第二水準文字 (漢字)	996C	冤
3804	第二水準文字 (漢字)	996D	寇
3805	第二水準文字 (漢字)	996E	豕
3806	第二水準文字 (漢字)	996F	冫
3807	第二水準文字 (漢字)	9970	冫
3808	第二水準文字 (漢字)	9971	冫
3809	第二水準文字 (漢字)	9972	決
3810	第二水準文字 (漢字)	9973	冫
3811	第二水準文字 (漢字)	9974	冲
3812	第二水準文字 (漢字)	9975	冰
3813	第二水準文字 (漢字)	9976	况
3814	第二水準文字 (漢字)	9977	冽
3815	第二水準文字 (漢字)	9978	涸
3816	第二水準文字 (漢字)	9979	凉
3817	第二水準文字 (漢字)	997A	凜
3818	第二水準文字 (漢字)	997B	几
3819	第二水準文字 (漢字)	997C	處
3820	第二水準文字 (漢字)	997D	凧
3821	第二水準文字 (漢字)	997E	凭
3822	第二水準文字 (漢字)	9980	凰
3823	第二水準文字 (漢字)	9981	凵
3824	第二水準文字 (漢字)	9982	函

項番	文字の種類	SJIS	字体
3825	第二水準文字 (漢字)	9983	刃
3826	第二水準文字 (漢字)	9984	刊
3827	第二水準文字 (漢字)	9985	刳
3828	第二水準文字 (漢字)	9986	勿
3829	第二水準文字 (漢字)	9987	刳
3830	第二水準文字 (漢字)	9988	刪
3831	第二水準文字 (漢字)	9989	刮
3832	第二水準文字 (漢字)	998A	刳
3833	第二水準文字 (漢字)	998B	剝
3834	第二水準文字 (漢字)	998C	剝
3835	第二水準文字 (漢字)	998D	剝
3836	第二水準文字 (漢字)	998E	剝
3837	第二水準文字 (漢字)	998F	刺
3838	第二水準文字 (漢字)	9990	剝
3839	第二水準文字 (漢字)	9991	剔
3840	第二水準文字 (漢字)	9992	剪
3841	第二水準文字 (漢字)	9993	剝
3842	第二水準文字 (漢字)	9994	剩
3843	第二水準文字 (漢字)	9995	剝
3844	第二水準文字 (漢字)	9996	剝
3845	第二水準文字 (漢字)	9997	剝
3846	第二水準文字 (漢字)	9998	劍
3847	第二水準文字 (漢字)	9999	劍
3848	第二水準文字 (漢字)	999A	劍
3849	第二水準文字 (漢字)	999B	劍
3850	第二水準文字 (漢字)	999C	劈
3851	第二水準文字 (漢字)	999D	劑
3852	第二水準文字 (漢字)	999E	辨
3853	第二水準文字 (漢字)	999F	辨
3854	第二水準文字 (漢字)	99A0	劬
3855	第二水準文字 (漢字)	99A1	劬
3856	第二水準文字 (漢字)	99A2	劬
3857	第二水準文字 (漢字)	99A3	券

項番	文字の種類	SJIS	字体
3858	第二水準文字 (漢字)	99A4	勁
3859	第二水準文字 (漢字)	99A5	勅
3860	第二水準文字 (漢字)	99A6	勗
3861	第二水準文字 (漢字)	99A7	勞
3862	第二水準文字 (漢字)	99A8	勳
3863	第二水準文字 (漢字)	99A9	勲
3864	第二水準文字 (漢字)	99AA	飭
3865	第二水準文字 (漢字)	99AB	勗
3866	第二水準文字 (漢字)	99AC	勳
3867	第二水準文字 (漢字)	99AD	勵
3868	第二水準文字 (漢字)	99AE	勸
3869	第二水準文字 (漢字)	99AF	勹
3870	第二水準文字 (漢字)	99B0	匆
3871	第二水準文字 (漢字)	99B1	匈
3872	第二水準文字 (漢字)	99B2	甸
3873	第二水準文字 (漢字)	99B3	匍
3874	第二水準文字 (漢字)	99B4	匍
3875	第二水準文字 (漢字)	99B5	匏
3876	第二水準文字 (漢字)	99B6	匕
3877	第二水準文字 (漢字)	99B7	匚
3878	第二水準文字 (漢字)	99B8	匱
3879	第二水準文字 (漢字)	99B9	匱
3880	第二水準文字 (漢字)	99BA	匱
3881	第二水準文字 (漢字)	99BB	匱
3882	第二水準文字 (漢字)	99BC	匚
3883	第二水準文字 (漢字)	99BD	區
3884	第二水準文字 (漢字)	99BE	卅
3885	第二水準文字 (漢字)	99BF	卅
3886	第二水準文字 (漢字)	99C0	卅
3887	第二水準文字 (漢字)	99C1	卅
3888	第二水準文字 (漢字)	99C2	卅
3889	第二水準文字 (漢字)	99C3	準
3890	第二水準文字 (漢字)	99C4	卞

項番	文字の種類	SJIS	字体
3891	第二水準文字 (漢字)	99C5	𠃉
3892	第二水準文字 (漢字)	99C6	𠃊
3893	第二水準文字 (漢字)	99C7	𠃋
3894	第二水準文字 (漢字)	99C8	𠃌
3895	第二水準文字 (漢字)	99C9	𠃍
3896	第二水準文字 (漢字)	99CA	𠃎
3897	第二水準文字 (漢字)	99CB	𠃏
3898	第二水準文字 (漢字)	99CC	𠃐
3899	第二水準文字 (漢字)	99CD	𠃑
3900	第二水準文字 (漢字)	99CE	𠃒
3901	第二水準文字 (漢字)	99CF	𠃓
3902	第二水準文字 (漢字)	99D0	𠃔
3903	第二水準文字 (漢字)	99D1	𠃕
3904	第二水準文字 (漢字)	99D2	𠃖
3905	第二水準文字 (漢字)	99D3	𠃗
3906	第二水準文字 (漢字)	99D4	𠃘
3907	第二水準文字 (漢字)	99D5	𠃙
3908	第二水準文字 (漢字)	99D6	𠃚
3909	第二水準文字 (漢字)	99D7	𠃛
3910	第二水準文字 (漢字)	99D8	𠃜
3911	第二水準文字 (漢字)	99D9	𠃝
3912	第二水準文字 (漢字)	99DA	𠃞
3913	第二水準文字 (漢字)	99DB	𠃟
3914	第二水準文字 (漢字)	99DC	𠃠
3915	第二水準文字 (漢字)	99DD	𠃡
3916	第二水準文字 (漢字)	99DE	𠃢
3917	第二水準文字 (漢字)	99DF	𠃣
3918	第二水準文字 (漢字)	99E0	𠃤
3919	第二水準文字 (漢字)	99E1	𠃥
3920	第二水準文字 (漢字)	99E2	𠃦
3921	第二水準文字 (漢字)	99E3	𠃧
3922	第二水準文字 (漢字)	99E4	𠃨
3923	第二水準文字 (漢字)	99E5	𠃩

項番	文字の種類	SJIS	字体
3924	第二水準文字 (漢字)	99E6	呎
3925	第二水準文字 (漢字)	99E7	咏
3926	第二水準文字 (漢字)	99E8	呵
3927	第二水準文字 (漢字)	99E9	咎
3928	第二水準文字 (漢字)	99EA	咳
3929	第二水準文字 (漢字)	99EB	呱
3930	第二水準文字 (漢字)	99EC	呷
3931	第二水準文字 (漢字)	99ED	咭
3932	第二水準文字 (漢字)	99EE	咒
3933	第二水準文字 (漢字)	99EF	呻
3934	第二水準文字 (漢字)	99F0	咀
3935	第二水準文字 (漢字)	99F1	呶
3936	第二水準文字 (漢字)	99F2	咄
3937	第二水準文字 (漢字)	99F3	咐
3938	第二水準文字 (漢字)	99F4	咆
3939	第二水準文字 (漢字)	99F5	哇
3940	第二水準文字 (漢字)	99F6	罅
3941	第二水準文字 (漢字)	99F7	咸
3942	第二水準文字 (漢字)	99F8	啞
3943	第二水準文字 (漢字)	99F9	咬
3944	第二水準文字 (漢字)	99FA	哄
3945	第二水準文字 (漢字)	99FB	哈
3946	第二水準文字 (漢字)	99FC	咨
3947	第二水準文字 (漢字)	9A40	咫
3948	第二水準文字 (漢字)	9A41	晒
3949	第二水準文字 (漢字)	9A42	咤
3950	第二水準文字 (漢字)	9A43	啞
3951	第二水準文字 (漢字)	9A44	曷
3952	第二水準文字 (漢字)	9A45	訖
3953	第二水準文字 (漢字)	9A46	哥
3954	第二水準文字 (漢字)	9A47	哦
3955	第二水準文字 (漢字)	9A48	唏
3956	第二水準文字 (漢字)	9A49	唔

項番	文字の種類	SJIS	字体
3957	第二水準文字 (漢字)	9A4A	哽
3958	第二水準文字 (漢字)	9A4B	哮
3959	第二水準文字 (漢字)	9A4C	哭
3960	第二水準文字 (漢字)	9A4D	哺
3961	第二水準文字 (漢字)	9A4E	哧
3962	第二水準文字 (漢字)	9A4F	嗽
3963	第二水準文字 (漢字)	9A50	嗟
3964	第二水準文字 (漢字)	9A51	啣
3965	第二水準文字 (漢字)	9A52	啞
3966	第二水準文字 (漢字)	9A53	售
3967	第二水準文字 (漢字)	9A54	啜
3968	第二水準文字 (漢字)	9A55	啐
3969	第二水準文字 (漢字)	9A56	啖
3970	第二水準文字 (漢字)	9A57	啗
3971	第二水準文字 (漢字)	9A58	啖
3972	第二水準文字 (漢字)	9A59	啖
3973	第二水準文字 (漢字)	9A5A	啖
3974	第二水準文字 (漢字)	9A5B	啖
3975	第二水準文字 (漢字)	9A5C	啖
3976	第二水準文字 (漢字)	9A5D	啖
3977	第二水準文字 (漢字)	9A5E	啖
3978	第二水準文字 (漢字)	9A5F	啖
3979	第二水準文字 (漢字)	9A60	啖
3980	第二水準文字 (漢字)	9A61	啖
3981	第二水準文字 (漢字)	9A62	啖
3982	第二水準文字 (漢字)	9A63	啖
3983	第二水準文字 (漢字)	9A64	啖
3984	第二水準文字 (漢字)	9A65	啖
3985	第二水準文字 (漢字)	9A66	啖
3986	第二水準文字 (漢字)	9A67	啖
3987	第二水準文字 (漢字)	9A68	啖
3988	第二水準文字 (漢字)	9A69	啖
3989	第二水準文字 (漢字)	9A6A	啖

項番	文字の種類	SJIS	字体
3990	第二水準文字 (漢字)	9A6B	嗅
3991	第二水準文字 (漢字)	9A6C	嗟
3992	第二水準文字 (漢字)	9A6D	嗶
3993	第二水準文字 (漢字)	9A6E	嗜
3994	第二水準文字 (漢字)	9A6F	嗤
3995	第二水準文字 (漢字)	9A70	嗔
3996	第二水準文字 (漢字)	9A71	嘔
3997	第二水準文字 (漢字)	9A72	嗽
3998	第二水準文字 (漢字)	9A73	嘖
3999	第二水準文字 (漢字)	9A74	嗾
4000	第二水準文字 (漢字)	9A75	嗽
4001	第二水準文字 (漢字)	9A76	嘛
4002	第二水準文字 (漢字)	9A77	嚏
4003	第二水準文字 (漢字)	9A78	噎
4004	第二水準文字 (漢字)	9A79	噤
4005	第二水準文字 (漢字)	9A7A	營
4006	第二水準文字 (漢字)	9A7B	嘴
4007	第二水準文字 (漢字)	9A7C	嘶
4008	第二水準文字 (漢字)	9A7D	嘲
4009	第二水準文字 (漢字)	9A7E	嚙
4010	第二水準文字 (漢字)	9A80	噫
4011	第二水準文字 (漢字)	9A81	噤
4012	第二水準文字 (漢字)	9A82	嘯
4013	第二水準文字 (漢字)	9A83	噉
4014	第二水準文字 (漢字)	9A84	噪
4015	第二水準文字 (漢字)	9A85	噤
4016	第二水準文字 (漢字)	9A86	噤
4017	第二水準文字 (漢字)	9A87	鼻
4018	第二水準文字 (漢字)	9A88	嚙
4019	第二水準文字 (漢字)	9A89	噫
4020	第二水準文字 (漢字)	9A8A	噫
4021	第二水準文字 (漢字)	9A8B	嚙
4022	第二水準文字 (漢字)	9A8C	嚙

項番	文字の種類	SJIS	字体
4023	第二水準文字 (漢字)	9A8D	嚶
4024	第二水準文字 (漢字)	9A8E	嚴
4025	第二水準文字 (漢字)	9A8F	囂
4026	第二水準文字 (漢字)	9A90	嚙
4027	第二水準文字 (漢字)	9A91	囁
4028	第二水準文字 (漢字)	9A92	囁
4029	第二水準文字 (漢字)	9A93	囁
4030	第二水準文字 (漢字)	9A94	囁
4031	第二水準文字 (漢字)	9A95	囁
4032	第二水準文字 (漢字)	9A96	囁
4033	第二水準文字 (漢字)	9A97	囁
4034	第二水準文字 (漢字)	9A98	囁
4035	第二水準文字 (漢字)	9A99	囁
4036	第二水準文字 (漢字)	9A9A	囁
4037	第二水準文字 (漢字)	9A9B	囁
4038	第二水準文字 (漢字)	9A9C	囁
4039	第二水準文字 (漢字)	9A9D	囁
4040	第二水準文字 (漢字)	9A9E	囁
4041	第二水準文字 (漢字)	9A9F	囁
4042	第二水準文字 (漢字)	9AA0	國
4043	第二水準文字 (漢字)	9AA1	圍
4044	第二水準文字 (漢字)	9AA2	圓
4045	第二水準文字 (漢字)	9AA3	團
4046	第二水準文字 (漢字)	9AA4	圖
4047	第二水準文字 (漢字)	9AA5	查
4048	第二水準文字 (漢字)	9AA6	園
4049	第二水準文字 (漢字)	9AA7	圀
4050	第二水準文字 (漢字)	9AA8	圀
4051	第二水準文字 (漢字)	9AA9	圀
4052	第二水準文字 (漢字)	9AAA	坎
4053	第二水準文字 (漢字)	9AAB	圀
4054	第二水準文字 (漢字)	9AAC	址
4055	第二水準文字 (漢字)	9AAD	坏

項番	文字の種類	SJIS	字体
4056	第二水準文字 (漢字)	9AAE	坩
4057	第二水準文字 (漢字)	9AAF	垂
4058	第二水準文字 (漢字)	9AB0	垩
4059	第二水準文字 (漢字)	9AB1	坡
4060	第二水準文字 (漢字)	9AB2	坳
4061	第二水準文字 (漢字)	9AB3	坳
4062	第二水準文字 (漢字)	9AB4	垓
4063	第二水準文字 (漢字)	9AB5	垠
4064	第二水準文字 (漢字)	9AB6	圻
4065	第二水準文字 (漢字)	9AB7	垓
4066	第二水準文字 (漢字)	9AB8	坵
4067	第二水準文字 (漢字)	9AB9	垓
4068	第二水準文字 (漢字)	9ABA	埃
4069	第二水準文字 (漢字)	9ABB	坳
4070	第二水準文字 (漢字)	9ABC	埔
4071	第二水準文字 (漢字)	9ABD	埒
4072	第二水準文字 (漢字)	9ABE	埒
4073	第二水準文字 (漢字)	9ABF	塹
4074	第二水準文字 (漢字)	9AC0	坵
4075	第二水準文字 (漢字)	9AC1	埒
4076	第二水準文字 (漢字)	9AC2	塹
4077	第二水準文字 (漢字)	9AC3	埒
4078	第二水準文字 (漢字)	9AC4	塹
4079	第二水準文字 (漢字)	9AC5	塹
4080	第二水準文字 (漢字)	9AC6	塹
4081	第二水準文字 (漢字)	9AC7	塹
4082	第二水準文字 (漢字)	9AC8	塹
4083	第二水準文字 (漢字)	9AC9	塹
4084	第二水準文字 (漢字)	9ACA	塹
4085	第二水準文字 (漢字)	9ACB	塹
4086	第二水準文字 (漢字)	9ACC	塹
4087	第二水準文字 (漢字)	9ACD	塹
4088	第二水準文字 (漢字)	9ACE	塹

項番	文字の種類	SJIS	字体
4089	第二水準文字 (漢字)	9ACF	堦
4090	第二水準文字 (漢字)	9AD0	墟
4091	第二水準文字 (漢字)	9AD1	樽
4092	第二水準文字 (漢字)	9AD2	塙
4093	第二水準文字 (漢字)	9AD3	壞
4094	第二水準文字 (漢字)	9AD4	墻
4095	第二水準文字 (漢字)	9AD5	墻
4096	第二水準文字 (漢字)	9AD6	墮
4097	第二水準文字 (漢字)	9AD7	壅
4098	第二水準文字 (漢字)	9AD8	壓
4099	第二水準文字 (漢字)	9AD9	壑
4100	第二水準文字 (漢字)	9ADA	壙
4101	第二水準文字 (漢字)	9ADB	壙
4102	第二水準文字 (漢字)	9ADC	壘
4103	第二水準文字 (漢字)	9ADD	堰
4104	第二水準文字 (漢字)	9ADE	堰
4105	第二水準文字 (漢字)	9ADF	壤
4106	第二水準文字 (漢字)	9AE0	壘
4107	第二水準文字 (漢字)	9AE1	壯
4108	第二水準文字 (漢字)	9AE2	壺
4109	第二水準文字 (漢字)	9AE3	壹
4110	第二水準文字 (漢字)	9AE4	壻
4111	第二水準文字 (漢字)	9AE5	壺
4112	第二水準文字 (漢字)	9AE6	壽
4113	第二水準文字 (漢字)	9AE7	久
4114	第二水準文字 (漢字)	9AE8	久
4115	第二水準文字 (漢字)	9AE9	復
4116	第二水準文字 (漢字)	9AEA	彡
4117	第二水準文字 (漢字)	9AEB	夢
4118	第二水準文字 (漢字)	9AEC	夥
4119	第二水準文字 (漢字)	9AED	夊
4120	第二水準文字 (漢字)	9AEE	夊
4121	第二水準文字 (漢字)	9AEF	夊

項番	文字の種類	SJIS	字体
4122	第二水準文字 (漢字)	9AF0	夸
4123	第二水準文字 (漢字)	9AF1	夾
4124	第二水準文字 (漢字)	9AF2	竒
4125	第二水準文字 (漢字)	9AF3	奕
4126	第二水準文字 (漢字)	9AF4	奐
4127	第二水準文字 (漢字)	9AF5	奎
4128	第二水準文字 (漢字)	9AF6	奚
4129	第二水準文字 (漢字)	9AF7	奘
4130	第二水準文字 (漢字)	9AF8	奢
4131	第二水準文字 (漢字)	9AF9	奠
4132	第二水準文字 (漢字)	9AFA	奧
4133	第二水準文字 (漢字)	9AFB	獎
4134	第二水準文字 (漢字)	9AFC	奩
4135	第二水準文字 (漢字)	9B40	奸
4136	第二水準文字 (漢字)	9B41	灼
4137	第二水準文字 (漢字)	9B42	妝
4138	第二水準文字 (漢字)	9B43	佞
4139	第二水準文字 (漢字)	9B44	佞
4140	第二水準文字 (漢字)	9B45	妣
4141	第二水準文字 (漢字)	9B46	姐
4142	第二水準文字 (漢字)	9B47	姆
4143	第二水準文字 (漢字)	9B48	姨
4144	第二水準文字 (漢字)	9B49	姜
4145	第二水準文字 (漢字)	9B4A	妍
4146	第二水準文字 (漢字)	9B4B	妊
4147	第二水準文字 (漢字)	9B4C	姚
4148	第二水準文字 (漢字)	9B4D	娥
4149	第二水準文字 (漢字)	9B4E	娟
4150	第二水準文字 (漢字)	9B4F	娑
4151	第二水準文字 (漢字)	9B50	娜
4152	第二水準文字 (漢字)	9B51	娉
4153	第二水準文字 (漢字)	9B52	媢
4154	第二水準文字 (漢字)	9B53	媯

項番	文字の種類	SJIS	字体
4155	第二水準文字 (漢字)	9B54	姪
4156	第二水準文字 (漢字)	9B55	婉
4157	第二水準文字 (漢字)	9B56	媵
4158	第二水準文字 (漢字)	9B57	娶
4159	第二水準文字 (漢字)	9B58	婢
4160	第二水準文字 (漢字)	9B59	婪
4161	第二水準文字 (漢字)	9B5A	媚
4162	第二水準文字 (漢字)	9B5B	媪
4163	第二水準文字 (漢字)	9B5C	媯
4164	第二水準文字 (漢字)	9B5D	媮
4165	第二水準文字 (漢字)	9B5E	媵
4166	第二水準文字 (漢字)	9B5F	媽
4167	第二水準文字 (漢字)	9B60	媽
4168	第二水準文字 (漢字)	9B61	媪
4169	第二水準文字 (漢字)	9B62	媮
4170	第二水準文字 (漢字)	9B63	媵
4171	第二水準文字 (漢字)	9B64	媵
4172	第二水準文字 (漢字)	9B65	媵
4173	第二水準文字 (漢字)	9B66	媵
4174	第二水準文字 (漢字)	9B67	媵
4175	第二水準文字 (漢字)	9B68	媵
4176	第二水準文字 (漢字)	9B69	媵
4177	第二水準文字 (漢字)	9B6A	媵
4178	第二水準文字 (漢字)	9B6B	媵
4179	第二水準文字 (漢字)	9B6C	媵
4180	第二水準文字 (漢字)	9B6D	媵
4181	第二水準文字 (漢字)	9B6E	媵
4182	第二水準文字 (漢字)	9B6F	媵
4183	第二水準文字 (漢字)	9B70	媵
4184	第二水準文字 (漢字)	9B71	媵
4185	第二水準文字 (漢字)	9B72	子
4186	第二水準文字 (漢字)	9B73	孕
4187	第二水準文字 (漢字)	9B74	孕

項番	文字の種類	SJIS	字体
4188	第二水準文字 (漢字)	9B75	孛
4189	第二水準文字 (漢字)	9B76	孛
4190	第二水準文字 (漢字)	9B77	孩
4191	第二水準文字 (漢字)	9B78	孰
4192	第二水準文字 (漢字)	9B79	孛
4193	第二水準文字 (漢字)	9B7A	孵
4194	第二水準文字 (漢字)	9B7B	學
4195	第二水準文字 (漢字)	9B7C	孛
4196	第二水準文字 (漢字)	9B7D	孺
4197	第二水準文字 (漢字)	9B7E	ハ
4198	第二水準文字 (漢字)	9B80	它
4199	第二水準文字 (漢字)	9B81	宦
4200	第二水準文字 (漢字)	9B82	宸
4201	第二水準文字 (漢字)	9B83	寃
4202	第二水準文字 (漢字)	9B84	寇
4203	第二水準文字 (漢字)	9B85	崔
4204	第二水準文字 (漢字)	9B86	寔
4205	第二水準文字 (漢字)	9B87	寐
4206	第二水準文字 (漢字)	9B88	寤
4207	第二水準文字 (漢字)	9B89	實
4208	第二水準文字 (漢字)	9B8A	寢
4209	第二水準文字 (漢字)	9B8B	寘
4210	第二水準文字 (漢字)	9B8C	寥
4211	第二水準文字 (漢字)	9B8D	寫
4212	第二水準文字 (漢字)	9B8E	寘
4213	第二水準文字 (漢字)	9B8F	寶
4214	第二水準文字 (漢字)	9B90	寶
4215	第二水準文字 (漢字)	9B91	尅
4216	第二水準文字 (漢字)	9B92	將
4217	第二水準文字 (漢字)	9B93	專
4218	第二水準文字 (漢字)	9B94	對
4219	第二水準文字 (漢字)	9B95	尔
4220	第二水準文字 (漢字)	9B96	尅

項番	文字の種類	SJIS	字体
4221	第二水準文字 (漢字)	9B97	尢
4222	第二水準文字 (漢字)	9B98	彪
4223	第二水準文字 (漢字)	9B99	尸
4224	第二水準文字 (漢字)	9B9A	尹
4225	第二水準文字 (漢字)	9B9B	屁
4226	第二水準文字 (漢字)	9B9C	届
4227	第二水準文字 (漢字)	9B9D	屎
4228	第二水準文字 (漢字)	9B9E	肩
4229	第二水準文字 (漢字)	9B9F	屐
4230	第二水準文字 (漢字)	9BA0	屏
4231	第二水準文字 (漢字)	9BA1	孱
4232	第二水準文字 (漢字)	9BA2	屬
4233	第二水準文字 (漢字)	9BA3	屮
4234	第二水準文字 (漢字)	9BA4	屮
4235	第二水準文字 (漢字)	9BA5	劣
4236	第二水準文字 (漢字)	9BA6	屹
4237	第二水準文字 (漢字)	9BA7	岌
4238	第二水準文字 (漢字)	9BA8	岑
4239	第二水準文字 (漢字)	9BA9	岔
4240	第二水準文字 (漢字)	9BAA	岌
4241	第二水準文字 (漢字)	9BAB	岫
4242	第二水準文字 (漢字)	9BAC	岷
4243	第二水準文字 (漢字)	9BAD	岫
4244	第二水準文字 (漢字)	9BAE	岬
4245	第二水準文字 (漢字)	9BAF	岷
4246	第二水準文字 (漢字)	9BB0	岬
4247	第二水準文字 (漢字)	9BB1	岬
4248	第二水準文字 (漢字)	9BB2	岬
4249	第二水準文字 (漢字)	9BB3	岬
4250	第二水準文字 (漢字)	9BB4	岬
4251	第二水準文字 (漢字)	9BB5	岬
4252	第二水準文字 (漢字)	9BB6	岬
4253	第二水準文字 (漢字)	9BB7	岬

項番	文字の種類	SJIS	字体
4254	第二水準文字 (漢字)	9BB8	寫
4255	第二水準文字 (漢字)	9BB9	峪
4256	第二水準文字 (漢字)	9BBA	峯
4257	第二水準文字 (漢字)	9BBB	崕
4258	第二水準文字 (漢字)	9BBC	崗
4259	第二水準文字 (漢字)	9BBD	寄
4260	第二水準文字 (漢字)	9BBE	崱
4261	第二水準文字 (漢字)	9BBF	嶠
4262	第二水準文字 (漢字)	9BC0	崑
4263	第二水準文字 (漢字)	9BC1	崔
4264	第二水準文字 (漢字)	9BC2	崕
4265	第二水準文字 (漢字)	9BC3	峻
4266	第二水準文字 (漢字)	9BC4	崱
4267	第二水準文字 (漢字)	9BC5	嶠
4268	第二水準文字 (漢字)	9BC6	嵌
4269	第二水準文字 (漢字)	9BC7	岳
4270	第二水準文字 (漢字)	9BC8	嶠
4271	第二水準文字 (漢字)	9BC9	嶠
4272	第二水準文字 (漢字)	9BCA	鬼
4273	第二水準文字 (漢字)	9BCB	崱
4274	第二水準文字 (漢字)	9BCC	嶠
4275	第二水準文字 (漢字)	9BCD	嶠
4276	第二水準文字 (漢字)	9BCE	嶠
4277	第二水準文字 (漢字)	9BCF	嶠
4278	第二水準文字 (漢字)	9BD0	嶠
4279	第二水準文字 (漢字)	9BD1	嶠
4280	第二水準文字 (漢字)	9BD2	嶠
4281	第二水準文字 (漢字)	9BD3	嶠
4282	第二水準文字 (漢字)	9BD4	嶠
4283	第二水準文字 (漢字)	9BD5	嶠
4284	第二水準文字 (漢字)	9BD6	嶠
4285	第二水準文字 (漢字)	9BD7	嶠
4286	第二水準文字 (漢字)	9BD8	嶠

項番	文字の種類	SJIS	字体
4287	第二水準文字 (漢字)	9BD9	巍
4288	第二水準文字 (漢字)	9BDA	巔
4289	第二水準文字 (漢字)	9BDB	巒
4290	第二水準文字 (漢字)	9BDC	巖
4291	第二水準文字 (漢字)	9BDD	巛
4292	第二水準文字 (漢字)	9BDE	巫
4293	第二水準文字 (漢字)	9BDF	巳
4294	第二水準文字 (漢字)	9BE0	卮
4295	第二水準文字 (漢字)	9BE1	昏
4296	第二水準文字 (漢字)	9BE2	帚
4297	第二水準文字 (漢字)	9BE3	帙
4298	第二水準文字 (漢字)	9BE4	帙
4299	第二水準文字 (漢字)	9BE5	帛
4300	第二水準文字 (漢字)	9BE6	帶
4301	第二水準文字 (漢字)	9BE7	帷
4302	第二水準文字 (漢字)	9BE8	幄
4303	第二水準文字 (漢字)	9BE9	幃
4304	第二水準文字 (漢字)	9BEA	幘
4305	第二水準文字 (漢字)	9BEB	幘
4306	第二水準文字 (漢字)	9BEC	幘
4307	第二水準文字 (漢字)	9BED	幔
4308	第二水準文字 (漢字)	9BEE	幟
4309	第二水準文字 (漢字)	9BEF	幢
4310	第二水準文字 (漢字)	9BF0	幣
4311	第二水準文字 (漢字)	9BF1	幫
4312	第二水準文字 (漢字)	9BF2	幵
4313	第二水準文字 (漢字)	9BF3	幵
4314	第二水準文字 (漢字)	9BF4	幺
4315	第二水準文字 (漢字)	9BF5	麼
4316	第二水準文字 (漢字)	9BF6	广
4317	第二水準文字 (漢字)	9BF7	庠
4318	第二水準文字 (漢字)	9BF8	廁
4319	第二水準文字 (漢字)	9BF9	廂

項番	文字の種類	SJIS	字体
4320	第二水準文字 (漢字)	9BFA	廈
4321	第二水準文字 (漢字)	9BFB	廐
4322	第二水準文字 (漢字)	9BFC	廢
4323	第二水準文字 (漢字)	9C40	廖
4324	第二水準文字 (漢字)	9C41	廣
4325	第二水準文字 (漢字)	9C42	廝
4326	第二水準文字 (漢字)	9C43	廚
4327	第二水準文字 (漢字)	9C44	廕
4328	第二水準文字 (漢字)	9C45	廢
4329	第二水準文字 (漢字)	9C46	廡
4330	第二水準文字 (漢字)	9C47	廨
4331	第二水準文字 (漢字)	9C48	廩
4332	第二水準文字 (漢字)	9C49	廬
4333	第二水準文字 (漢字)	9C4A	廮
4334	第二水準文字 (漢字)	9C4B	廳
4335	第二水準文字 (漢字)	9C4C	廳
4336	第二水準文字 (漢字)	9C4D	廵
4337	第二水準文字 (漢字)	9C4E	廹
4338	第二水準文字 (漢字)	9C4F	建
4339	第二水準文字 (漢字)	9C50	廻
4340	第二水準文字 (漢字)	9C51	廼
4341	第二水準文字 (漢字)	9C52	廽
4342	第二水準文字 (漢字)	9C53	廾
4343	第二水準文字 (漢字)	9C54	弋
4344	第二水準文字 (漢字)	9C55	弑
4345	第二水準文字 (漢字)	9C56	弓
4346	第二水準文字 (漢字)	9C57	弩
4347	第二水準文字 (漢字)	9C58	弭
4348	第二水準文字 (漢字)	9C59	弮
4349	第二水準文字 (漢字)	9C5A	弮
4350	第二水準文字 (漢字)	9C5B	彈
4351	第二水準文字 (漢字)	9C5C	彌
4352	第二水準文字 (漢字)	9C5D	彎

項番	文字の種類	SJIS	字体
4353	第二水準文字 (漢字)	9C5E	穹
4354	第二水準文字 (漢字)	9C5F	互
4355	第二水準文字 (漢字)	9C60	彖
4356	第二水準文字 (漢字)	9C61	彗
4357	第二水準文字 (漢字)	9C62	彙
4358	第二水準文字 (漢字)	9C63	彡
4359	第二水準文字 (漢字)	9C64	彭
4360	第二水準文字 (漢字)	9C65	彳
4361	第二水準文字 (漢字)	9C66	彷彿
4362	第二水準文字 (漢字)	9C67	徃
4363	第二水準文字 (漢字)	9C68	徂
4364	第二水準文字 (漢字)	9C69	徃
4365	第二水準文字 (漢字)	9C6A	徃
4366	第二水準文字 (漢字)	9C6B	徃
4367	第二水準文字 (漢字)	9C6C	徃
4368	第二水準文字 (漢字)	9C6D	徃
4369	第二水準文字 (漢字)	9C6E	徃
4370	第二水準文字 (漢字)	9C6F	徃
4371	第二水準文字 (漢字)	9C70	徃
4372	第二水準文字 (漢字)	9C71	徃
4373	第二水準文字 (漢字)	9C72	徃
4374	第二水準文字 (漢字)	9C73	徃
4375	第二水準文字 (漢字)	9C74	徃
4376	第二水準文字 (漢字)	9C75	徃
4377	第二水準文字 (漢字)	9C76	徃
4378	第二水準文字 (漢字)	9C77	徃
4379	第二水準文字 (漢字)	9C78	徃
4380	第二水準文字 (漢字)	9C79	徃
4381	第二水準文字 (漢字)	9C7A	徃
4382	第二水準文字 (漢字)	9C7B	徃
4383	第二水準文字 (漢字)	9C7C	徃
4384	第二水準文字 (漢字)	9C7D	徃
4385	第二水準文字 (漢字)	9C7E	徃

項番	文字の種類	SJIS	字体
4386	第二水準文字 (漢字)	9C80	怙
4387	第二水準文字 (漢字)	9C81	恂
4388	第二水準文字 (漢字)	9C82	悝
4389	第二水準文字 (漢字)	9C83	怎
4390	第二水準文字 (漢字)	9C84	忽
4391	第二水準文字 (漢字)	9C85	怛
4392	第二水準文字 (漢字)	9C86	怕
4393	第二水準文字 (漢字)	9C87	怫
4394	第二水準文字 (漢字)	9C88	怦
4395	第二水準文字 (漢字)	9C89	怱
4396	第二水準文字 (漢字)	9C8A	怵
4397	第二水準文字 (漢字)	9C8B	恚
4398	第二水準文字 (漢字)	9C8C	恚
4399	第二水準文字 (漢字)	9C8D	恪
4400	第二水準文字 (漢字)	9C8E	恣
4401	第二水準文字 (漢字)	9C8F	恂
4402	第二水準文字 (漢字)	9C90	恂
4403	第二水準文字 (漢字)	9C91	恆
4404	第二水準文字 (漢字)	9C92	恍
4405	第二水準文字 (漢字)	9C93	恣
4406	第二水準文字 (漢字)	9C94	恃
4407	第二水準文字 (漢字)	9C95	恤
4408	第二水準文字 (漢字)	9C96	恂
4409	第二水準文字 (漢字)	9C97	怙
4410	第二水準文字 (漢字)	9C98	恂
4411	第二水準文字 (漢字)	9C99	恚
4412	第二水準文字 (漢字)	9C9A	恚
4413	第二水準文字 (漢字)	9C9B	悍
4414	第二水準文字 (漢字)	9C9C	惧
4415	第二水準文字 (漢字)	9C9D	恂
4416	第二水準文字 (漢字)	9C9E	悚
4417	第二水準文字 (漢字)	9C9F	悄
4418	第二水準文字 (漢字)	9CA0	悛

項番	文字の種類	SJIS	字体
4419	第二水準文字 (漢字)	9CA1	悖
4420	第二水準文字 (漢字)	9CA2	悞
4421	第二水準文字 (漢字)	9CA3	悝
4422	第二水準文字 (漢字)	9CA4	悞
4423	第二水準文字 (漢字)	9CA5	悞
4424	第二水準文字 (漢字)	9CA6	惡
4425	第二水準文字 (漢字)	9CA7	悖
4426	第二水準文字 (漢字)	9CA8	惠
4427	第二水準文字 (漢字)	9CA9	倦
4428	第二水準文字 (漢字)	9CAA	悖
4429	第二水準文字 (漢字)	9CAB	悖
4430	第二水準文字 (漢字)	9CAC	悽
4431	第二水準文字 (漢字)	9CAD	惆
4432	第二水準文字 (漢字)	9CAE	悵
4433	第二水準文字 (漢字)	9CAF	惆
4434	第二水準文字 (漢字)	9CB0	慍
4435	第二水準文字 (漢字)	9CB1	愕
4436	第二水準文字 (漢字)	9CB2	愆
4437	第二水準文字 (漢字)	9CB3	惶
4438	第二水準文字 (漢字)	9CB4	愬
4439	第二水準文字 (漢字)	9CB5	愬
4440	第二水準文字 (漢字)	9CB6	惴
4441	第二水準文字 (漢字)	9CB7	惺
4442	第二水準文字 (漢字)	9CB8	愠
4443	第二水準文字 (漢字)	9CB9	愠
4444	第二水準文字 (漢字)	9CBA	惻
4445	第二水準文字 (漢字)	9CBB	惱
4446	第二水準文字 (漢字)	9CBC	愍
4447	第二水準文字 (漢字)	9CBD	復
4448	第二水準文字 (漢字)	9CBE	愍
4449	第二水準文字 (漢字)	9CBF	愍
4450	第二水準文字 (漢字)	9CC0	愍
4451	第二水準文字 (漢字)	9CC1	愧

項番	文字の種類	SJIS	字体
4452	第二水準文字 (漢字)	9CC2	慊
4453	第二水準文字 (漢字)	9CC3	愿
4454	第二水準文字 (漢字)	9CC4	愼
4455	第二水準文字 (漢字)	9CC5	愬
4456	第二水準文字 (漢字)	9CC6	愴
4457	第二水準文字 (漢字)	9CC7	愷
4458	第二水準文字 (漢字)	9CC8	愬
4459	第二水準文字 (漢字)	9CC9	慄
4460	第二水準文字 (漢字)	9CCA	慳
4461	第二水準文字 (漢字)	9CCB	慊
4462	第二水準文字 (漢字)	9CCC	慘
4463	第二水準文字 (漢字)	9CCD	慙
4464	第二水準文字 (漢字)	9CCE	慚
4465	第二水準文字 (漢字)	9CCF	慙
4466	第二水準文字 (漢字)	9CD0	慙
4467	第二水準文字 (漢字)	9CD1	慙
4468	第二水準文字 (漢字)	9CD2	慙
4469	第二水準文字 (漢字)	9CD3	慙
4470	第二水準文字 (漢字)	9CD4	慙
4471	第二水準文字 (漢字)	9CD5	慙
4472	第二水準文字 (漢字)	9CD6	慙
4473	第二水準文字 (漢字)	9CD7	慙
4474	第二水準文字 (漢字)	9CD8	慙
4475	第二水準文字 (漢字)	9CD9	慙
4476	第二水準文字 (漢字)	9CDA	慙
4477	第二水準文字 (漢字)	9CDB	慙
4478	第二水準文字 (漢字)	9CDC	慙
4479	第二水準文字 (漢字)	9CDD	慙
4480	第二水準文字 (漢字)	9CDE	慙
4481	第二水準文字 (漢字)	9CDF	慙
4482	第二水準文字 (漢字)	9CE0	慙
4483	第二水準文字 (漢字)	9CE1	慙
4484	第二水準文字 (漢字)	9CE2	慙

項番	文字の種類	SJIS	字体
4485	第二水準文字 (漢字)	9CE3	懊
4486	第二水準文字 (漢字)	9CE4	應
4487	第二水準文字 (漢字)	9CE5	懷
4488	第二水準文字 (漢字)	9CE6	懈
4489	第二水準文字 (漢字)	9CE7	勲
4490	第二水準文字 (漢字)	9CE8	燥
4491	第二水準文字 (漢字)	9CE9	愴
4492	第二水準文字 (漢字)	9CEA	懋
4493	第二水準文字 (漢字)	9CEB	罹
4494	第二水準文字 (漢字)	9CEC	慄
4495	第二水準文字 (漢字)	9CED	懦
4496	第二水準文字 (漢字)	9CEE	懣
4497	第二水準文字 (漢字)	9CEF	懶
4498	第二水準文字 (漢字)	9CF0	懣
4499	第二水準文字 (漢字)	9CF1	懣
4500	第二水準文字 (漢字)	9CF2	懿
4501	第二水準文字 (漢字)	9CF3	懣
4502	第二水準文字 (漢字)	9CF4	懼
4503	第二水準文字 (漢字)	9CF5	懣
4504	第二水準文字 (漢字)	9CF6	戀
4505	第二水準文字 (漢字)	9CF7	戈
4506	第二水準文字 (漢字)	9CF8	戊
4507	第二水準文字 (漢字)	9CF9	戊
4508	第二水準文字 (漢字)	9CFA	戊
4509	第二水準文字 (漢字)	9CFB	戔
4510	第二水準文字 (漢字)	9CFC	戛
4511	第二水準文字 (漢字)	9D40	戛
4512	第二水準文字 (漢字)	9D41	戛
4513	第二水準文字 (漢字)	9D42	截
4514	第二水準文字 (漢字)	9D43	戮
4515	第二水準文字 (漢字)	9D44	戰
4516	第二水準文字 (漢字)	9D45	戲
4517	第二水準文字 (漢字)	9D46	截

項番	文字の種類	SJIS	字体
4518	第二水準文字 (漢字)	9D47	扁
4519	第二水準文字 (漢字)	9D48	扎
4520	第二水準文字 (漢字)	9D49	扞
4521	第二水準文字 (漢字)	9D4A	扣
4522	第二水準文字 (漢字)	9D4B	扛
4523	第二水準文字 (漢字)	9D4C	扃
4524	第二水準文字 (漢字)	9D4D	扃
4525	第二水準文字 (漢字)	9D4E	扼
4526	第二水準文字 (漢字)	9D4F	扞
4527	第二水準文字 (漢字)	9D50	抉
4528	第二水準文字 (漢字)	9D51	找
4529	第二水準文字 (漢字)	9D52	扃
4530	第二水準文字 (漢字)	9D53	抓
4531	第二水準文字 (漢字)	9D54	抖
4532	第二水準文字 (漢字)	9D55	拔
4533	第二水準文字 (漢字)	9D56	扞
4534	第二水準文字 (漢字)	9D57	杯
4535	第二水準文字 (漢字)	9D58	拗
4536	第二水準文字 (漢字)	9D59	拊
4537	第二水準文字 (漢字)	9D5A	抻
4538	第二水準文字 (漢字)	9D5B	拏
4539	第二水準文字 (漢字)	9D5C	拿
4540	第二水準文字 (漢字)	9D5D	拆
4541	第二水準文字 (漢字)	9D5E	擔
4542	第二水準文字 (漢字)	9D5F	拈
4543	第二水準文字 (漢字)	9D60	拜
4544	第二水準文字 (漢字)	9D61	拌
4545	第二水準文字 (漢字)	9D62	拊
4546	第二水準文字 (漢字)	9D63	拂
4547	第二水準文字 (漢字)	9D64	拇
4548	第二水準文字 (漢字)	9D65	拋
4549	第二水準文字 (漢字)	9D66	拉
4550	第二水準文字 (漢字)	9D67	拈

項番	文字の種類	SJIS	字体
4551	第二水準文字 (漢字)	9D68	拮
4552	第二水準文字 (漢字)	9D69	拱
4553	第二水準文字 (漢字)	9D6A	翹
4554	第二水準文字 (漢字)	9D6B	挂
4555	第二水準文字 (漢字)	9D6C	挈
4556	第二水準文字 (漢字)	9D6D	拯
4557	第二水準文字 (漢字)	9D6E	拵
4558	第二水準文字 (漢字)	9D6F	捐
4559	第二水準文字 (漢字)	9D70	挾
4560	第二水準文字 (漢字)	9D71	捍
4561	第二水準文字 (漢字)	9D72	搜
4562	第二水準文字 (漢字)	9D73	捏
4563	第二水準文字 (漢字)	9D74	掖
4564	第二水準文字 (漢字)	9D75	倚
4565	第二水準文字 (漢字)	9D76	掀
4566	第二水準文字 (漢字)	9D77	掀
4567	第二水準文字 (漢字)	9D78	捶
4568	第二水準文字 (漢字)	9D79	掣
4569	第二水準文字 (漢字)	9D7A	掏
4570	第二水準文字 (漢字)	9D7B	掉
4571	第二水準文字 (漢字)	9D7C	掙
4572	第二水準文字 (漢字)	9D7D	掙
4573	第二水準文字 (漢字)	9D7E	捫
4574	第二水準文字 (漢字)	9D80	捩
4575	第二水準文字 (漢字)	9D81	掾
4576	第二水準文字 (漢字)	9D82	揩
4577	第二水準文字 (漢字)	9D83	揀
4578	第二水準文字 (漢字)	9D84	揆
4579	第二水準文字 (漢字)	9D85	揣
4580	第二水準文字 (漢字)	9D86	揉
4581	第二水準文字 (漢字)	9D87	插
4582	第二水準文字 (漢字)	9D88	挪
4583	第二水準文字 (漢字)	9D89	揄

項番	文字の種類	SJIS	字体
4584	第二水準文字 (漢字)	9D8A	搖
4585	第二水準文字 (漢字)	9D8B	擻
4586	第二水準文字 (漢字)	9D8C	搆
4587	第二水準文字 (漢字)	9D8D	搓
4588	第二水準文字 (漢字)	9D8E	搦
4589	第二水準文字 (漢字)	9D8F	搶
4590	第二水準文字 (漢字)	9D90	攝
4591	第二水準文字 (漢字)	9D91	搗
4592	第二水準文字 (漢字)	9D92	搨
4593	第二水準文字 (漢字)	9D93	搏
4594	第二水準文字 (漢字)	9D94	摧
4595	第二水準文字 (漢字)	9D95	摯
4596	第二水準文字 (漢字)	9D96	搏
4597	第二水準文字 (漢字)	9D97	摻
4598	第二水準文字 (漢字)	9D98	攪
4599	第二水準文字 (漢字)	9D99	撕
4600	第二水準文字 (漢字)	9D9A	撓
4601	第二水準文字 (漢字)	9D9B	撥
4602	第二水準文字 (漢字)	9D9C	撩
4603	第二水準文字 (漢字)	9D9D	撈
4604	第二水準文字 (漢字)	9D9E	撼
4605	第二水準文字 (漢字)	9D9F	據
4606	第二水準文字 (漢字)	9DA0	擒
4607	第二水準文字 (漢字)	9DA1	擅
4608	第二水準文字 (漢字)	9DA2	擇
4609	第二水準文字 (漢字)	9DA3	撻
4610	第二水準文字 (漢字)	9DA4	擘
4611	第二水準文字 (漢字)	9DA5	搯
4612	第二水準文字 (漢字)	9DA6	攔
4613	第二水準文字 (漢字)	9DA7	舉
4614	第二水準文字 (漢字)	9DA8	舉
4615	第二水準文字 (漢字)	9DA9	擠
4616	第二水準文字 (漢字)	9DAA	擡

項番	文字の種類	SJIS	字体
4617	第二水準文字 (漢字)	9DAB	抬
4618	第二水準文字 (漢字)	9DAC	擣
4619	第二水準文字 (漢字)	9DAD	擯
4620	第二水準文字 (漢字)	9DAE	攬
4621	第二水準文字 (漢字)	9DAF	搯
4622	第二水準文字 (漢字)	9DB0	擴
4623	第二水準文字 (漢字)	9DB1	擲
4624	第二水準文字 (漢字)	9DB2	擺
4625	第二水準文字 (漢字)	9DB3	攀
4626	第二水準文字 (漢字)	9DB4	攪
4627	第二水準文字 (漢字)	9DB5	攘
4628	第二水準文字 (漢字)	9DB6	攜
4629	第二水準文字 (漢字)	9DB7	攢
4630	第二水準文字 (漢字)	9DB8	攤
4631	第二水準文字 (漢字)	9DB9	攣
4632	第二水準文字 (漢字)	9DBA	攪
4633	第二水準文字 (漢字)	9DBB	支
4634	第二水準文字 (漢字)	9DBC	攵
4635	第二水準文字 (漢字)	9DBD	攷
4636	第二水準文字 (漢字)	9DBE	攷
4637	第二水準文字 (漢字)	9DBF	攷
4638	第二水準文字 (漢字)	9DC0	攷
4639	第二水準文字 (漢字)	9DC1	攷
4640	第二水準文字 (漢字)	9DC2	攷
4641	第二水準文字 (漢字)	9DC3	攷
4642	第二水準文字 (漢字)	9DC4	攷
4643	第二水準文字 (漢字)	9DC5	攷
4644	第二水準文字 (漢字)	9DC6	攷
4645	第二水準文字 (漢字)	9DC7	攷
4646	第二水準文字 (漢字)	9DC8	攷
4647	第二水準文字 (漢字)	9DC9	攷
4648	第二水準文字 (漢字)	9DCA	攷
4649	第二水準文字 (漢字)	9DCB	攷

項番	文字の種類	SJIS	字体
4650	第二水準文字 (漢字)	9DCC	變
4651	第二水準文字 (漢字)	9DCD	斛
4652	第二水準文字 (漢字)	9DCE	斟
4653	第二水準文字 (漢字)	9DCF	斫
4654	第二水準文字 (漢字)	9DD0	斷
4655	第二水準文字 (漢字)	9DD1	旃
4656	第二水準文字 (漢字)	9DD2	旃
4657	第二水準文字 (漢字)	9DD3	旁
4658	第二水準文字 (漢字)	9DD4	旃
4659	第二水準文字 (漢字)	9DD5	旃
4660	第二水準文字 (漢字)	9DD6	旃
4661	第二水準文字 (漢字)	9DD7	旃
4662	第二水準文字 (漢字)	9DD8	旃
4663	第二水準文字 (漢字)	9DD9	无
4664	第二水準文字 (漢字)	9DDA	无
4665	第二水準文字 (漢字)	9DDB	旱
4666	第二水準文字 (漢字)	9DDC	杲
4667	第二水準文字 (漢字)	9DDD	昊
4668	第二水準文字 (漢字)	9DDE	昃
4669	第二水準文字 (漢字)	9DDF	旻
4670	第二水準文字 (漢字)	9DE0	杏
4671	第二水準文字 (漢字)	9DE1	昵
4672	第二水準文字 (漢字)	9DE2	昶
4673	第二水準文字 (漢字)	9DE3	昂
4674	第二水準文字 (漢字)	9DE4	易
4675	第二水準文字 (漢字)	9DE5	晏
4676	第二水準文字 (漢字)	9DE6	眺
4677	第二水準文字 (漢字)	9DE7	晉
4678	第二水準文字 (漢字)	9DE8	晁
4679	第二水準文字 (漢字)	9DE9	晞
4680	第二水準文字 (漢字)	9DEA	晝
4681	第二水準文字 (漢字)	9DEB	晤
4682	第二水準文字 (漢字)	9DEC	皓

項番	文字の種類	SJIS	字体
4683	第二水準文字 (漢字)	9DED	晨
4684	第二水準文字 (漢字)	9DEE	晟
4685	第二水準文字 (漢字)	9DEF	哲
4686	第二水準文字 (漢字)	9DF0	晰
4687	第二水準文字 (漢字)	9DF1	晁
4688	第二水準文字 (漢字)	9DF2	暈
4689	第二水準文字 (漢字)	9DF3	暎
4690	第二水準文字 (漢字)	9DF4	暉
4691	第二水準文字 (漢字)	9DF5	暄
4692	第二水準文字 (漢字)	9DF6	暘
4693	第二水準文字 (漢字)	9DF7	暝
4694	第二水準文字 (漢字)	9DF8	暨
4695	第二水準文字 (漢字)	9DF9	暹
4696	第二水準文字 (漢字)	9DFA	曉
4697	第二水準文字 (漢字)	9DFB	暎
4698	第二水準文字 (漢字)	9DFC	瞥
4699	第二水準文字 (漢字)	9E40	曄
4700	第二水準文字 (漢字)	9E41	瞭
4701	第二水準文字 (漢字)	9E42	曖
4702	第二水準文字 (漢字)	9E43	矇
4703	第二水準文字 (漢字)	9E44	曠
4704	第二水準文字 (漢字)	9E45	昞
4705	第二水準文字 (漢字)	9E46	曦
4706	第二水準文字 (漢字)	9E47	曩
4707	第二水準文字 (漢字)	9E48	日
4708	第二水準文字 (漢字)	9E49	曳
4709	第二水準文字 (漢字)	9E4A	曷
4710	第二水準文字 (漢字)	9E4B	肫
4711	第二水準文字 (漢字)	9E4C	腩
4712	第二水準文字 (漢字)	9E4D	朞
4713	第二水準文字 (漢字)	9E4E	朦
4714	第二水準文字 (漢字)	9E4F	朧
4715	第二水準文字 (漢字)	9E50	霸

項番	文字の種類	SJIS	字体
4716	第二水準文字 (漢字)	9E51	朮
4717	第二水準文字 (漢字)	9E52	束
4718	第二水準文字 (漢字)	9E53	朶
4719	第二水準文字 (漢字)	9E54	杩
4720	第二水準文字 (漢字)	9E55	枋
4721	第二水準文字 (漢字)	9E56	初
4722	第二水準文字 (漢字)	9E57	杆
4723	第二水準文字 (漢字)	9E58	杞
4724	第二水準文字 (漢字)	9E59	杠
4725	第二水準文字 (漢字)	9E5A	杙
4726	第二水準文字 (漢字)	9E5B	柚
4727	第二水準文字 (漢字)	9E5C	枋
4728	第二水準文字 (漢字)	9E5D	枉
4729	第二水準文字 (漢字)	9E5E	杰
4730	第二水準文字 (漢字)	9E5F	忝
4731	第二水準文字 (漢字)	9E60	杼
4732	第二水準文字 (漢字)	9E61	杪
4733	第二水準文字 (漢字)	9E62	粉
4734	第二水準文字 (漢字)	9E63	枋
4735	第二水準文字 (漢字)	9E64	栢
4736	第二水準文字 (漢字)	9E65	枿
4737	第二水準文字 (漢字)	9E66	枿
4738	第二水準文字 (漢字)	9E67	枷
4739	第二水準文字 (漢字)	9E68	柯
4740	第二水準文字 (漢字)	9E69	枒
4741	第二水準文字 (漢字)	9E6A	束
4742	第二水準文字 (漢字)	9E6B	枳
4743	第二水準文字 (漢字)	9E6C	柩
4744	第二水準文字 (漢字)	9E6D	枸
4745	第二水準文字 (漢字)	9E6E	柎
4746	第二水準文字 (漢字)	9E6F	柎
4747	第二水準文字 (漢字)	9E70	柎
4748	第二水準文字 (漢字)	9E71	柎

項番	文字の種類	SJIS	字体
4749	第二水準文字 (漢字)	9E72	柑
4750	第二水準文字 (漢字)	9E73	枹
4751	第二水準文字 (漢字)	9E74	柎
4752	第二水準文字 (漢字)	9E75	粒
4753	第二水準文字 (漢字)	9E76	楓
4754	第二水準文字 (漢字)	9E77	檜
4755	第二水準文字 (漢字)	9E78	栞
4756	第二水準文字 (漢字)	9E79	框
4757	第二水準文字 (漢字)	9E7A	栩
4758	第二水準文字 (漢字)	9E7B	桀
4759	第二水準文字 (漢字)	9E7C	栲
4760	第二水準文字 (漢字)	9E7D	栲
4761	第二水準文字 (漢字)	9E7E	桎
4762	第二水準文字 (漢字)	9E80	梳
4763	第二水準文字 (漢字)	9E81	栲
4764	第二水準文字 (漢字)	9E82	梓
4765	第二水準文字 (漢字)	9E83	档
4766	第二水準文字 (漢字)	9E84	桷
4767	第二水準文字 (漢字)	9E85	桿
4768	第二水準文字 (漢字)	9E86	梟
4769	第二水準文字 (漢字)	9E87	梏
4770	第二水準文字 (漢字)	9E88	梭
4771	第二水準文字 (漢字)	9E89	梏
4772	第二水準文字 (漢字)	9E8A	條
4773	第二水準文字 (漢字)	9E8B	榘
4774	第二水準文字 (漢字)	9E8C	梃
4775	第二水準文字 (漢字)	9E8D	檣
4776	第二水準文字 (漢字)	9E8E	枹
4777	第二水準文字 (漢字)	9E8F	桴
4778	第二水準文字 (漢字)	9E90	梵
4779	第二水準文字 (漢字)	9E91	栲
4780	第二水準文字 (漢字)	9E92	桎
4781	第二水準文字 (漢字)	9E93	楹

項番	文字の種類	SJIS	字体
4782	第二水準文字 (漢字)	9E94	梶
4783	第二水準文字 (漢字)	9E95	楮
4784	第二水準文字 (漢字)	9E96	椶
4785	第二水準文字 (漢字)	9E97	棊
4786	第二水準文字 (漢字)	9E98	榲
4787	第二水準文字 (漢字)	9E99	棘
4788	第二水準文字 (漢字)	9E9A	榲
4789	第二水準文字 (漢字)	9E9B	榜
4790	第二水準文字 (漢字)	9E9C	桐
4791	第二水準文字 (漢字)	9E9D	控
4792	第二水準文字 (漢字)	9E9E	棍
4793	第二水準文字 (漢字)	9E9F	楫
4794	第二水準文字 (漢字)	9EA0	棧
4795	第二水準文字 (漢字)	9EA1	棕
4796	第二水準文字 (漢字)	9EA2	櫻
4797	第二水準文字 (漢字)	9EA3	椒
4798	第二水準文字 (漢字)	9EA4	接
4799	第二水準文字 (漢字)	9EA5	棗
4800	第二水準文字 (漢字)	9EA6	棣
4801	第二水準文字 (漢字)	9EA7	柳
4802	第二水準文字 (漢字)	9EA8	棹
4803	第二水準文字 (漢字)	9EA9	棠
4804	第二水準文字 (漢字)	9EAA	楡
4805	第二水準文字 (漢字)	9EAB	楸
4806	第二水準文字 (漢字)	9EAC	楸
4807	第二水準文字 (漢字)	9EAD	櫚
4808	第二水準文字 (漢字)	9EAE	楸
4809	第二水準文字 (漢字)	9EAF	楸
4810	第二水準文字 (漢字)	9EB0	楸
4811	第二水準文字 (漢字)	9EB1	楸
4812	第二水準文字 (漢字)	9EB2	楸
4813	第二水準文字 (漢字)	9EB3	楸
4814	第二水準文字 (漢字)	9EB4	楸

項番	文字の種類	SJIS	字体
4815	第二水準文字 (漢字)	9EB5	楫
4816	第二水準文字 (漢字)	9EB6	楔
4817	第二水準文字 (漢字)	9EB7	椴
4818	第二水準文字 (漢字)	9EB8	楮
4819	第二水準文字 (漢字)	9EB9	樵
4820	第二水準文字 (漢字)	9EBA	栴
4821	第二水準文字 (漢字)	9EBB	椽
4822	第二水準文字 (漢字)	9EBC	楸
4823	第二水準文字 (漢字)	9EBD	椰
4824	第二水準文字 (漢字)	9EBE	榆
4825	第二水準文字 (漢字)	9EBF	楞
4826	第二水準文字 (漢字)	9EC0	棟
4827	第二水準文字 (漢字)	9EC1	檜
4828	第二水準文字 (漢字)	9EC2	櫟
4829	第二水準文字 (漢字)	9EC3	楹
4830	第二水準文字 (漢字)	9EC4	榮
4831	第二水準文字 (漢字)	9EC5	槐
4832	第二水準文字 (漢字)	9EC6	橙
4833	第二水準文字 (漢字)	9EC7	槁
4834	第二水準文字 (漢字)	9EC8	楨
4835	第二水準文字 (漢字)	9EC9	楸
4836	第二水準文字 (漢字)	9ECA	槎
4837	第二水準文字 (漢字)	9ECB	寨
4838	第二水準文字 (漢字)	9ECC	槲
4839	第二水準文字 (漢字)	9ECD	槁
4840	第二水準文字 (漢字)	9ECE	榻
4841	第二水準文字 (漢字)	9ECF	槃
4842	第二水準文字 (漢字)	9ED0	榧
4843	第二水準文字 (漢字)	9ED1	榎
4844	第二水準文字 (漢字)	9ED2	榑
4845	第二水準文字 (漢字)	9ED3	榧
4846	第二水準文字 (漢字)	9ED4	榜
4847	第二水準文字 (漢字)	9ED5	榕

項番	文字の種類	SJIS	字体
4848	第二水準文字 (漢字)	9ED6	榴
4849	第二水準文字 (漢字)	9ED7	橿
4850	第二水準文字 (漢字)	9ED8	榔
4851	第二水準文字 (漢字)	9ED9	樂
4852	第二水準文字 (漢字)	9EDA	膠
4853	第二水準文字 (漢字)	9EDB	槿
4854	第二水準文字 (漢字)	9EDC	權
4855	第二水準文字 (漢字)	9EDD	棹
4856	第二水準文字 (漢字)	9EDE	榭
4857	第二水準文字 (漢字)	9EDF	槲
4858	第二水準文字 (漢字)	9EE0	樅
4859	第二水準文字 (漢字)	9EE1	榎
4860	第二水準文字 (漢字)	9EE2	樞
4861	第二水準文字 (漢字)	9EE3	槭
4862	第二水準文字 (漢字)	9EE4	櫟
4863	第二水準文字 (漢字)	9EE5	榑
4864	第二水準文字 (漢字)	9EE6	樊
4865	第二水準文字 (漢字)	9EE7	櫛
4866	第二水準文字 (漢字)	9EE8	檣
4867	第二水準文字 (漢字)	9EE9	樣
4868	第二水準文字 (漢字)	9EEA	樓
4869	第二水準文字 (漢字)	9EEB	檄
4870	第二水準文字 (漢字)	9EEC	檣
4871	第二水準文字 (漢字)	9EED	檣
4872	第二水準文字 (漢字)	9EEE	檣
4873	第二水準文字 (漢字)	9EEF	楸
4874	第二水準文字 (漢字)	9EF0	檣
4875	第二水準文字 (漢字)	9EF1	楸
4876	第二水準文字 (漢字)	9EF2	橙
4877	第二水準文字 (漢字)	9EF3	檣
4878	第二水準文字 (漢字)	9EF4	檣
4879	第二水準文字 (漢字)	9EF5	樸
4880	第二水準文字 (漢字)	9EF6	鳩

項番	文字の種類	SJIS	字体
4881	第二水準文字 (漢字)	9EF7	檐
4882	第二水準文字 (漢字)	9EF8	櫛
4883	第二水準文字 (漢字)	9EF9	檠
4884	第二水準文字 (漢字)	9EFA	檄
4885	第二水準文字 (漢字)	9EFB	檢
4886	第二水準文字 (漢字)	9EFC	檣
4887	第二水準文字 (漢字)	9F40	檠
4888	第二水準文字 (漢字)	9F41	檠
4889	第二水準文字 (漢字)	9F42	檻
4890	第二水準文字 (漢字)	9F43	櫃
4891	第二水準文字 (漢字)	9F44	櫂
4892	第二水準文字 (漢字)	9F45	檉
4893	第二水準文字 (漢字)	9F46	檉
4894	第二水準文字 (漢字)	9F47	檬
4895	第二水準文字 (漢字)	9F48	櫟
4896	第二水準文字 (漢字)	9F49	櫟
4897	第二水準文字 (漢字)	9F4A	櫟
4898	第二水準文字 (漢字)	9F4B	櫟
4899	第二水準文字 (漢字)	9F4C	櫟
4900	第二水準文字 (漢字)	9F4D	櫟
4901	第二水準文字 (漢字)	9F4E	櫻
4902	第二水準文字 (漢字)	9F4F	櫻
4903	第二水準文字 (漢字)	9F50	櫟
4904	第二水準文字 (漢字)	9F51	櫟
4905	第二水準文字 (漢字)	9F52	櫟
4906	第二水準文字 (漢字)	9F53	櫟
4907	第二水準文字 (漢字)	9F54	鬱
4908	第二水準文字 (漢字)	9F55	櫟
4909	第二水準文字 (漢字)	9F56	欵
4910	第二水準文字 (漢字)	9F57	欵
4911	第二水準文字 (漢字)	9F58	盜
4912	第二水準文字 (漢字)	9F59	欵
4913	第二水準文字 (漢字)	9F5A	飲

項番	文字の種類	SJIS	字体
4914	第二水準文字 (漢字)	9F5B	歇
4915	第二水準文字 (漢字)	9F5C	畎
4916	第二水準文字 (漢字)	9F5D	歉
4917	第二水準文字 (漢字)	9F5E	歐
4918	第二水準文字 (漢字)	9F5F	歛
4919	第二水準文字 (漢字)	9F60	獻
4920	第二水準文字 (漢字)	9F61	斂
4921	第二水準文字 (漢字)	9F62	歟
4922	第二水準文字 (漢字)	9F63	歡
4923	第二水準文字 (漢字)	9F64	歸
4924	第二水準文字 (漢字)	9F65	歹
4925	第二水準文字 (漢字)	9F66	歿
4926	第二水準文字 (漢字)	9F67	歿
4927	第二水準文字 (漢字)	9F68	殄
4928	第二水準文字 (漢字)	9F69	殃
4929	第二水準文字 (漢字)	9F6A	殍
4930	第二水準文字 (漢字)	9F6B	殘
4931	第二水準文字 (漢字)	9F6C	殍
4932	第二水準文字 (漢字)	9F6D	殍
4933	第二水準文字 (漢字)	9F6E	殍
4934	第二水準文字 (漢字)	9F6F	殍
4935	第二水準文字 (漢字)	9F70	殍
4936	第二水準文字 (漢字)	9F71	殍
4937	第二水準文字 (漢字)	9F72	殍
4938	第二水準文字 (漢字)	9F73	殍
4939	第二水準文字 (漢字)	9F74	殍
4940	第二水準文字 (漢字)	9F75	殍
4941	第二水準文字 (漢字)	9F76	殍
4942	第二水準文字 (漢字)	9F77	殍
4943	第二水準文字 (漢字)	9F78	殍
4944	第二水準文字 (漢字)	9F79	殍
4945	第二水準文字 (漢字)	9F7A	殍
4946	第二水準文字 (漢字)	9F7B	殍

項番	文字の種類	SJIS	字体
4947	第二水準文字 (漢字)	9F7C	毫
4948	第二水準文字 (漢字)	9F7D	毳
4949	第二水準文字 (漢字)	9F7E	毯
4950	第二水準文字 (漢字)	9F80	磨
4951	第二水準文字 (漢字)	9F81	氈
4952	第二水準文字 (漢字)	9F82	氓
4953	第二水準文字 (漢字)	9F83	气
4954	第二水準文字 (漢字)	9F84	氛
4955	第二水準文字 (漢字)	9F85	氫
4956	第二水準文字 (漢字)	9F86	氣
4957	第二水準文字 (漢字)	9F87	汞
4958	第二水準文字 (漢字)	9F88	汕
4959	第二水準文字 (漢字)	9F89	汩
4960	第二水準文字 (漢字)	9F8A	汪
4961	第二水準文字 (漢字)	9F8B	沂
4962	第二水準文字 (漢字)	9F8C	汩
4963	第二水準文字 (漢字)	9F8D	汩
4964	第二水準文字 (漢字)	9F8E	沁
4965	第二水準文字 (漢字)	9F8F	沛
4966	第二水準文字 (漢字)	9F90	汾
4967	第二水準文字 (漢字)	9F91	汨
4968	第二水準文字 (漢字)	9F92	汨
4969	第二水準文字 (漢字)	9F93	沒
4970	第二水準文字 (漢字)	9F94	沐
4971	第二水準文字 (漢字)	9F95	泄
4972	第二水準文字 (漢字)	9F96	決
4973	第二水準文字 (漢字)	9F97	泓
4974	第二水準文字 (漢字)	9F98	沽
4975	第二水準文字 (漢字)	9F99	泗
4976	第二水準文字 (漢字)	9F9A	泗
4977	第二水準文字 (漢字)	9F9B	沂
4978	第二水準文字 (漢字)	9F9C	沮
4979	第二水準文字 (漢字)	9F9D	沱

項番	文字の種類	SJIS	字体
4980	第二水準文字 (漢字)	9F9E	沾
4981	第二水準文字 (漢字)	9F9F	泔
4982	第二水準文字 (漢字)	9FA0	泛
4983	第二水準文字 (漢字)	9FA1	泯
4984	第二水準文字 (漢字)	9FA2	泮
4985	第二水準文字 (漢字)	9FA3	汨
4986	第二水準文字 (漢字)	9FA4	洩
4987	第二水準文字 (漢字)	9FA5	衍
4988	第二水準文字 (漢字)	9FA6	洵
4989	第二水準文字 (漢字)	9FA7	洫
4990	第二水準文字 (漢字)	9FA8	洽
4991	第二水準文字 (漢字)	9FA9	洸
4992	第二水準文字 (漢字)	9FAA	洙
4993	第二水準文字 (漢字)	9FAB	洵
4994	第二水準文字 (漢字)	9FAC	洳
4995	第二水準文字 (漢字)	9FAD	洒
4996	第二水準文字 (漢字)	9FAE	洌
4997	第二水準文字 (漢字)	9FAF	浣
4998	第二水準文字 (漢字)	9FB0	涓
4999	第二水準文字 (漢字)	9FB1	浚
5000	第二水準文字 (漢字)	9FB2	浚
5001	第二水準文字 (漢字)	9FB3	浹
5002	第二水準文字 (漢字)	9FB4	浙
5003	第二水準文字 (漢字)	9FB5	涎
5004	第二水準文字 (漢字)	9FB6	涕
5005	第二水準文字 (漢字)	9FB7	濤
5006	第二水準文字 (漢字)	9FB8	湍
5007	第二水準文字 (漢字)	9FB9	淹
5008	第二水準文字 (漢字)	9FBA	洌
5009	第二水準文字 (漢字)	9FBB	渊
5010	第二水準文字 (漢字)	9FBC	涵
5011	第二水準文字 (漢字)	9FBD	淇
5012	第二水準文字 (漢字)	9FBE	淦

項番	文字の種類	SJIS	字体
5013	第二水準文字 (漢字)	9FBF	涸
5014	第二水準文字 (漢字)	9FC0	淆
5015	第二水準文字 (漢字)	9FC1	淬
5016	第二水準文字 (漢字)	9FC2	淞
5017	第二水準文字 (漢字)	9FC3	淌
5018	第二水準文字 (漢字)	9FC4	淨
5019	第二水準文字 (漢字)	9FC5	淒
5020	第二水準文字 (漢字)	9FC6	浙
5021	第二水準文字 (漢字)	9FC7	淺
5022	第二水準文字 (漢字)	9FC8	淙
5023	第二水準文字 (漢字)	9FC9	淤
5024	第二水準文字 (漢字)	9FCA	漑
5025	第二水準文字 (漢字)	9FCB	淪
5026	第二水準文字 (漢字)	9FCC	淮
5027	第二水準文字 (漢字)	9FCD	渭
5028	第二水準文字 (漢字)	9FCE	湮
5029	第二水準文字 (漢字)	9FCF	洳
5030	第二水準文字 (漢字)	9FD0	渙
5031	第二水準文字 (漢字)	9FD1	浞
5032	第二水準文字 (漢字)	9FD2	湟
5033	第二水準文字 (漢字)	9FD3	渾
5034	第二水準文字 (漢字)	9FD4	渣
5035	第二水準文字 (漢字)	9FD5	湫
5036	第二水準文字 (漢字)	9FD6	漑
5037	第二水準文字 (漢字)	9FD7	淙
5038	第二水準文字 (漢字)	9FD8	湍
5039	第二水準文字 (漢字)	9FD9	渟
5040	第二水準文字 (漢字)	9FDA	湃
5041	第二水準文字 (漢字)	9FDB	渺
5042	第二水準文字 (漢字)	9FDC	湎
5043	第二水準文字 (漢字)	9FDD	渤
5044	第二水準文字 (漢字)	9FDE	滿
5045	第二水準文字 (漢字)	9FDF	渝

項番	文字の種類	SJIS	字体
5046	第二水準文字 (漢字)	9FE0	游
5047	第二水準文字 (漢字)	9FE1	漑
5048	第二水準文字 (漢字)	9FE2	溪
5049	第二水準文字 (漢字)	9FE3	溘
5050	第二水準文字 (漢字)	9FE4	混
5051	第二水準文字 (漢字)	9FE5	溷
5052	第二水準文字 (漢字)	9FE6	滓
5053	第二水準文字 (漢字)	9FE7	溲
5054	第二水準文字 (漢字)	9FE8	溯
5055	第二水準文字 (漢字)	9FE9	滄
5056	第二水準文字 (漢字)	9FEA	洩
5057	第二水準文字 (漢字)	9FEB	滔
5058	第二水準文字 (漢字)	9FEC	滕
5059	第二水準文字 (漢字)	9FED	漭
5060	第二水準文字 (漢字)	9FEE	溥
5061	第二水準文字 (漢字)	9FEF	滂
5062	第二水準文字 (漢字)	9FF0	溟
5063	第二水準文字 (漢字)	9FF1	潁
5064	第二水準文字 (漢字)	9FF2	漑
5065	第二水準文字 (漢字)	9FF3	灌
5066	第二水準文字 (漢字)	9FF4	漚
5067	第二水準文字 (漢字)	9FF5	澣
5068	第二水準文字 (漢字)	9FF6	滾
5069	第二水準文字 (漢字)	9FF7	漿
5070	第二水準文字 (漢字)	9FF8	滲
5071	第二水準文字 (漢字)	9FF9	漱
5072	第二水準文字 (漢字)	9FFA	滯
5073	第二水準文字 (漢字)	9FFB	漲
5074	第二水準文字 (漢字)	9FFC	滌
5075	第二水準文字 (漢字)	E040	漾
5076	第二水準文字 (漢字)	E041	漓
5077	第二水準文字 (漢字)	E042	滷
5078	第二水準文字 (漢字)	E043	澆

項番	文字の種類	SJIS	字体
5079	第二水準文字 (漢字)	E044	潺
5080	第二水準文字 (漢字)	E045	潛
5081	第二水準文字 (漢字)	E046	澁
5082	第二水準文字 (漢字)	E047	澀
5083	第二水準文字 (漢字)	E048	潄
5084	第二水準文字 (漢字)	E049	潛
5085	第二水準文字 (漢字)	E04A	潛
5086	第二水準文字 (漢字)	E04B	潭
5087	第二水準文字 (漢字)	E04C	激
5088	第二水準文字 (漢字)	E04D	潼
5089	第二水準文字 (漢字)	E04E	潘
5090	第二水準文字 (漢字)	E04F	澎
5091	第二水準文字 (漢字)	E050	漚
5092	第二水準文字 (漢字)	E051	濂
5093	第二水準文字 (漢字)	E052	潦
5094	第二水準文字 (漢字)	E053	澳
5095	第二水準文字 (漢字)	E054	澣
5096	第二水準文字 (漢字)	E055	澡
5097	第二水準文字 (漢字)	E056	澤
5098	第二水準文字 (漢字)	E057	澹
5099	第二水準文字 (漢字)	E058	漬
5100	第二水準文字 (漢字)	E059	滂
5101	第二水準文字 (漢字)	E05A	濟
5102	第二水準文字 (漢字)	E05B	濕
5103	第二水準文字 (漢字)	E05C	溲
5104	第二水準文字 (漢字)	E05D	灑
5105	第二水準文字 (漢字)	E05E	溱
5106	第二水準文字 (漢字)	E05F	濱
5107	第二水準文字 (漢字)	E060	濮
5108	第二水準文字 (漢字)	E061	濛
5109	第二水準文字 (漢字)	E062	瀉
5110	第二水準文字 (漢字)	E063	瀦
5111	第二水準文字 (漢字)	E064	濺

項番	文字の種類	SJIS	字体
5112	第二水準文字 (漢字)	E065	瀑
5113	第二水準文字 (漢字)	E066	瀆
5114	第二水準文字 (漢字)	E067	瀏
5115	第二水準文字 (漢字)	E068	瀘
5116	第二水準文字 (漢字)	E069	瀛
5117	第二水準文字 (漢字)	E06A	瀚
5118	第二水準文字 (漢字)	E06B	渚
5119	第二水準文字 (漢字)	E06C	瀝
5120	第二水準文字 (漢字)	E06D	瀘
5121	第二水準文字 (漢字)	E06E	瀟
5122	第二水準文字 (漢字)	E06F	瀾
5123	第二水準文字 (漢字)	E070	瀾
5124	第二水準文字 (漢字)	E071	激
5125	第二水準文字 (漢字)	E072	灑
5126	第二水準文字 (漢字)	E073	灣
5127	第二水準文字 (漢字)	E074	炙
5128	第二水準文字 (漢字)	E075	炒
5129	第二水準文字 (漢字)	E076	炯
5130	第二水準文字 (漢字)	E077	炯
5131	第二水準文字 (漢字)	E078	炬
5132	第二水準文字 (漢字)	E079	炸
5133	第二水準文字 (漢字)	E07A	炳
5134	第二水準文字 (漢字)	E07B	炮
5135	第二水準文字 (漢字)	E07C	烟
5136	第二水準文字 (漢字)	E07D	休
5137	第二水準文字 (漢字)	E07E	烝
5138	第二水準文字 (漢字)	E080	烙
5139	第二水準文字 (漢字)	E081	焉
5140	第二水準文字 (漢字)	E082	烽
5141	第二水準文字 (漢字)	E083	焜
5142	第二水準文字 (漢字)	E084	焙
5143	第二水準文字 (漢字)	E085	煥
5144	第二水準文字 (漢字)	E086	熙

項番	文字の種類	SJIS	字体
5145	第二水準文字 (漢字)	E087	熙
5146	第二水準文字 (漢字)	E088	煦
5147	第二水準文字 (漢字)	E089	煖
5148	第二水準文字 (漢字)	E08A	煌
5149	第二水準文字 (漢字)	E08B	煖
5150	第二水準文字 (漢字)	E08C	煬
5151	第二水準文字 (漢字)	E08D	熏
5152	第二水準文字 (漢字)	E08E	燠
5153	第二水準文字 (漢字)	E08F	熄
5154	第二水準文字 (漢字)	E090	煩
5155	第二水準文字 (漢字)	E091	熨
5156	第二水準文字 (漢字)	E092	熬
5157	第二水準文字 (漢字)	E093	爛
5158	第二水準文字 (漢字)	E094	熹
5159	第二水準文字 (漢字)	E095	熾
5160	第二水準文字 (漢字)	E096	燒
5161	第二水準文字 (漢字)	E097	燉
5162	第二水準文字 (漢字)	E098	燔
5163	第二水準文字 (漢字)	E099	燎
5164	第二水準文字 (漢字)	E09A	燠
5165	第二水準文字 (漢字)	E09B	燉
5166	第二水準文字 (漢字)	E09C	燧
5167	第二水準文字 (漢字)	E09D	燧
5168	第二水準文字 (漢字)	E09E	燼
5169	第二水準文字 (漢字)	E09F	燹
5170	第二水準文字 (漢字)	E0A0	燿
5171	第二水準文字 (漢字)	E0A1	爍
5172	第二水準文字 (漢字)	E0A2	爐
5173	第二水準文字 (漢字)	E0A3	爛
5174	第二水準文字 (漢字)	E0A4	爨
5175	第二水準文字 (漢字)	E0A5	爭
5176	第二水準文字 (漢字)	E0A6	爬
5177	第二水準文字 (漢字)	E0A7	爰

項番	文字の種類	SJIS	字体
5178	第二水準文字 (漢字)	E0A8	爲
5179	第二水準文字 (漢字)	E0A9	爻
5180	第二水準文字 (漢字)	E0AA	俎
5181	第二水準文字 (漢字)	E0AB	片
5182	第二水準文字 (漢字)	E0AC	牀
5183	第二水準文字 (漢字)	E0AD	牆
5184	第二水準文字 (漢字)	E0AE	牋
5185	第二水準文字 (漢字)	E0AF	牘
5186	第二水準文字 (漢字)	E0B0	牴
5187	第二水準文字 (漢字)	E0B1	牾
5188	第二水準文字 (漢字)	E0B2	犁
5189	第二水準文字 (漢字)	E0B3	犁
5190	第二水準文字 (漢字)	E0B4	犇
5191	第二水準文字 (漢字)	E0B5	犒
5192	第二水準文字 (漢字)	E0B6	犖
5193	第二水準文字 (漢字)	E0B7	犏
5194	第二水準文字 (漢字)	E0B8	犧
5195	第二水準文字 (漢字)	E0B9	犹
5196	第二水準文字 (漢字)	E0BA	豺
5197	第二水準文字 (漢字)	E0BB	狙
5198	第二水準文字 (漢字)	E0BC	狎
5199	第二水準文字 (漢字)	E0BD	狄
5200	第二水準文字 (漢字)	E0BE	狎
5201	第二水準文字 (漢字)	E0BF	狒
5202	第二水準文字 (漢字)	E0C0	貉
5203	第二水準文字 (漢字)	E0C1	狼
5204	第二水準文字 (漢字)	E0C2	狡
5205	第二水準文字 (漢字)	E0C3	狹
5206	第二水準文字 (漢字)	E0C4	狷
5207	第二水準文字 (漢字)	E0C5	倏
5208	第二水準文字 (漢字)	E0C6	猗
5209	第二水準文字 (漢字)	E0C7	猊
5210	第二水準文字 (漢字)	E0C8	猜

項番	文字の種類	SJIS	字体
5211	第二水準文字 (漢字)	E0C9	狷
5212	第二水準文字 (漢字)	E0CA	猝
5213	第二水準文字 (漢字)	E0CB	猴
5214	第二水準文字 (漢字)	E0CC	獠
5215	第二水準文字 (漢字)	E0CD	猩
5216	第二水準文字 (漢字)	E0CE	猥
5217	第二水準文字 (漢字)	E0CF	狷
5218	第二水準文字 (漢字)	E0D0	獒
5219	第二水準文字 (漢字)	E0D1	獠
5220	第二水準文字 (漢字)	E0D2	默
5221	第二水準文字 (漢字)	E0D3	獠
5222	第二水準文字 (漢字)	E0D4	獠
5223	第二水準文字 (漢字)	E0D5	獨
5224	第二水準文字 (漢字)	E0D6	獠
5225	第二水準文字 (漢字)	E0D7	獸
5226	第二水準文字 (漢字)	E0D8	獵
5227	第二水準文字 (漢字)	E0D9	獻
5228	第二水準文字 (漢字)	E0DA	獠
5229	第二水準文字 (漢字)	E0DB	珈
5230	第二水準文字 (漢字)	E0DC	玳
5231	第二水準文字 (漢字)	E0DD	玳
5232	第二水準文字 (漢字)	E0DE	玻
5233	第二水準文字 (漢字)	E0DF	珀
5234	第二水準文字 (漢字)	E0E0	珥
5235	第二水準文字 (漢字)	E0E1	珮
5236	第二水準文字 (漢字)	E0E2	珞
5237	第二水準文字 (漢字)	E0E3	璠
5238	第二水準文字 (漢字)	E0E4	琅
5239	第二水準文字 (漢字)	E0E5	瑯
5240	第二水準文字 (漢字)	E0E6	琥
5241	第二水準文字 (漢字)	E0E7	瑋
5242	第二水準文字 (漢字)	E0E8	琲
5243	第二水準文字 (漢字)	E0E9	珎

項番	文字の種類	SJIS	字体
5244	第二水準文字 (漢字)	E0EA	瑕
5245	第二水準文字 (漢字)	E0EB	琿
5246	第二水準文字 (漢字)	E0EC	瑟
5247	第二水準文字 (漢字)	E0ED	璫
5248	第二水準文字 (漢字)	E0EE	瑁
5249	第二水準文字 (漢字)	E0EF	瑜
5250	第二水準文字 (漢字)	E0F0	瑩
5251	第二水準文字 (漢字)	E0F1	瑰
5252	第二水準文字 (漢字)	E0F2	瑣
5253	第二水準文字 (漢字)	E0F3	瑪
5254	第二水準文字 (漢字)	E0F4	瑤
5255	第二水準文字 (漢字)	E0F5	瑾
5256	第二水準文字 (漢字)	E0F6	璋
5257	第二水準文字 (漢字)	E0F7	璞
5258	第二水準文字 (漢字)	E0F8	璧
5259	第二水準文字 (漢字)	E0F9	瓊
5260	第二水準文字 (漢字)	E0FA	瓏
5261	第二水準文字 (漢字)	E0FB	瓔
5262	第二水準文字 (漢字)	E0FC	琰
5263	第二水準文字 (漢字)	E140	瓠
5264	第二水準文字 (漢字)	E141	瓣
5265	第二水準文字 (漢字)	E142	趾
5266	第二水準文字 (漢字)	E143	阡
5267	第二水準文字 (漢字)	E144	瓮
5268	第二水準文字 (漢字)	E145	甌
5269	第二水準文字 (漢字)	E146	甌
5270	第二水準文字 (漢字)	E147	甌
5271	第二水準文字 (漢字)	E148	甌
5272	第二水準文字 (漢字)	E149	甌
5273	第二水準文字 (漢字)	E14A	甌
5274	第二水準文字 (漢字)	E14B	甌
5275	第二水準文字 (漢字)	E14C	甌
5276	第二水準文字 (漢字)	E14D	甌

項番	文字の種類	SJIS	字体
5277	第二水準文字 (漢字)	E14E	甝
5278	第二水準文字 (漢字)	E14F	蓑
5279	第二水準文字 (漢字)	E150	甕
5280	第二水準文字 (漢字)	E151	甞
5281	第二水準文字 (漢字)	E152	甞
5282	第二水準文字 (漢字)	E153	甞
5283	第二水準文字 (漢字)	E154	甞
5284	第二水準文字 (漢字)	E155	甞
5285	第二水準文字 (漢字)	E156	甞
5286	第二水準文字 (漢字)	E157	甞
5287	第二水準文字 (漢字)	E158	甞
5288	第二水準文字 (漢字)	E159	甞
5289	第二水準文字 (漢字)	E15A	甞
5290	第二水準文字 (漢字)	E15B	甞
5291	第二水準文字 (漢字)	E15C	甞
5292	第二水準文字 (漢字)	E15D	甞
5293	第二水準文字 (漢字)	E15E	甞
5294	第二水準文字 (漢字)	E15F	甞
5295	第二水準文字 (漢字)	E160	甞
5296	第二水準文字 (漢字)	E161	甞
5297	第二水準文字 (漢字)	E162	甞
5298	第二水準文字 (漢字)	E163	甞
5299	第二水準文字 (漢字)	E164	甞
5300	第二水準文字 (漢字)	E165	甞
5301	第二水準文字 (漢字)	E166	甞
5302	第二水準文字 (漢字)	E167	甞
5303	第二水準文字 (漢字)	E168	甞
5304	第二水準文字 (漢字)	E169	甞
5305	第二水準文字 (漢字)	E16A	甞
5306	第二水準文字 (漢字)	E16B	甞
5307	第二水準文字 (漢字)	E16C	甞
5308	第二水準文字 (漢字)	E16D	甞
5309	第二水準文字 (漢字)	E16E	甞

項番	文字の種類	SJIS	字体
5310	第二水準文字 (漢字)	E16F	痲
5311	第二水準文字 (漢字)	E170	疖
5312	第二水準文字 (漢字)	E171	痲
5313	第二水準文字 (漢字)	E172	疵
5314	第二水準文字 (漢字)	E173	疽
5315	第二水準文字 (漢字)	E174	疽
5316	第二水準文字 (漢字)	E175	疼
5317	第二水準文字 (漢字)	E176	疱
5318	第二水準文字 (漢字)	E177	痲
5319	第二水準文字 (漢字)	E178	痊
5320	第二水準文字 (漢字)	E179	痒
5321	第二水準文字 (漢字)	E17A	瘰
5322	第二水準文字 (漢字)	E17B	痣
5323	第二水準文字 (漢字)	E17C	痞
5324	第二水準文字 (漢字)	E17D	痲
5325	第二水準文字 (漢字)	E17E	痿
5326	第二水準文字 (漢字)	E180	痲
5327	第二水準文字 (漢字)	E181	瘁
5328	第二水準文字 (漢字)	E182	痰
5329	第二水準文字 (漢字)	E183	痺
5330	第二水準文字 (漢字)	E184	癩
5331	第二水準文字 (漢字)	E185	痲
5332	第二水準文字 (漢字)	E186	瘋
5333	第二水準文字 (漢字)	E187	瘍
5334	第二水準文字 (漢字)	E188	瘰
5335	第二水準文字 (漢字)	E189	瘟
5336	第二水準文字 (漢字)	E18A	瘡
5337	第二水準文字 (漢字)	E18B	瘡
5338	第二水準文字 (漢字)	E18C	瘡
5339	第二水準文字 (漢字)	E18D	癩
5340	第二水準文字 (漢字)	E18E	瘤
5341	第二水準文字 (漢字)	E18F	瘡
5342	第二水準文字 (漢字)	E190	瘰

項番	文字の種類	SJIS	字体
5343	第二水準文字 (漢字)	E191	瘿
5344	第二水準文字 (漢字)	E192	癩
5345	第二水準文字 (漢字)	E193	癢
5346	第二水準文字 (漢字)	E194	癘
5347	第二水準文字 (漢字)	E195	癧
5348	第二水準文字 (漢字)	E196	癨
5349	第二水準文字 (漢字)	E197	癩
5350	第二水準文字 (漢字)	E198	癪
5351	第二水準文字 (漢字)	E199	白
5352	第二水準文字 (漢字)	E19A	癿
5353	第二水準文字 (漢字)	E19B	登
5354	第二水準文字 (漢字)	E19C	發
5355	第二水準文字 (漢字)	E19D	白
5356	第二水準文字 (漢字)	E19E	癿
5357	第二水準文字 (漢字)	E19F	癿
5358	第二水準文字 (漢字)	E1A0	癿
5359	第二水準文字 (漢字)	E1A1	癿
5360	第二水準文字 (漢字)	E1A2	癿
5361	第二水準文字 (漢字)	E1A3	癿
5362	第二水準文字 (漢字)	E1A4	癿
5363	第二水準文字 (漢字)	E1A5	癿
5364	第二水準文字 (漢字)	E1A6	癿
5365	第二水準文字 (漢字)	E1A7	癿
5366	第二水準文字 (漢字)	E1A8	癿
5367	第二水準文字 (漢字)	E1A9	癿
5368	第二水準文字 (漢字)	E1AA	癿
5369	第二水準文字 (漢字)	E1AB	癿
5370	第二水準文字 (漢字)	E1AC	癿
5371	第二水準文字 (漢字)	E1AD	癿
5372	第二水準文字 (漢字)	E1AE	癿
5373	第二水準文字 (漢字)	E1AF	癿
5374	第二水準文字 (漢字)	E1B0	癿
5375	第二水準文字 (漢字)	E1B1	癿

項番	文字の種類	SJIS	字体
5376	第二水準文字 (漢字)	E1B2	盍
5377	第二水準文字 (漢字)	E1B3	盖
5378	第二水準文字 (漢字)	E1B4	盒
5379	第二水準文字 (漢字)	E1B5	盞
5380	第二水準文字 (漢字)	E1B6	盞
5381	第二水準文字 (漢字)	E1B7	盞
5382	第二水準文字 (漢字)	E1B8	盧
5383	第二水準文字 (漢字)	E1B9	盪
5384	第二水準文字 (漢字)	E1BA	盪
5385	第二水準文字 (漢字)	E1BB	盼
5386	第二水準文字 (漢字)	E1BC	眈
5387	第二水準文字 (漢字)	E1BD	眇
5388	第二水準文字 (漢字)	E1BE	眇
5389	第二水準文字 (漢字)	E1BF	眩
5390	第二水準文字 (漢字)	E1C0	昵
5391	第二水準文字 (漢字)	E1C1	眞
5392	第二水準文字 (漢字)	E1C2	眇
5393	第二水準文字 (漢字)	E1C3	眇
5394	第二水準文字 (漢字)	E1C4	昧
5395	第二水準文字 (漢字)	E1C5	眷
5396	第二水準文字 (漢字)	E1C6	眸
5397	第二水準文字 (漢字)	E1C7	睇
5398	第二水準文字 (漢字)	E1C8	睇
5399	第二水準文字 (漢字)	E1C9	睇
5400	第二水準文字 (漢字)	E1CA	睫
5401	第二水準文字 (漢字)	E1CB	睛
5402	第二水準文字 (漢字)	E1CC	睥
5403	第二水準文字 (漢字)	E1CD	睿
5404	第二水準文字 (漢字)	E1CE	睪
5405	第二水準文字 (漢字)	E1CF	睹
5406	第二水準文字 (漢字)	E1D0	瞎
5407	第二水準文字 (漢字)	E1D1	瞋
5408	第二水準文字 (漢字)	E1D2	瞋

項番	文字の種類	SJIS	字体
5409	第二水準文字 (漢字)	E1D3	瞠
5410	第二水準文字 (漢字)	E1D4	瞞
5411	第二水準文字 (漢字)	E1D5	瞰
5412	第二水準文字 (漢字)	E1D6	瞶
5413	第二水準文字 (漢字)	E1D7	瞷
5414	第二水準文字 (漢字)	E1D8	瞸
5415	第二水準文字 (漢字)	E1D9	瞹
5416	第二水準文字 (漢字)	E1DA	瞽
5417	第二水準文字 (漢字)	E1DB	瞻
5418	第二水準文字 (漢字)	E1DC	矇
5419	第二水準文字 (漢字)	E1DD	矐
5420	第二水準文字 (漢字)	E1DE	矑
5421	第二水準文字 (漢字)	E1DF	矒
5422	第二水準文字 (漢字)	E1E0	矓
5423	第二水準文字 (漢字)	E1E1	矣
5424	第二水準文字 (漢字)	E1E2	矮
5425	第二水準文字 (漢字)	E1E3	矔
5426	第二水準文字 (漢字)	E1E4	砌
5427	第二水準文字 (漢字)	E1E5	砒
5428	第二水準文字 (漢字)	E1E6	礦
5429	第二水準文字 (漢字)	E1E7	砷
5430	第二水準文字 (漢字)	E1E8	礪
5431	第二水準文字 (漢字)	E1E9	砹
5432	第二水準文字 (漢字)	E1EA	碎
5433	第二水準文字 (漢字)	E1EB	砵
5434	第二水準文字 (漢字)	E1EC	礫
5435	第二水準文字 (漢字)	E1ED	礫
5436	第二水準文字 (漢字)	E1EE	砵
5437	第二水準文字 (漢字)	E1EF	礪
5438	第二水準文字 (漢字)	E1F0	礪
5439	第二水準文字 (漢字)	E1F1	礪
5440	第二水準文字 (漢字)	E1F2	礪
5441	第二水準文字 (漢字)	E1F3	礪

項番	文字の種類	SJIS	字体
5442	第二水準文字 (漢字)	E1F4	礎
5443	第二水準文字 (漢字)	E1F5	礮
5444	第二水準文字 (漢字)	E1F6	磋
5445	第二水準文字 (漢字)	E1F7	礫
5446	第二水準文字 (漢字)	E1F8	礪
5447	第二水準文字 (漢字)	E1F9	碼
5448	第二水準文字 (漢字)	E1FA	磅
5449	第二水準文字 (漢字)	E1FB	磊
5450	第二水準文字 (漢字)	E1FC	磬
5451	第二水準文字 (漢字)	E240	積
5452	第二水準文字 (漢字)	E241	磚
5453	第二水準文字 (漢字)	E242	礲
5454	第二水準文字 (漢字)	E243	磴
5455	第二水準文字 (漢字)	E244	礪
5456	第二水準文字 (漢字)	E245	礪
5457	第二水準文字 (漢字)	E246	礪
5458	第二水準文字 (漢字)	E247	礪
5459	第二水準文字 (漢字)	E248	礪
5460	第二水準文字 (漢字)	E249	礪
5461	第二水準文字 (漢字)	E24A	祀
5462	第二水準文字 (漢字)	E24B	祠
5463	第二水準文字 (漢字)	E24C	祇
5464	第二水準文字 (漢字)	E24D	崇
5465	第二水準文字 (漢字)	E24E	祚
5466	第二水準文字 (漢字)	E24F	祕
5467	第二水準文字 (漢字)	E250	祓
5468	第二水準文字 (漢字)	E251	祺
5469	第二水準文字 (漢字)	E252	祿
5470	第二水準文字 (漢字)	E253	禊
5471	第二水準文字 (漢字)	E254	禊
5472	第二水準文字 (漢字)	E255	禱
5473	第二水準文字 (漢字)	E256	齋
5474	第二水準文字 (漢字)	E257	禪

項番	文字の種類	SJIS	字体
5475	第二水準文字 (漢字)	E258	禮
5476	第二水準文字 (漢字)	E259	禳
5477	第二水準文字 (漢字)	E25A	禹
5478	第二水準文字 (漢字)	E25B	禺
5479	第二水準文字 (漢字)	E25C	秉
5480	第二水準文字 (漢字)	E25D	秕
5481	第二水準文字 (漢字)	E25E	秧
5482	第二水準文字 (漢字)	E25F	秬
5483	第二水準文字 (漢字)	E260	秣
5484	第二水準文字 (漢字)	E261	秣
5485	第二水準文字 (漢字)	E262	稈
5486	第二水準文字 (漢字)	E263	稍
5487	第二水準文字 (漢字)	E264	稭
5488	第二水準文字 (漢字)	E265	植
5489	第二水準文字 (漢字)	E266	稠
5490	第二水準文字 (漢字)	E267	稟
5491	第二水準文字 (漢字)	E268	稟
5492	第二水準文字 (漢字)	E269	稱
5493	第二水準文字 (漢字)	E26A	稻
5494	第二水準文字 (漢字)	E26B	稟
5495	第二水準文字 (漢字)	E26C	稷
5496	第二水準文字 (漢字)	E26D	稔
5497	第二水準文字 (漢字)	E26E	穗
5498	第二水準文字 (漢字)	E26F	穉
5499	第二水準文字 (漢字)	E270	穉
5500	第二水準文字 (漢字)	E271	穉
5501	第二水準文字 (漢字)	E272	穉
5502	第二水準文字 (漢字)	E273	穉
5503	第二水準文字 (漢字)	E274	穉
5504	第二水準文字 (漢字)	E275	穹
5505	第二水準文字 (漢字)	E276	窈
5506	第二水準文字 (漢字)	E277	窈
5507	第二水準文字 (漢字)	E278	窗

項番	文字の種類	SJIS	字体
5508	第二水準文字 (漢字)	E279	窕
5509	第二水準文字 (漢字)	E27A	窘
5510	第二水準文字 (漢字)	E27B	窘
5511	第二水準文字 (漢字)	E27C	窩
5512	第二水準文字 (漢字)	E27D	窳
5513	第二水準文字 (漢字)	E27E	窳
5514	第二水準文字 (漢字)	E280	窳
5515	第二水準文字 (漢字)	E281	窳
5516	第二水準文字 (漢字)	E282	窳
5517	第二水準文字 (漢字)	E283	窳
5518	第二水準文字 (漢字)	E284	窳
5519	第二水準文字 (漢字)	E285	窳
5520	第二水準文字 (漢字)	E286	窳
5521	第二水準文字 (漢字)	E287	竝
5522	第二水準文字 (漢字)	E288	竝
5523	第二水準文字 (漢字)	E289	竝
5524	第二水準文字 (漢字)	E28A	竝
5525	第二水準文字 (漢字)	E28B	竝
5526	第二水準文字 (漢字)	E28C	竝
5527	第二水準文字 (漢字)	E28D	竝
5528	第二水準文字 (漢字)	E28E	竝
5529	第二水準文字 (漢字)	E28F	竝
5530	第二水準文字 (漢字)	E290	竝
5531	第二水準文字 (漢字)	E291	竝
5532	第二水準文字 (漢字)	E292	竝
5533	第二水準文字 (漢字)	E293	竝
5534	第二水準文字 (漢字)	E294	竝
5535	第二水準文字 (漢字)	E295	竝
5536	第二水準文字 (漢字)	E296	竝
5537	第二水準文字 (漢字)	E297	竝
5538	第二水準文字 (漢字)	E298	竝
5539	第二水準文字 (漢字)	E299	竝
5540	第二水準文字 (漢字)	E29A	竝

項番	文字の種類	SJIS	字体
5541	第二水準文字 (漢字)	E29B	范
5542	第二水準文字 (漢字)	E29C	笨
5543	第二水準文字 (漢字)	E29D	笑
5544	第二水準文字 (漢字)	E29E	筐
5545	第二水準文字 (漢字)	E29F	筐
5546	第二水準文字 (漢字)	E2A0	笄
5547	第二水準文字 (漢字)	E2A1	筍
5548	第二水準文字 (漢字)	E2A2	笋
5549	第二水準文字 (漢字)	E2A3	筌
5550	第二水準文字 (漢字)	E2A4	筌
5551	第二水準文字 (漢字)	E2A5	筌
5552	第二水準文字 (漢字)	E2A6	筌
5553	第二水準文字 (漢字)	E2A7	筌
5554	第二水準文字 (漢字)	E2A8	筌
5555	第二水準文字 (漢字)	E2A9	筌
5556	第二水準文字 (漢字)	E2AA	筌
5557	第二水準文字 (漢字)	E2AB	筌
5558	第二水準文字 (漢字)	E2AC	筌
5559	第二水準文字 (漢字)	E2AD	筌
5560	第二水準文字 (漢字)	E2AE	筌
5561	第二水準文字 (漢字)	E2AF	筌
5562	第二水準文字 (漢字)	E2B0	籀
5563	第二水準文字 (漢字)	E2B1	籀
5564	第二水準文字 (漢字)	E2B2	籀
5565	第二水準文字 (漢字)	E2B3	籀
5566	第二水準文字 (漢字)	E2B4	籀
5567	第二水準文字 (漢字)	E2B5	籀
5568	第二水準文字 (漢字)	E2B6	籀
5569	第二水準文字 (漢字)	E2B7	籀
5570	第二水準文字 (漢字)	E2B8	籀
5571	第二水準文字 (漢字)	E2B9	籀
5572	第二水準文字 (漢字)	E2BA	籀
5573	第二水準文字 (漢字)	E2BB	籀

項番	文字の種類	SJIS	字体
5574	第二水準文字 (漢字)	E2BC	箴
5575	第二水準文字 (漢字)	E2BD	篆
5576	第二水準文字 (漢字)	E2BE	箒
5577	第二水準文字 (漢字)	E2BF	篩
5578	第二水準文字 (漢字)	E2C0	箠
5579	第二水準文字 (漢字)	E2C1	篲
5580	第二水準文字 (漢字)	E2C2	篲
5581	第二水準文字 (漢字)	E2C3	篲
5582	第二水準文字 (漢字)	E2C4	籠
5583	第二水準文字 (漢字)	E2C5	篲
5584	第二水準文字 (漢字)	E2C6	篲
5585	第二水準文字 (漢字)	E2C7	篲
5586	第二水準文字 (漢字)	E2C8	篲
5587	第二水準文字 (漢字)	E2C9	篲
5588	第二水準文字 (漢字)	E2CA	篲
5589	第二水準文字 (漢字)	E2CB	篲
5590	第二水準文字 (漢字)	E2CC	篲
5591	第二水準文字 (漢字)	E2CD	篲
5592	第二水準文字 (漢字)	E2CE	篲
5593	第二水準文字 (漢字)	E2CF	篲
5594	第二水準文字 (漢字)	E2D0	篲
5595	第二水準文字 (漢字)	E2D1	篲
5596	第二水準文字 (漢字)	E2D2	篲
5597	第二水準文字 (漢字)	E2D3	篲
5598	第二水準文字 (漢字)	E2D4	篲
5599	第二水準文字 (漢字)	E2D5	篲
5600	第二水準文字 (漢字)	E2D6	篲
5601	第二水準文字 (漢字)	E2D7	篲
5602	第二水準文字 (漢字)	E2D8	篲
5603	第二水準文字 (漢字)	E2D9	篲
5604	第二水準文字 (漢字)	E2DA	篲
5605	第二水準文字 (漢字)	E2DB	篲
5606	第二水準文字 (漢字)	E2DC	篲

項番	文字の種類	SJIS	字体
5607	第二水準文字 (漢字)	E2DD	籓
5608	第二水準文字 (漢字)	E2DE	籑
5609	第二水準文字 (漢字)	E2DF	籒
5610	第二水準文字 (漢字)	E2E0	料
5611	第二水準文字 (漢字)	E2E1	粃
5612	第二水準文字 (漢字)	E2E2	粄
5613	第二水準文字 (漢字)	E2E3	粅
5614	第二水準文字 (漢字)	E2E4	粆
5615	第二水準文字 (漢字)	E2E5	粇
5616	第二水準文字 (漢字)	E2E6	糎
5617	第二水準文字 (漢字)	E2E7	糏
5618	第二水準文字 (漢字)	E2E8	糑
5619	第二水準文字 (漢字)	E2E9	糒
5620	第二水準文字 (漢字)	E2EA	糒
5621	第二水準文字 (漢字)	E2EB	梁
5622	第二水準文字 (漢字)	E2EC	粮
5623	第二水準文字 (漢字)	E2ED	粹
5624	第二水準文字 (漢字)	E2EE	粽
5625	第二水準文字 (漢字)	E2EF	糝
5626	第二水準文字 (漢字)	E2F0	糞
5627	第二水準文字 (漢字)	E2F1	糞
5628	第二水準文字 (漢字)	E2F2	糞
5629	第二水準文字 (漢字)	E2F3	糞
5630	第二水準文字 (漢字)	E2F4	糜
5631	第二水準文字 (漢字)	E2F5	糝
5632	第二水準文字 (漢字)	E2F6	糞
5633	第二水準文字 (漢字)	E2F7	糞
5634	第二水準文字 (漢字)	E2F8	糞
5635	第二水準文字 (漢字)	E2F9	糞
5636	第二水準文字 (漢字)	E2FA	糞
5637	第二水準文字 (漢字)	E2FB	糞
5638	第二水準文字 (漢字)	E2FC	糞
5639	第二水準文字 (漢字)	E340	糞

項番	文字の種類	SJIS	字体
5640	第二水準文字 (漢字)	E341	紘
5641	第二水準文字 (漢字)	E342	紕
5642	第二水準文字 (漢字)	E343	紊
5643	第二水準文字 (漢字)	E344	綱
5644	第二水準文字 (漢字)	E345	紘
5645	第二水準文字 (漢字)	E346	紕
5646	第二水準文字 (漢字)	E347	紕
5647	第二水準文字 (漢字)	E348	紕
5648	第二水準文字 (漢字)	E349	紕
5649	第二水準文字 (漢字)	E34A	紕
5650	第二水準文字 (漢字)	E34B	絳
5651	第二水準文字 (漢字)	E34C	紕
5652	第二水準文字 (漢字)	E34D	紕
5653	第二水準文字 (漢字)	E34E	絲
5654	第二水準文字 (漢字)	E34F	絨
5655	第二水準文字 (漢字)	E350	絮
5656	第二水準文字 (漢字)	E351	絨
5657	第二水準文字 (漢字)	E352	絳
5658	第二水準文字 (漢字)	E353	經
5659	第二水準文字 (漢字)	E354	綉
5660	第二水準文字 (漢字)	E355	條
5661	第二水準文字 (漢字)	E356	綬
5662	第二水準文字 (漢字)	E357	綉
5663	第二水準文字 (漢字)	E358	綉
5664	第二水準文字 (漢字)	E359	綺
5665	第二水準文字 (漢字)	E35A	縈
5666	第二水準文字 (漢字)	E35B	縈
5667	第二水準文字 (漢字)	E35C	縈
5668	第二水準文字 (漢字)	E35D	縈
5669	第二水準文字 (漢字)	E35E	縈
5670	第二水準文字 (漢字)	E35F	縈
5671	第二水準文字 (漢字)	E360	總
5672	第二水準文字 (漢字)	E361	縈

項番	文字の種類	SJIS	字体
5673	第二水準文字 (漢字)	E362	絢
5674	第二水準文字 (漢字)	E363	縣
5675	第二水準文字 (漢字)	E364	綸
5676	第二水準文字 (漢字)	E365	緜
5677	第二水準文字 (漢字)	E366	綰
5678	第二水準文字 (漢字)	E367	緘
5679	第二水準文字 (漢字)	E368	緝
5680	第二水準文字 (漢字)	E369	縹
5681	第二水準文字 (漢字)	E36A	緞
5682	第二水準文字 (漢字)	E36B	緻
5683	第二水準文字 (漢字)	E36C	縹
5684	第二水準文字 (漢字)	E36D	縹
5685	第二水準文字 (漢字)	E36E	緘
5686	第二水準文字 (漢字)	E36F	縹
5687	第二水準文字 (漢字)	E370	縣
5688	第二水準文字 (漢字)	E371	緯
5689	第二水準文字 (漢字)	E372	縹
5690	第二水準文字 (漢字)	E373	縱
5691	第二水準文字 (漢字)	E374	縹
5692	第二水準文字 (漢字)	E375	縹
5693	第二水準文字 (漢字)	E376	縹
5694	第二水準文字 (漢字)	E377	縹
5695	第二水準文字 (漢字)	E378	縹
5696	第二水準文字 (漢字)	E379	縹
5697	第二水準文字 (漢字)	E37A	縹
5698	第二水準文字 (漢字)	E37B	縹
5699	第二水準文字 (漢字)	E37C	縹
5700	第二水準文字 (漢字)	E37D	縹
5701	第二水準文字 (漢字)	E37E	縹
5702	第二水準文字 (漢字)	E380	縹
5703	第二水準文字 (漢字)	E381	縹
5704	第二水準文字 (漢字)	E382	縹
5705	第二水準文字 (漢字)	E383	縹

項番	文字の種類	SJIS	字体
5706	第二水準文字 (漢字)	E384	繖
5707	第二水準文字 (漢字)	E385	繞
5708	第二水準文字 (漢字)	E386	繙
5709	第二水準文字 (漢字)	E387	繚
5710	第二水準文字 (漢字)	E388	繹
5711	第二水準文字 (漢字)	E389	繪
5712	第二水準文字 (漢字)	E38A	繩
5713	第二水準文字 (漢字)	E38B	繼
5714	第二水準文字 (漢字)	E38C	縹
5715	第二水準文字 (漢字)	E38D	縉
5716	第二水準文字 (漢字)	E38E	縉
5717	第二水準文字 (漢字)	E38F	縉
5718	第二水準文字 (漢字)	E390	縉
5719	第二水準文字 (漢字)	E391	縉
5720	第二水準文字 (漢字)	E392	縉
5721	第二水準文字 (漢字)	E393	縉
5722	第二水準文字 (漢字)	E394	縉
5723	第二水準文字 (漢字)	E395	縉
5724	第二水準文字 (漢字)	E396	縉
5725	第二水準文字 (漢字)	E397	縉
5726	第二水準文字 (漢字)	E398	縉
5727	第二水準文字 (漢字)	E399	縉
5728	第二水準文字 (漢字)	E39A	縉
5729	第二水準文字 (漢字)	E39B	縉
5730	第二水準文字 (漢字)	E39C	縉
5731	第二水準文字 (漢字)	E39D	缸
5732	第二水準文字 (漢字)	E39E	缺
5733	第二水準文字 (漢字)	E39F	罇
5734	第二水準文字 (漢字)	E3A0	罇
5735	第二水準文字 (漢字)	E3A1	罇
5736	第二水準文字 (漢字)	E3A2	罇
5737	第二水準文字 (漢字)	E3A3	罇
5738	第二水準文字 (漢字)	E3A4	罇

項番	文字の種類	SJIS	字体
5739	第二水準文字 (漢字)	E3A5	罕
5740	第二水準文字 (漢字)	E3A6	罔
5741	第二水準文字 (漢字)	E3A7	罟
5742	第二水準文字 (漢字)	E3A8	罟
5743	第二水準文字 (漢字)	E3A9	罟
5744	第二水準文字 (漢字)	E3AA	罟
5745	第二水準文字 (漢字)	E3AB	罟
5746	第二水準文字 (漢字)	E3AC	罟
5747	第二水準文字 (漢字)	E3AD	罟
5748	第二水準文字 (漢字)	E3AE	罟
5749	第二水準文字 (漢字)	E3AF	罟
5750	第二水準文字 (漢字)	E3B0	罟
5751	第二水準文字 (漢字)	E3B1	罟
5752	第二水準文字 (漢字)	E3B2	罟
5753	第二水準文字 (漢字)	E3B3	羌
5754	第二水準文字 (漢字)	E3B4	羔
5755	第二水準文字 (漢字)	E3B5	羞
5756	第二水準文字 (漢字)	E3B6	羝
5757	第二水準文字 (漢字)	E3B7	羚
5758	第二水準文字 (漢字)	E3B8	羣
5759	第二水準文字 (漢字)	E3B9	羯
5760	第二水準文字 (漢字)	E3BA	羲
5761	第二水準文字 (漢字)	E3BB	羹
5762	第二水準文字 (漢字)	E3BC	羹
5763	第二水準文字 (漢字)	E3BD	羶
5764	第二水準文字 (漢字)	E3BE	羸
5765	第二水準文字 (漢字)	E3BF	鶻
5766	第二水準文字 (漢字)	E3C0	翹
5767	第二水準文字 (漢字)	E3C1	翠
5768	第二水準文字 (漢字)	E3C2	翊
5769	第二水準文字 (漢字)	E3C3	翕
5770	第二水準文字 (漢字)	E3C4	翔
5771	第二水準文字 (漢字)	E3C5	翦

項番	文字の種類	SJIS	字体
5772	第二水準文字 (漢字)	E3C6	翦
5773	第二水準文字 (漢字)	E3C7	翮
5774	第二水準文字 (漢字)	E3C8	翳
5775	第二水準文字 (漢字)	E3C9	翹
5776	第二水準文字 (漢字)	E3CA	翹
5777	第二水準文字 (漢字)	E3CB	耆
5778	第二水準文字 (漢字)	E3CC	耄
5779	第二水準文字 (漢字)	E3CD	耋
5780	第二水準文字 (漢字)	E3CE	耒
5781	第二水準文字 (漢字)	E3CF	耘
5782	第二水準文字 (漢字)	E3D0	耙
5783	第二水準文字 (漢字)	E3D1	耜
5784	第二水準文字 (漢字)	E3D2	耒
5785	第二水準文字 (漢字)	E3D3	耨
5786	第二水準文字 (漢字)	E3D4	耿
5787	第二水準文字 (漢字)	E3D5	耻
5788	第二水準文字 (漢字)	E3D6	聊
5789	第二水準文字 (漢字)	E3D7	聆
5790	第二水準文字 (漢字)	E3D8	聒
5791	第二水準文字 (漢字)	E3D9	聒
5792	第二水準文字 (漢字)	E3DA	聚
5793	第二水準文字 (漢字)	E3DB	聒
5794	第二水準文字 (漢字)	E3DC	聒
5795	第二水準文字 (漢字)	E3DD	聒
5796	第二水準文字 (漢字)	E3DE	聒
5797	第二水準文字 (漢字)	E3DF	聒
5798	第二水準文字 (漢字)	E3E0	聒
5799	第二水準文字 (漢字)	E3E1	聒
5800	第二水準文字 (漢字)	E3E2	聒
5801	第二水準文字 (漢字)	E3E3	聒
5802	第二水準文字 (漢字)	E3E4	聒
5803	第二水準文字 (漢字)	E3E5	聒
5804	第二水準文字 (漢字)	E3E6	聒

項番	文字の種類	SJIS	字体
5805	第二水準文字 (漢字)	E3E7	肅
5806	第二水準文字 (漢字)	E3E8	肛
5807	第二水準文字 (漢字)	E3E9	盲
5808	第二水準文字 (漢字)	E3EA	肚
5809	第二水準文字 (漢字)	E3EB	膈
5810	第二水準文字 (漢字)	E3EC	胃
5811	第二水準文字 (漢字)	E3ED	肱
5812	第二水準文字 (漢字)	E3EE	胛
5813	第二水準文字 (漢字)	E3EF	胥
5814	第二水準文字 (漢字)	E3F0	胈
5815	第二水準文字 (漢字)	E3F1	胹
5816	第二水準文字 (漢字)	E3F2	胃
5817	第二水準文字 (漢字)	E3F3	胚
5818	第二水準文字 (漢字)	E3F4	胖
5819	第二水準文字 (漢字)	E3F5	脉
5820	第二水準文字 (漢字)	E3F6	膊
5821	第二水準文字 (漢字)	E3F7	肱
5822	第二水準文字 (漢字)	E3F8	脛
5823	第二水準文字 (漢字)	E3F9	脩
5824	第二水準文字 (漢字)	E3FA	脣
5825	第二水準文字 (漢字)	E3FB	脯
5826	第二水準文字 (漢字)	E3FC	腋
5827	第二水準文字 (漢字)	E440	隋
5828	第二水準文字 (漢字)	E441	腴
5829	第二水準文字 (漢字)	E442	脾
5830	第二水準文字 (漢字)	E443	腓
5831	第二水準文字 (漢字)	E444	腑
5832	第二水準文字 (漢字)	E445	胼
5833	第二水準文字 (漢字)	E446	臄
5834	第二水準文字 (漢字)	E447	腮
5835	第二水準文字 (漢字)	E448	腥
5836	第二水準文字 (漢字)	E449	腦
5837	第二水準文字 (漢字)	E44A	腴

項番	文字の種類	SJIS	字体
5838	第二水準文字 (漢字)	E44B	膾
5839	第二水準文字 (漢字)	E44C	膈
5840	第二水準文字 (漢字)	E44D	膊
5841	第二水準文字 (漢字)	E44E	膀
5842	第二水準文字 (漢字)	E44F	膂
5843	第二水準文字 (漢字)	E450	膠
5844	第二水準文字 (漢字)	E451	膈
5845	第二水準文字 (漢字)	E452	膈
5846	第二水準文字 (漢字)	E453	膈
5847	第二水準文字 (漢字)	E454	膈
5848	第二水準文字 (漢字)	E455	膈
5849	第二水準文字 (漢字)	E456	膩
5850	第二水準文字 (漢字)	E457	膈
5851	第二水準文字 (漢字)	E458	膈
5852	第二水準文字 (漢字)	E459	膈
5853	第二水準文字 (漢字)	E45A	膈
5854	第二水準文字 (漢字)	E45B	膈
5855	第二水準文字 (漢字)	E45C	臀
5856	第二水準文字 (漢字)	E45D	臂
5857	第二水準文字 (漢字)	E45E	膈
5858	第二水準文字 (漢字)	E45F	臉
5859	第二水準文字 (漢字)	E460	膈
5860	第二水準文字 (漢字)	E461	膈
5861	第二水準文字 (漢字)	E462	膈
5862	第二水準文字 (漢字)	E463	臘
5863	第二水準文字 (漢字)	E464	膈
5864	第二水準文字 (漢字)	E465	膈
5865	第二水準文字 (漢字)	E466	臟
5866	第二水準文字 (漢字)	E467	臍
5867	第二水準文字 (漢字)	E468	臍
5868	第二水準文字 (漢字)	E469	臺
5869	第二水準文字 (漢字)	E46A	臻
5870	第二水準文字 (漢字)	E46B	臍

項番	文字の種類	SJIS	字体
5871	第二水準文字 (漢字)	E46C	鼻
5872	第二水準文字 (漢字)	E46D	舂
5873	第二水準文字 (漢字)	E46E	舅
5874	第二水準文字 (漢字)	E46F	與
5875	第二水準文字 (漢字)	E470	舊
5876	第二水準文字 (漢字)	E471	舍
5877	第二水準文字 (漢字)	E472	舐
5878	第二水準文字 (漢字)	E473	舖
5879	第二水準文字 (漢字)	E474	舩
5880	第二水準文字 (漢字)	E475	舫
5881	第二水準文字 (漢字)	E476	舩
5882	第二水準文字 (漢字)	E477	舫
5883	第二水準文字 (漢字)	E478	舫
5884	第二水準文字 (漢字)	E479	舫
5885	第二水準文字 (漢字)	E47A	舫
5886	第二水準文字 (漢字)	E47B	舫
5887	第二水準文字 (漢字)	E47C	舫
5888	第二水準文字 (漢字)	E47D	舫
5889	第二水準文字 (漢字)	E47E	舫
5890	第二水準文字 (漢字)	E480	舫
5891	第二水準文字 (漢字)	E481	舫
5892	第二水準文字 (漢字)	E482	舫
5893	第二水準文字 (漢字)	E483	舫
5894	第二水準文字 (漢字)	E484	舫
5895	第二水準文字 (漢字)	E485	艱
5896	第二水準文字 (漢字)	E486	艷
5897	第二水準文字 (漢字)	E487	艸
5898	第二水準文字 (漢字)	E488	艾
5899	第二水準文字 (漢字)	E489	芍
5900	第二水準文字 (漢字)	E48A	芒
5901	第二水準文字 (漢字)	E48B	芫
5902	第二水準文字 (漢字)	E48C	芟
5903	第二水準文字 (漢字)	E48D	芻

項番	文字の種類	SJIS	字体
5904	第二水準文字 (漢字)	E48E	芬
5905	第二水準文字 (漢字)	E48F	苡
5906	第二水準文字 (漢字)	E490	苳
5907	第二水準文字 (漢字)	E491	苟
5908	第二水準文字 (漢字)	E492	苻
5909	第二水準文字 (漢字)	E493	苴
5910	第二水準文字 (漢字)	E494	苾
5911	第二水準文字 (漢字)	E495	苿
5912	第二水準文字 (漢字)	E496	苻
5913	第二水準文字 (漢字)	E497	范
5914	第二水準文字 (漢字)	E498	苻
5915	第二水準文字 (漢字)	E499	苻
5916	第二水準文字 (漢字)	E49A	苞
5917	第二水準文字 (漢字)	E49B	茆
5918	第二水準文字 (漢字)	E49C	苻
5919	第二水準文字 (漢字)	E49D	茆
5920	第二水準文字 (漢字)	E49E	苻
5921	第二水準文字 (漢字)	E49F	茵
5922	第二水準文字 (漢字)	E4A0	苻
5923	第二水準文字 (漢字)	E4A1	苻
5924	第二水準文字 (漢字)	E4A2	苻
5925	第二水準文字 (漢字)	E4A3	茆
5926	第二水準文字 (漢字)	E4A4	苟
5927	第二水準文字 (漢字)	E4A5	茹
5928	第二水準文字 (漢字)	E4A6	苻
5929	第二水準文字 (漢字)	E4A7	苻
5930	第二水準文字 (漢字)	E4A8	苻
5931	第二水準文字 (漢字)	E4A9	茫
5932	第二水準文字 (漢字)	E4AA	茗
5933	第二水準文字 (漢字)	E4AB	荔
5934	第二水準文字 (漢字)	E4AC	苻
5935	第二水準文字 (漢字)	E4AD	莛
5936	第二水準文字 (漢字)	E4AE	莛

項番	文字の種類	SJIS	字体
5937	第二水準文字 (漢字)	E4AF	苔
5938	第二水準文字 (漢字)	E4B0	莢
5939	第二水準文字 (漢字)	E4B1	莖
5940	第二水準文字 (漢字)	E4B2	蓐
5941	第二水準文字 (漢字)	E4B3	莎
5942	第二水準文字 (漢字)	E4B4	苜
5943	第二水準文字 (漢字)	E4B5	莊
5944	第二水準文字 (漢字)	E4B6	茶
5945	第二水準文字 (漢字)	E4B7	菟
5946	第二水準文字 (漢字)	E4B8	荳
5947	第二水準文字 (漢字)	E4B9	葱
5948	第二水準文字 (漢字)	E4BA	莠
5949	第二水準文字 (漢字)	E4BB	莉
5950	第二水準文字 (漢字)	E4BC	苣
5951	第二水準文字 (漢字)	E4BD	菴
5952	第二水準文字 (漢字)	E4BE	萱
5953	第二水準文字 (漢字)	E4BF	董
5954	第二水準文字 (漢字)	E4C0	崑
5955	第二水準文字 (漢字)	E4C1	菽
5956	第二水準文字 (漢字)	E4C2	萃
5957	第二水準文字 (漢字)	E4C3	菘
5958	第二水準文字 (漢字)	E4C4	萋
5959	第二水準文字 (漢字)	E4C5	菁
5960	第二水準文字 (漢字)	E4C6	蒂
5961	第二水準文字 (漢字)	E4C7	萋
5962	第二水準文字 (漢字)	E4C8	菠
5963	第二水準文字 (漢字)	E4C9	菲
5964	第二水準文字 (漢字)	E4CA	萍
5965	第二水準文字 (漢字)	E4CB	泡
5966	第二水準文字 (漢字)	E4CC	萌
5967	第二水準文字 (漢字)	E4CD	莽
5968	第二水準文字 (漢字)	E4CE	萸
5969	第二水準文字 (漢字)	E4CF	蔞

項番	文字の種類	SJIS	字体
5970	第二水準文字 (漢字)	E4D0	苾
5971	第二水準文字 (漢字)	E4D1	葭
5972	第二水準文字 (漢字)	E4D2	葍
5973	第二水準文字 (漢字)	E4D3	萼
5974	第二水準文字 (漢字)	E4D4	萼
5975	第二水準文字 (漢字)	E4D5	寇
5976	第二水準文字 (漢字)	E4D6	葷
5977	第二水準文字 (漢字)	E4D7	葫
5978	第二水準文字 (漢字)	E4D8	菊
5979	第二水準文字 (漢字)	E4D9	葭
5980	第二水準文字 (漢字)	E4DA	蒂
5981	第二水準文字 (漢字)	E4DB	葩
5982	第二水準文字 (漢字)	E4DC	葆
5983	第二水準文字 (漢字)	E4DD	萬
5984	第二水準文字 (漢字)	E4DE	葯
5985	第二水準文字 (漢字)	E4DF	施
5986	第二水準文字 (漢字)	E4E0	蒿
5987	第二水準文字 (漢字)	E4E1	蒺
5988	第二水準文字 (漢字)	E4E2	蓋
5989	第二水準文字 (漢字)	E4E3	蒹
5990	第二水準文字 (漢字)	E4E4	蒿
5991	第二水準文字 (漢字)	E4E5	蒟
5992	第二水準文字 (漢字)	E4E6	蒞
5993	第二水準文字 (漢字)	E4E7	著
5994	第二水準文字 (漢字)	E4E8	弱
5995	第二水準文字 (漢字)	E4E9	蓍
5996	第二水準文字 (漢字)	E4EA	蓍
5997	第二水準文字 (漢字)	E4EB	蓁
5998	第二水準文字 (漢字)	E4EC	蓆
5999	第二水準文字 (漢字)	E4ED	蓆
6000	第二水準文字 (漢字)	E4EE	莠
6001	第二水準文字 (漢字)	E4EF	蔡
6002	第二水準文字 (漢字)	E4F0	蓍

項番	文字の種類	SJIS	字体
6003	第二水準文字 (漢字)	E4F1	蓴
6004	第二水準文字 (漢字)	E4F2	蔗
6005	第二水準文字 (漢字)	E4F3	蔘
6006	第二水準文字 (漢字)	E4F4	蔬
6007	第二水準文字 (漢字)	E4F5	蔴
6008	第二水準文字 (漢字)	E4F6	蓳
6009	第二水準文字 (漢字)	E4F7	蔔
6010	第二水準文字 (漢字)	E4F8	蓼
6011	第二水準文字 (漢字)	E4F9	蕪
6012	第二水準文字 (漢字)	E4FA	薺
6013	第二水準文字 (漢字)	E4FB	蕘
6014	第二水準文字 (漢字)	E4FC	蕆
6015	第二水準文字 (漢字)	E540	蕇
6016	第二水準文字 (漢字)	E541	蕈
6017	第二水準文字 (漢字)	E542	蕹
6018	第二水準文字 (漢字)	E543	蕺
6019	第二水準文字 (漢字)	E544	蕻
6020	第二水準文字 (漢字)	E545	蕱
6021	第二水準文字 (漢字)	E546	蕲
6022	第二水準文字 (漢字)	E547	薑
6023	第二水準文字 (漢字)	E548	薊
6024	第二水準文字 (漢字)	E549	蕘
6025	第二水準文字 (漢字)	E54A	蕭
6026	第二水準文字 (漢字)	E54B	薺
6027	第二水準文字 (漢字)	E54C	薛
6028	第二水準文字 (漢字)	E54D	藪
6029	第二水準文字 (漢字)	E54E	薇
6030	第二水準文字 (漢字)	E54F	薜
6031	第二水準文字 (漢字)	E550	蕓
6032	第二水準文字 (漢字)	E551	藨
6033	第二水準文字 (漢字)	E552	稜
6034	第二水準文字 (漢字)	E553	藉
6035	第二水準文字 (漢字)	E554	薺

項番	文字の種類	SJIS	字体
6036	第二水準文字 (漢字)	E555	藏
6037	第二水準文字 (漢字)	E556	臺
6038	第二水準文字 (漢字)	E557	藐
6039	第二水準文字 (漢字)	E558	藕
6040	第二水準文字 (漢字)	E559	藝
6041	第二水準文字 (漢字)	E55A	藥
6042	第二水準文字 (漢字)	E55B	藜
6043	第二水準文字 (漢字)	E55C	藹
6044	第二水準文字 (漢字)	E55D	蘊
6045	第二水準文字 (漢字)	E55E	蘓
6046	第二水準文字 (漢字)	E55F	蘋
6047	第二水準文字 (漢字)	E560	賴
6048	第二水準文字 (漢字)	E561	藺
6049	第二水準文字 (漢字)	E562	蘆
6050	第二水準文字 (漢字)	E563	龍
6051	第二水準文字 (漢字)	E564	蘼
6052	第二水準文字 (漢字)	E565	縻
6053	第二水準文字 (漢字)	E566	蘿
6054	第二水準文字 (漢字)	E567	庀
6055	第二水準文字 (漢字)	E568	庖
6056	第二水準文字 (漢字)	E569	虔
6057	第二水準文字 (漢字)	E56A	號
6058	第二水準文字 (漢字)	E56B	虧
6059	第二水準文字 (漢字)	E56C	虱
6060	第二水準文字 (漢字)	E56D	蚘
6061	第二水準文字 (漢字)	E56E	蚣
6062	第二水準文字 (漢字)	E56F	蚩
6063	第二水準文字 (漢字)	E570	蚪
6064	第二水準文字 (漢字)	E571	蚋
6065	第二水準文字 (漢字)	E572	蚌
6066	第二水準文字 (漢字)	E573	蚶
6067	第二水準文字 (漢字)	E574	蚯
6068	第二水準文字 (漢字)	E575	蛄

項番	文字の種類	SJIS	字体
6069	第二水準文字 (漢字)	E576	蛆
6070	第二水準文字 (漢字)	E577	蚰
6071	第二水準文字 (漢字)	E578	蛉
6072	第二水準文字 (漢字)	E579	蠣
6073	第二水準文字 (漢字)	E57A	蛸
6074	第二水準文字 (漢字)	E57B	蛔
6075	第二水準文字 (漢字)	E57C	蛞
6076	第二水準文字 (漢字)	E57D	蛩
6077	第二水準文字 (漢字)	E57E	蚕
6078	第二水準文字 (漢字)	E580	蛟
6079	第二水準文字 (漢字)	E581	蛛
6080	第二水準文字 (漢字)	E582	蟋
6081	第二水準文字 (漢字)	E583	蜒
6082	第二水準文字 (漢字)	E584	蜎
6083	第二水準文字 (漢字)	E585	蜈
6084	第二水準文字 (漢字)	E586	蜀
6085	第二水準文字 (漢字)	E587	蜃
6086	第二水準文字 (漢字)	E588	蛻
6087	第二水準文字 (漢字)	E589	蚤
6088	第二水準文字 (漢字)	E58A	蜉
6089	第二水準文字 (漢字)	E58B	蝻
6090	第二水準文字 (漢字)	E58C	蛹
6091	第二水準文字 (漢字)	E58D	蚋
6092	第二水準文字 (漢字)	E58E	蜴
6093	第二水準文字 (漢字)	E58F	蜿
6094	第二水準文字 (漢字)	E590	蝥
6095	第二水準文字 (漢字)	E591	蜻
6096	第二水準文字 (漢字)	E592	蜥
6097	第二水準文字 (漢字)	E593	蝮
6098	第二水準文字 (漢字)	E594	蜚
6099	第二水準文字 (漢字)	E595	蝠
6100	第二水準文字 (漢字)	E596	蝟
6101	第二水準文字 (漢字)	E597	蝮

項番	文字の種類	SJIS	字体
6102	第二水準文字 (漢字)	E598	蝌
6103	第二水準文字 (漢字)	E599	蝸
6104	第二水準文字 (漢字)	E59A	蝴
6105	第二水準文字 (漢字)	E59B	蝗
6106	第二水準文字 (漢字)	E59C	蝨
6107	第二水準文字 (漢字)	E59D	蝮
6108	第二水準文字 (漢字)	E59E	蝙
6109	第二水準文字 (漢字)	E59F	蝻
6110	第二水準文字 (漢字)	E5A0	游
6111	第二水準文字 (漢字)	E5A1	蜴
6112	第二水準文字 (漢字)	E5A2	蠅
6113	第二水準文字 (漢字)	E5A3	螢
6114	第二水準文字 (漢字)	E5A4	螟
6115	第二水準文字 (漢字)	E5A5	螂
6116	第二水準文字 (漢字)	E5A6	螯
6117	第二水準文字 (漢字)	E5A7	蟋
6118	第二水準文字 (漢字)	E5A8	蝨
6119	第二水準文字 (漢字)	E5A9	蟀
6120	第二水準文字 (漢字)	E5AA	蜻
6121	第二水準文字 (漢字)	E5AB	雖
6122	第二水準文字 (漢字)	E5AC	螯
6123	第二水準文字 (漢字)	E5AD	蝥
6124	第二水準文字 (漢字)	E5AE	螳
6125	第二水準文字 (漢字)	E5AF	墓
6126	第二水準文字 (漢字)	E5B0	蝮
6127	第二水準文字 (漢字)	E5B1	蝮
6128	第二水準文字 (漢字)	E5B2	蝮
6129	第二水準文字 (漢字)	E5B3	蝨
6130	第二水準文字 (漢字)	E5B4	蟠
6131	第二水準文字 (漢字)	E5B5	蝮
6132	第二水準文字 (漢字)	E5B6	蝮
6133	第二水準文字 (漢字)	E5B7	蝮
6134	第二水準文字 (漢字)	E5B8	蝮

項番	文字の種類	SJIS	字体
6135	第二水準文字 (漢字)	E5B9	螻
6136	第二水準文字 (漢字)	E5BA	蛄
6137	第二水準文字 (漢字)	E5BB	蛄
6138	第二水準文字 (漢字)	E5BC	蝻
6139	第二水準文字 (漢字)	E5BD	蝻
6140	第二水準文字 (漢字)	E5BE	蝻
6141	第二水準文字 (漢字)	E5BF	蝻
6142	第二水準文字 (漢字)	E5C0	蝻
6143	第二水準文字 (漢字)	E5C1	蝻
6144	第二水準文字 (漢字)	E5C2	蝻
6145	第二水準文字 (漢字)	E5C3	蝻
6146	第二水準文字 (漢字)	E5C4	蝻
6147	第二水準文字 (漢字)	E5C5	蝻
6148	第二水準文字 (漢字)	E5C6	衄
6149	第二水準文字 (漢字)	E5C7	衄
6150	第二水準文字 (漢字)	E5C8	衄
6151	第二水準文字 (漢字)	E5C9	衄
6152	第二水準文字 (漢字)	E5CA	衄
6153	第二水準文字 (漢字)	E5CB	衄
6154	第二水準文字 (漢字)	E5CC	衄
6155	第二水準文字 (漢字)	E5CD	衄
6156	第二水準文字 (漢字)	E5CE	衄
6157	第二水準文字 (漢字)	E5CF	衄
6158	第二水準文字 (漢字)	E5D0	衄
6159	第二水準文字 (漢字)	E5D1	衄
6160	第二水準文字 (漢字)	E5D2	衄
6161	第二水準文字 (漢字)	E5D3	衄
6162	第二水準文字 (漢字)	E5D4	衄
6163	第二水準文字 (漢字)	E5D5	衄
6164	第二水準文字 (漢字)	E5D6	衄
6165	第二水準文字 (漢字)	E5D7	衄
6166	第二水準文字 (漢字)	E5D8	衄
6167	第二水準文字 (漢字)	E5D9	衄

項番	文字の種類	SJIS	字体
6168	第二水準文字 (漢字)	E5DA	袍
6169	第二水準文字 (漢字)	E5DB	裘
6170	第二水準文字 (漢字)	E5DC	裘
6171	第二水準文字 (漢字)	E5DD	袪
6172	第二水準文字 (漢字)	E5DE	袪
6173	第二水準文字 (漢字)	E5DF	袪
6174	第二水準文字 (漢字)	E5E0	袪
6175	第二水準文字 (漢字)	E5E1	裔
6176	第二水準文字 (漢字)	E5E2	裘
6177	第二水準文字 (漢字)	E5E3	裙
6178	第二水準文字 (漢字)	E5E4	裝
6179	第二水準文字 (漢字)	E5E5	裏
6180	第二水準文字 (漢字)	E5E6	褂
6181	第二水準文字 (漢字)	E5E7	裼
6182	第二水準文字 (漢字)	E5E8	裘
6183	第二水準文字 (漢字)	E5E9	裨
6184	第二水準文字 (漢字)	E5EA	裨
6185	第二水準文字 (漢字)	E5EB	褻
6186	第二水準文字 (漢字)	E5EC	褻
6187	第二水準文字 (漢字)	E5ED	褻
6188	第二水準文字 (漢字)	E5EE	褻
6189	第二水準文字 (漢字)	E5EF	褻
6190	第二水準文字 (漢字)	E5F0	褻
6191	第二水準文字 (漢字)	E5F1	褻
6192	第二水準文字 (漢字)	E5F2	褻
6193	第二水準文字 (漢字)	E5F3	褻
6194	第二水準文字 (漢字)	E5F4	褻
6195	第二水準文字 (漢字)	E5F5	褻
6196	第二水準文字 (漢字)	E5F6	褻
6197	第二水準文字 (漢字)	E5F7	褻
6198	第二水準文字 (漢字)	E5F8	褻
6199	第二水準文字 (漢字)	E5F9	褻
6200	第二水準文字 (漢字)	E5FA	褻

項番	文字の種類	SJIS	字体
6201	第二水準文字 (漢字)	E5FB	襠
6202	第二水準文字 (漢字)	E5FC	襞
6203	第二水準文字 (漢字)	E640	襦
6204	第二水準文字 (漢字)	E641	襪
6205	第二水準文字 (漢字)	E642	襪
6206	第二水準文字 (漢字)	E643	襪
6207	第二水準文字 (漢字)	E644	襪
6208	第二水準文字 (漢字)	E645	襪
6209	第二水準文字 (漢字)	E646	襪
6210	第二水準文字 (漢字)	E647	𦉳
6211	第二水準文字 (漢字)	E648	𦉴
6212	第二水準文字 (漢字)	E649	𦉵
6213	第二水準文字 (漢字)	E64A	𦉶
6214	第二水準文字 (漢字)	E64B	𦉷
6215	第二水準文字 (漢字)	E64C	𦉸
6216	第二水準文字 (漢字)	E64D	𦉹
6217	第二水準文字 (漢字)	E64E	𦉺
6218	第二水準文字 (漢字)	E64F	𦉻
6219	第二水準文字 (漢字)	E650	𦉼
6220	第二水準文字 (漢字)	E651	𦉽
6221	第二水準文字 (漢字)	E652	𦉾
6222	第二水準文字 (漢字)	E653	𦉿
6223	第二水準文字 (漢字)	E654	𦊀
6224	第二水準文字 (漢字)	E655	𦊁
6225	第二水準文字 (漢字)	E656	𦊂
6226	第二水準文字 (漢字)	E657	𦊃
6227	第二水準文字 (漢字)	E658	𦊄
6228	第二水準文字 (漢字)	E659	𦊅
6229	第二水準文字 (漢字)	E65A	𦊆
6230	第二水準文字 (漢字)	E65B	𦊇
6231	第二水準文字 (漢字)	E65C	𦊈
6232	第二水準文字 (漢字)	E65D	𦊉
6233	第二水準文字 (漢字)	E65E	𦊊

項番	文字の種類	SJIS	字体
6234	第二水準文字 (漢字)	E65F	訃
6235	第二水準文字 (漢字)	E660	訃
6236	第二水準文字 (漢字)	E661	訃
6237	第二水準文字 (漢字)	E662	訃
6238	第二水準文字 (漢字)	E663	訃
6239	第二水準文字 (漢字)	E664	訃
6240	第二水準文字 (漢字)	E665	訃
6241	第二水準文字 (漢字)	E666	訃
6242	第二水準文字 (漢字)	E667	訃
6243	第二水準文字 (漢字)	E668	訃
6244	第二水準文字 (漢字)	E669	訃
6245	第二水準文字 (漢字)	E66A	訃
6246	第二水準文字 (漢字)	E66B	訃
6247	第二水準文字 (漢字)	E66C	訃
6248	第二水準文字 (漢字)	E66D	訃
6249	第二水準文字 (漢字)	E66E	訃
6250	第二水準文字 (漢字)	E66F	訃
6251	第二水準文字 (漢字)	E670	訃
6252	第二水準文字 (漢字)	E671	訃
6253	第二水準文字 (漢字)	E672	訃
6254	第二水準文字 (漢字)	E673	訃
6255	第二水準文字 (漢字)	E674	訃
6256	第二水準文字 (漢字)	E675	訃
6257	第二水準文字 (漢字)	E676	訃
6258	第二水準文字 (漢字)	E677	訃
6259	第二水準文字 (漢字)	E678	訃
6260	第二水準文字 (漢字)	E679	訃
6261	第二水準文字 (漢字)	E67A	訃
6262	第二水準文字 (漢字)	E67B	訃
6263	第二水準文字 (漢字)	E67C	訃
6264	第二水準文字 (漢字)	E67D	訃
6265	第二水準文字 (漢字)	E67E	訃
6266	第二水準文字 (漢字)	E680	訃

項番	文字の種類	SJIS	字体
6267	第二水準文字 (漢字)	E681	諱
6268	第二水準文字 (漢字)	E682	諱
6269	第二水準文字 (漢字)	E683	諱
6270	第二水準文字 (漢字)	E684	諱
6271	第二水準文字 (漢字)	E685	諷
6272	第二水準文字 (漢字)	E686	諷
6273	第二水準文字 (漢字)	E687	諷
6274	第二水準文字 (漢字)	E688	諷
6275	第二水準文字 (漢字)	E689	諷
6276	第二水準文字 (漢字)	E68A	諷
6277	第二水準文字 (漢字)	E68B	諷
6278	第二水準文字 (漢字)	E68C	諷
6279	第二水準文字 (漢字)	E68D	諷
6280	第二水準文字 (漢字)	E68E	諷
6281	第二水準文字 (漢字)	E68F	諷
6282	第二水準文字 (漢字)	E690	諷
6283	第二水準文字 (漢字)	E691	鞫
6284	第二水準文字 (漢字)	E692	鞫
6285	第二水準文字 (漢字)	E693	鞫
6286	第二水準文字 (漢字)	E694	謾
6287	第二水準文字 (漢字)	E695	謾
6288	第二水準文字 (漢字)	E696	譁
6289	第二水準文字 (漢字)	E697	譁
6290	第二水準文字 (漢字)	E698	譁
6291	第二水準文字 (漢字)	E699	譁
6292	第二水準文字 (漢字)	E69A	證
6293	第二水準文字 (漢字)	E69B	譖
6294	第二水準文字 (漢字)	E69C	譖
6295	第二水準文字 (漢字)	E69D	譚
6296	第二水準文字 (漢字)	E69E	譚
6297	第二水準文字 (漢字)	E69F	譚
6298	第二水準文字 (漢字)	E6A0	譬
6299	第二水準文字 (漢字)	E6A1	譯

項番	文字の種類	SJIS	字体
6300	第二水準文字 (漢字)	E6A2	譴
6301	第二水準文字 (漢字)	E6A3	譽
6302	第二水準文字 (漢字)	E6A4	讀
6303	第二水準文字 (漢字)	E6A5	讌
6304	第二水準文字 (漢字)	E6A6	讎
6305	第二水準文字 (漢字)	E6A7	讒
6306	第二水準文字 (漢字)	E6A8	讓
6307	第二水準文字 (漢字)	E6A9	讖
6308	第二水準文字 (漢字)	E6AA	謹
6309	第二水準文字 (漢字)	E6AB	讚
6310	第二水準文字 (漢字)	E6AC	𪛗
6311	第二水準文字 (漢字)	E6AD	𪛘
6312	第二水準文字 (漢字)	E6AE	𪛙
6313	第二水準文字 (漢字)	E6AF	豈
6314	第二水準文字 (漢字)	E6B0	𪛚
6315	第二水準文字 (漢字)	E6B1	豎
6316	第二水準文字 (漢字)	E6B2	豐
6317	第二水準文字 (漢字)	E6B3	豕
6318	第二水準文字 (漢字)	E6B4	豸
6319	第二水準文字 (漢字)	E6B5	豨
6320	第二水準文字 (漢字)	E6B6	豮
6321	第二水準文字 (漢字)	E6B7	豭
6322	第二水準文字 (漢字)	E6B8	豫
6323	第二水準文字 (漢字)	E6B9	豬
6324	第二水準文字 (漢字)	E6BA	豭
6325	第二水準文字 (漢字)	E6BB	豮
6326	第二水準文字 (漢字)	E6BC	豭
6327	第二水準文字 (漢字)	E6BD	豫
6328	第二水準文字 (漢字)	E6BE	豬
6329	第二水準文字 (漢字)	E6BF	豭
6330	第二水準文字 (漢字)	E6C0	豮
6331	第二水準文字 (漢字)	E6C1	賤
6332	第二水準文字 (漢字)	E6C2	賁

項番	文字の種類	SJIS	字体
6333	第二水準文字 (漢字)	E6C3	貪
6334	第二水準文字 (漢字)	E6C4	貽
6335	第二水準文字 (漢字)	E6C5	貲
6336	第二水準文字 (漢字)	E6C6	貳
6337	第二水準文字 (漢字)	E6C7	貳
6338	第二水準文字 (漢字)	E6C8	貶
6339	第二水準文字 (漢字)	E6C9	賈
6340	第二水準文字 (漢字)	E6CA	賁
6341	第二水準文字 (漢字)	E6CB	賤
6342	第二水準文字 (漢字)	E6CC	賣
6343	第二水準文字 (漢字)	E6CD	賚
6344	第二水準文字 (漢字)	E6CE	賽
6345	第二水準文字 (漢字)	E6CF	賺
6346	第二水準文字 (漢字)	E6D0	賻
6347	第二水準文字 (漢字)	E6D1	贄
6348	第二水準文字 (漢字)	E6D2	贅
6349	第二水準文字 (漢字)	E6D3	贄
6350	第二水準文字 (漢字)	E6D4	贄
6351	第二水準文字 (漢字)	E6D5	贏
6352	第二水準文字 (漢字)	E6D6	贍
6353	第二水準文字 (漢字)	E6D7	贍
6354	第二水準文字 (漢字)	E6D8	齋
6355	第二水準文字 (漢字)	E6D9	贓
6356	第二水準文字 (漢字)	E6DA	贓
6357	第二水準文字 (漢字)	E6DB	鼻
6358	第二水準文字 (漢字)	E6DC	贖
6359	第二水準文字 (漢字)	E6DD	赧
6360	第二水準文字 (漢字)	E6DE	赧
6361	第二水準文字 (漢字)	E6DF	赧
6362	第二水準文字 (漢字)	E6E0	赧
6363	第二水準文字 (漢字)	E6E1	赧
6364	第二水準文字 (漢字)	E6E2	趙
6365	第二水準文字 (漢字)	E6E3	歧

項番	文字の種類	SJIS	字体
6366	第二水準文字 (漢字)	E6E4	趾
6367	第二水準文字 (漢字)	E6E5	趺
6368	第二水準文字 (漢字)	E6E6	跏
6369	第二水準文字 (漢字)	E6E7	跚
6370	第二水準文字 (漢字)	E6E8	跖
6371	第二水準文字 (漢字)	E6E9	跌
6372	第二水準文字 (漢字)	E6EA	跛
6373	第二水準文字 (漢字)	E6EB	跋
6374	第二水準文字 (漢字)	E6EC	跪
6375	第二水準文字 (漢字)	E6ED	蹙
6376	第二水準文字 (漢字)	E6EE	跟
6377	第二水準文字 (漢字)	E6EF	跣
6378	第二水準文字 (漢字)	E6F0	跣
6379	第二水準文字 (漢字)	E6F1	踈
6380	第二水準文字 (漢字)	E6F2	踉
6381	第二水準文字 (漢字)	E6F3	踉
6382	第二水準文字 (漢字)	E6F4	踉
6383	第二水準文字 (漢字)	E6F5	踉
6384	第二水準文字 (漢字)	E6F6	踐
6385	第二水準文字 (漢字)	E6F7	踮
6386	第二水準文字 (漢字)	E6F8	蹂
6387	第二水準文字 (漢字)	E6F9	踵
6388	第二水準文字 (漢字)	E6FA	踰
6389	第二水準文字 (漢字)	E6FB	踴
6390	第二水準文字 (漢字)	E6FC	蹊
6391	第二水準文字 (漢字)	E740	蹇
6392	第二水準文字 (漢字)	E741	蹉
6393	第二水準文字 (漢字)	E742	蹒
6394	第二水準文字 (漢字)	E743	蹣
6395	第二水準文字 (漢字)	E744	蹠
6396	第二水準文字 (漢字)	E745	蹠
6397	第二水準文字 (漢字)	E746	蹠
6398	第二水準文字 (漢字)	E747	蹠

項番	文字の種類	SJIS	字体
6399	第二水準文字 (漢字)	E748	踪
6400	第二水準文字 (漢字)	E749	躡
6401	第二水準文字 (漢字)	E74A	蹕
6402	第二水準文字 (漢字)	E74B	蹶
6403	第二水準文字 (漢字)	E74C	蹲
6404	第二水準文字 (漢字)	E74D	蹠
6405	第二水準文字 (漢字)	E74E	躁
6406	第二水準文字 (漢字)	E74F	蹿
6407	第二水準文字 (漢字)	E750	躅
6408	第二水準文字 (漢字)	E751	蹙
6409	第二水準文字 (漢字)	E752	躋
6410	第二水準文字 (漢字)	E753	躑
6411	第二水準文字 (漢字)	E754	躒
6412	第二水準文字 (漢字)	E755	躓
6413	第二水準文字 (漢字)	E756	躔
6414	第二水準文字 (漢字)	E757	躕
6415	第二水準文字 (漢字)	E758	躠
6416	第二水準文字 (漢字)	E759	躡
6417	第二水準文字 (漢字)	E75A	躬
6418	第二水準文字 (漢字)	E75B	躠
6419	第二水準文字 (漢字)	E75C	躡
6420	第二水準文字 (漢字)	E75D	躡
6421	第二水準文字 (漢字)	E75E	躡
6422	第二水準文字 (漢字)	E75F	躡
6423	第二水準文字 (漢字)	E760	躡
6424	第二水準文字 (漢字)	E761	軋
6425	第二水準文字 (漢字)	E762	軋
6426	第二水準文字 (漢字)	E763	軋
6427	第二水準文字 (漢字)	E764	軋
6428	第二水準文字 (漢字)	E765	軋
6429	第二水準文字 (漢字)	E766	軋
6430	第二水準文字 (漢字)	E767	軋
6431	第二水準文字 (漢字)	E768	軋

項番	文字の種類	SJIS	字体
6432	第二水準文字 (漢字)	E769	輅
6433	第二水準文字 (漢字)	E76A	輕
6434	第二水準文字 (漢字)	E76B	輒
6435	第二水準文字 (漢字)	E76C	輒
6436	第二水準文字 (漢字)	E76D	輓
6437	第二水準文字 (漢字)	E76E	輜
6438	第二水準文字 (漢字)	E76F	輟
6439	第二水準文字 (漢字)	E770	輞
6440	第二水準文字 (漢字)	E771	輞
6441	第二水準文字 (漢字)	E772	輦
6442	第二水準文字 (漢字)	E773	輦
6443	第二水準文字 (漢字)	E774	輦
6444	第二水準文字 (漢字)	E775	輦
6445	第二水準文字 (漢字)	E776	輦
6446	第二水準文字 (漢字)	E777	輦
6447	第二水準文字 (漢字)	E778	輦
6448	第二水準文字 (漢字)	E779	輦
6449	第二水準文字 (漢字)	E77A	輦
6450	第二水準文字 (漢字)	E77B	輦
6451	第二水準文字 (漢字)	E77C	輦
6452	第二水準文字 (漢字)	E77D	輦
6453	第二水準文字 (漢字)	E77E	輦
6454	第二水準文字 (漢字)	E780	輦
6455	第二水準文字 (漢字)	E781	輦
6456	第二水準文字 (漢字)	E782	輦
6457	第二水準文字 (漢字)	E783	輦
6458	第二水準文字 (漢字)	E784	輦
6459	第二水準文字 (漢字)	E785	輦
6460	第二水準文字 (漢字)	E786	輦
6461	第二水準文字 (漢字)	E787	輦
6462	第二水準文字 (漢字)	E788	輦
6463	第二水準文字 (漢字)	E789	輦
6464	第二水準文字 (漢字)	E78A	輦

項番	文字の種類	SJIS	字体
6465	第二水準文字 (漢字)	E78B	迢
6466	第二水準文字 (漢字)	E78C	迪
6467	第二水準文字 (漢字)	E78D	迤
6468	第二水準文字 (漢字)	E78E	邇
6469	第二水準文字 (漢字)	E78F	迥
6470	第二水準文字 (漢字)	E790	逅
6471	第二水準文字 (漢字)	E791	迹
6472	第二水準文字 (漢字)	E792	迺
6473	第二水準文字 (漢字)	E793	逯
6474	第二水準文字 (漢字)	E794	逦
6475	第二水準文字 (漢字)	E795	逦
6476	第二水準文字 (漢字)	E796	道
6477	第二水準文字 (漢字)	E797	逞
6478	第二水準文字 (漢字)	E798	逦
6479	第二水準文字 (漢字)	E799	逦
6480	第二水準文字 (漢字)	E79A	迨
6481	第二水準文字 (漢字)	E79B	逦
6482	第二水準文字 (漢字)	E79C	逦
6483	第二水準文字 (漢字)	E79D	逦
6484	第二水準文字 (漢字)	E79E	逦
6485	第二水準文字 (漢字)	E79F	遏
6486	第二水準文字 (漢字)	E7A0	遐
6487	第二水準文字 (漢字)	E7A1	遑
6488	第二水準文字 (漢字)	E7A2	迺
6489	第二水準文字 (漢字)	E7A3	迺
6490	第二水準文字 (漢字)	E7A4	逦
6491	第二水準文字 (漢字)	E7A5	逾
6492	第二水準文字 (漢字)	E7A6	逦
6493	第二水準文字 (漢字)	E7A7	逦
6494	第二水準文字 (漢字)	E7A8	逦
6495	第二水準文字 (漢字)	E7A9	遨
6496	第二水準文字 (漢字)	E7AA	遯
6497	第二水準文字 (漢字)	E7AB	遯

項番	文字の種類	SJIS	字体
6498	第二水準文字 (漢字)	E7AC	隨
6499	第二水準文字 (漢字)	E7AD	遲
6500	第二水準文字 (漢字)	E7AE	邂
6501	第二水準文字 (漢字)	E7AF	遽
6502	第二水準文字 (漢字)	E7B0	邁
6503	第二水準文字 (漢字)	E7B1	邀
6504	第二水準文字 (漢字)	E7B2	邊
6505	第二水準文字 (漢字)	E7B3	邊
6506	第二水準文字 (漢字)	E7B4	邏
6507	第二水準文字 (漢字)	E7B5	邨
6508	第二水準文字 (漢字)	E7B6	邯
6509	第二水準文字 (漢字)	E7B7	邱
6510	第二水準文字 (漢字)	E7B8	邵
6511	第二水準文字 (漢字)	E7B9	郢
6512	第二水準文字 (漢字)	E7BA	郤
6513	第二水準文字 (漢字)	E7BB	扈
6514	第二水準文字 (漢字)	E7BC	郭
6515	第二水準文字 (漢字)	E7BD	鄂
6516	第二水準文字 (漢字)	E7BE	鄒
6517	第二水準文字 (漢字)	E7BF	鄙
6518	第二水準文字 (漢字)	E7C0	鄆
6519	第二水準文字 (漢字)	E7C1	鄰
6520	第二水準文字 (漢字)	E7C2	酄
6521	第二水準文字 (漢字)	E7C3	酈
6522	第二水準文字 (漢字)	E7C4	酸
6523	第二水準文字 (漢字)	E7C5	酣
6524	第二水準文字 (漢字)	E7C6	酥
6525	第二水準文字 (漢字)	E7C7	酪
6526	第二水準文字 (漢字)	E7C8	醕
6527	第二水準文字 (漢字)	E7C9	醒
6528	第二水準文字 (漢字)	E7CA	醋
6529	第二水準文字 (漢字)	E7CB	醉
6530	第二水準文字 (漢字)	E7CC	醌

項番	文字の種類	SJIS	字体
6531	第二水準文字 (漢字)	E7CD	醃
6532	第二水準文字 (漢字)	E7CE	醫
6533	第二水準文字 (漢字)	E7CF	醃
6534	第二水準文字 (漢字)	E7D0	醪
6535	第二水準文字 (漢字)	E7D1	醪
6536	第二水準文字 (漢字)	E7D2	醴
6537	第二水準文字 (漢字)	E7D3	醴
6538	第二水準文字 (漢字)	E7D4	釀
6539	第二水準文字 (漢字)	E7D5	釁
6540	第二水準文字 (漢字)	E7D6	釉
6541	第二水準文字 (漢字)	E7D7	釋
6542	第二水準文字 (漢字)	E7D8	釐
6543	第二水準文字 (漢字)	E7D9	釐
6544	第二水準文字 (漢字)	E7DA	釐
6545	第二水準文字 (漢字)	E7DB	釜
6546	第二水準文字 (漢字)	E7DC	鈎
6547	第二水準文字 (漢字)	E7DD	鈎
6548	第二水準文字 (漢字)	E7DE	釵
6549	第二水準文字 (漢字)	E7DF	鈳
6550	第二水準文字 (漢字)	E7E0	鈳
6551	第二水準文字 (漢字)	E7E1	鈳
6552	第二水準文字 (漢字)	E7E2	鈳
6553	第二水準文字 (漢字)	E7E3	鈳
6554	第二水準文字 (漢字)	E7E4	鈳
6555	第二水準文字 (漢字)	E7E5	鈳
6556	第二水準文字 (漢字)	E7E6	鈳
6557	第二水準文字 (漢字)	E7E7	鈳
6558	第二水準文字 (漢字)	E7E8	鈳
6559	第二水準文字 (漢字)	E7E9	鈳
6560	第二水準文字 (漢字)	E7EA	鈳
6561	第二水準文字 (漢字)	E7EB	鈳
6562	第二水準文字 (漢字)	E7EC	鈳
6563	第二水準文字 (漢字)	E7ED	鈳

項番	文字の種類	SJIS	字体
6564	第二水準文字 (漢字)	E7EE	鉋
6565	第二水準文字 (漢字)	E7EF	鉨
6566	第二水準文字 (漢字)	E7F0	銜
6567	第二水準文字 (漢字)	E7F1	銖
6568	第二水準文字 (漢字)	E7F2	銓
6569	第二水準文字 (漢字)	E7F3	銛
6570	第二水準文字 (漢字)	E7F4	鉚
6571	第二水準文字 (漢字)	E7F5	鉗
6572	第二水準文字 (漢字)	E7F6	銹
6573	第二水準文字 (漢字)	E7F7	銷
6574	第二水準文字 (漢字)	E7F8	鉈
6575	第二水準文字 (漢字)	E7F9	鉅
6576	第二水準文字 (漢字)	E7FA	鉤
6577	第二水準文字 (漢字)	E7FB	鉭
6578	第二水準文字 (漢字)	E7FC	鉩
6579	第二水準文字 (漢字)	E840	鎚
6580	第二水準文字 (漢字)	E841	錢
6581	第二水準文字 (漢字)	E842	錚
6582	第二水準文字 (漢字)	E843	鍛
6583	第二水準文字 (漢字)	E844	鎊
6584	第二水準文字 (漢字)	E845	鉳
6585	第二水準文字 (漢字)	E846	鉶
6586	第二水準文字 (漢字)	E847	鍛
6587	第二水準文字 (漢字)	E848	鎧
6588	第二水準文字 (漢字)	E849	鉷
6589	第二水準文字 (漢字)	E84A	鎡
6590	第二水準文字 (漢字)	E84B	鎣
6591	第二水準文字 (漢字)	E84C	鎇
6592	第二水準文字 (漢字)	E84D	鎈
6593	第二水準文字 (漢字)	E84E	鎉
6594	第二水準文字 (漢字)	E84F	鎊
6595	第二水準文字 (漢字)	E850	鎋
6596	第二水準文字 (漢字)	E851	鎌

項番	文字の種類	SJIS	字体
6597	第二水準文字 (漢字)	E852	鏗
6598	第二水準文字 (漢字)	E853	鏗
6599	第二水準文字 (漢字)	E854	鏗
6600	第二水準文字 (漢字)	E855	鏗
6601	第二水準文字 (漢字)	E856	鏗
6602	第二水準文字 (漢字)	E857	鏗
6603	第二水準文字 (漢字)	E858	鏗
6604	第二水準文字 (漢字)	E859	鏗
6605	第二水準文字 (漢字)	E85A	鏗
6606	第二水準文字 (漢字)	E85B	鏗
6607	第二水準文字 (漢字)	E85C	鏗
6608	第二水準文字 (漢字)	E85D	鏗
6609	第二水準文字 (漢字)	E85E	鏗
6610	第二水準文字 (漢字)	E85F	鏗
6611	第二水準文字 (漢字)	E860	鏗
6612	第二水準文字 (漢字)	E861	鏗
6613	第二水準文字 (漢字)	E862	鏗
6614	第二水準文字 (漢字)	E863	鏗
6615	第二水準文字 (漢字)	E864	鏗
6616	第二水準文字 (漢字)	E865	鏗
6617	第二水準文字 (漢字)	E866	鏗
6618	第二水準文字 (漢字)	E867	鏗
6619	第二水準文字 (漢字)	E868	鏗
6620	第二水準文字 (漢字)	E869	鏗
6621	第二水準文字 (漢字)	E86A	鏗
6622	第二水準文字 (漢字)	E86B	鏗
6623	第二水準文字 (漢字)	E86C	鏗
6624	第二水準文字 (漢字)	E86D	鏗
6625	第二水準文字 (漢字)	E86E	鏗
6626	第二水準文字 (漢字)	E86F	鏗
6627	第二水準文字 (漢字)	E870	鏗
6628	第二水準文字 (漢字)	E871	鏗
6629	第二水準文字 (漢字)	E872	鏗

項番	文字の種類	SJIS	字体
6630	第二水準文字 (漢字)	E873	鑽
6631	第二水準文字 (漢字)	E874	鑼
6632	第二水準文字 (漢字)	E875	鑾
6633	第二水準文字 (漢字)	E876	鑲
6634	第二水準文字 (漢字)	E877	鑿
6635	第二水準文字 (漢字)	E878	門
6636	第二水準文字 (漢字)	E879	閉
6637	第二水準文字 (漢字)	E87A	問
6638	第二水準文字 (漢字)	E87B	閱
6639	第二水準文字 (漢字)	E87C	閑
6640	第二水準文字 (漢字)	E87D	閘
6641	第二水準文字 (漢字)	E87E	鬧
6642	第二水準文字 (漢字)	E880	閏
6643	第二水準文字 (漢字)	E881	閏
6644	第二水準文字 (漢字)	E882	閏
6645	第二水準文字 (漢字)	E883	閏
6646	第二水準文字 (漢字)	E884	閏
6647	第二水準文字 (漢字)	E885	閏
6648	第二水準文字 (漢字)	E886	閏
6649	第二水準文字 (漢字)	E887	閏
6650	第二水準文字 (漢字)	E888	闊
6651	第二水準文字 (漢字)	E889	潤
6652	第二水準文字 (漢字)	E88A	閏
6653	第二水準文字 (漢字)	E88B	閏
6654	第二水準文字 (漢字)	E88C	閏
6655	第二水準文字 (漢字)	E88D	闕
6656	第二水準文字 (漢字)	E88E	闕
6657	第二水準文字 (漢字)	E88F	闕
6658	第二水準文字 (漢字)	E890	關
6659	第二水準文字 (漢字)	E891	闡
6660	第二水準文字 (漢字)	E892	闡
6661	第二水準文字 (漢字)	E893	關
6662	第二水準文字 (漢字)	E894	阡

項番	文字の種類	SJIS	字体
6663	第二水準文字 (漢字)	E895	阨
6664	第二水準文字 (漢字)	E896	阮
6665	第二水準文字 (漢字)	E897	阷
6666	第二水準文字 (漢字)	E898	陂
6667	第二水準文字 (漢字)	E899	陌
6668	第二水準文字 (漢字)	E89A	隋
6669	第二水準文字 (漢字)	E89B	陋
6670	第二水準文字 (漢字)	E89C	陷
6671	第二水準文字 (漢字)	E89D	陝
6672	第二水準文字 (漢字)	E89E	陞
6673	第二水準文字 (漢字)	E89F	陝
6674	第二水準文字 (漢字)	E8A0	陟
6675	第二水準文字 (漢字)	E8A1	陟
6676	第二水準文字 (漢字)	E8A2	陞
6677	第二水準文字 (漢字)	E8A3	陞
6678	第二水準文字 (漢字)	E8A4	陞
6679	第二水準文字 (漢字)	E8A5	隘
6680	第二水準文字 (漢字)	E8A6	隕
6681	第二水準文字 (漢字)	E8A7	隗
6682	第二水準文字 (漢字)	E8A8	險
6683	第二水準文字 (漢字)	E8A9	隧
6684	第二水準文字 (漢字)	E8AA	隱
6685	第二水準文字 (漢字)	E8AB	隳
6686	第二水準文字 (漢字)	E8AC	隳
6687	第二水準文字 (漢字)	E8AD	隳
6688	第二水準文字 (漢字)	E8AE	隳
6689	第二水準文字 (漢字)	E8AF	隳
6690	第二水準文字 (漢字)	E8B0	隳
6691	第二水準文字 (漢字)	E8B1	隳
6692	第二水準文字 (漢字)	E8B2	隳
6693	第二水準文字 (漢字)	E8B3	隳
6694	第二水準文字 (漢字)	E8B4	隳
6695	第二水準文字 (漢字)	E8B5	隳

項番	文字の種類	SJIS	字体
6696	第二水準文字 (漢字)	E8B6	雜
6697	第二水準文字 (漢字)	E8B7	霍
6698	第二水準文字 (漢字)	E8B8	雕
6699	第二水準文字 (漢字)	E8B9	雹
6700	第二水準文字 (漢字)	E8BA	霄
6701	第二水準文字 (漢字)	E8BB	霆
6702	第二水準文字 (漢字)	E8BC	霈
6703	第二水準文字 (漢字)	E8BD	霓
6704	第二水準文字 (漢字)	E8BE	霎
6705	第二水準文字 (漢字)	E8BF	霑
6706	第二水準文字 (漢字)	E8C0	霏
6707	第二水準文字 (漢字)	E8C1	霖
6708	第二水準文字 (漢字)	E8C2	霰
6709	第二水準文字 (漢字)	E8C3	霤
6710	第二水準文字 (漢字)	E8C4	淫
6711	第二水準文字 (漢字)	E8C5	霰
6712	第二水準文字 (漢字)	E8C6	霹
6713	第二水準文字 (漢字)	E8C7	霽
6714	第二水準文字 (漢字)	E8C8	霾
6715	第二水準文字 (漢字)	E8C9	靄
6716	第二水準文字 (漢字)	E8CA	黷
6717	第二水準文字 (漢字)	E8CB	靈
6718	第二水準文字 (漢字)	E8CC	靨
6719	第二水準文字 (漢字)	E8CD	黶
6720	第二水準文字 (漢字)	E8CE	靜
6721	第二水準文字 (漢字)	E8CF	靠
6722	第二水準文字 (漢字)	E8D0	醜
6723	第二水準文字 (漢字)	E8D1	靦
6724	第二水準文字 (漢字)	E8D2	靨
6725	第二水準文字 (漢字)	E8D3	勒
6726	第二水準文字 (漢字)	E8D4	靨
6727	第二水準文字 (漢字)	E8D5	靨
6728	第二水準文字 (漢字)	E8D6	靨

項番	文字の種類	SJIS	字体
6729	第二水準文字 (漢字)	E8D7	鞅
6730	第二水準文字 (漢字)	E8D8	鞞
6731	第二水準文字 (漢字)	E8D9	鞾
6732	第二水準文字 (漢字)	E8DA	鞞
6733	第二水準文字 (漢字)	E8DB	鞞
6734	第二水準文字 (漢字)	E8DC	鞞
6735	第二水準文字 (漢字)	E8DD	鞞
6736	第二水準文字 (漢字)	E8DE	鞞
6737	第二水準文字 (漢字)	E8DF	鞞
6738	第二水準文字 (漢字)	E8E0	鞞
6739	第二水準文字 (漢字)	E8E1	鞞
6740	第二水準文字 (漢字)	E8E2	鞞
6741	第二水準文字 (漢字)	E8E3	鞞
6742	第二水準文字 (漢字)	E8E4	鞞
6743	第二水準文字 (漢字)	E8E5	鞞
6744	第二水準文字 (漢字)	E8E6	鞞
6745	第二水準文字 (漢字)	E8E7	鞞
6746	第二水準文字 (漢字)	E8E8	鞞
6747	第二水準文字 (漢字)	E8E9	鞞
6748	第二水準文字 (漢字)	E8EA	鞞
6749	第二水準文字 (漢字)	E8EB	鞞
6750	第二水準文字 (漢字)	E8EC	鞞
6751	第二水準文字 (漢字)	E8ED	鞞
6752	第二水準文字 (漢字)	E8EE	鞞
6753	第二水準文字 (漢字)	E8EF	鞞
6754	第二水準文字 (漢字)	E8F0	鞞
6755	第二水準文字 (漢字)	E8F1	鞞
6756	第二水準文字 (漢字)	E8F2	鞞
6757	第二水準文字 (漢字)	E8F3	鞞
6758	第二水準文字 (漢字)	E8F4	鞞
6759	第二水準文字 (漢字)	E8F5	鞞
6760	第二水準文字 (漢字)	E8F6	鞞
6761	第二水準文字 (漢字)	E8F7	鞞

項番	文字の種類	SJIS	字体
6762	第二水準文字 (漢字)	E8F8	顔
6763	第二水準文字 (漢字)	E8F9	顛
6764	第二水準文字 (漢字)	E8FA	顛
6765	第二水準文字 (漢字)	E8FB	顯
6766	第二水準文字 (漢字)	E8FC	顰
6767	第二水準文字 (漢字)	E940	顛
6768	第二水準文字 (漢字)	E941	顛
6769	第二水準文字 (漢字)	E942	顛
6770	第二水準文字 (漢字)	E943	風
6771	第二水準文字 (漢字)	E944	颯
6772	第二水準文字 (漢字)	E945	颯
6773	第二水準文字 (漢字)	E946	颯
6774	第二水準文字 (漢字)	E947	颯
6775	第二水準文字 (漢字)	E948	颯
6776	第二水準文字 (漢字)	E949	颯
6777	第二水準文字 (漢字)	E94A	飴
6778	第二水準文字 (漢字)	E94B	飴
6779	第二水準文字 (漢字)	E94C	餃
6780	第二水準文字 (漢字)	E94D	餉
6781	第二水準文字 (漢字)	E94E	餛
6782	第二水準文字 (漢字)	E94F	舗
6783	第二水準文字 (漢字)	E950	餘
6784	第二水準文字 (漢字)	E951	餡
6785	第二水準文字 (漢字)	E952	飴
6786	第二水準文字 (漢字)	E953	餞
6787	第二水準文字 (漢字)	E954	餞
6788	第二水準文字 (漢字)	E955	餅
6789	第二水準文字 (漢字)	E956	餉
6790	第二水準文字 (漢字)	E957	餉
6791	第二水準文字 (漢字)	E958	餉
6792	第二水準文字 (漢字)	E959	餉
6793	第二水準文字 (漢字)	E95A	餉
6794	第二水準文字 (漢字)	E95B	餉

項番	文字の種類	SJIS	字体
6795	第二水準文字 (漢字)	E95C	餒
6796	第二水準文字 (漢字)	E95D	饑
6797	第二水準文字 (漢字)	E95E	饑
6798	第二水準文字 (漢字)	E95F	饑
6799	第二水準文字 (漢字)	E960	饒
6800	第二水準文字 (漢字)	E961	饒
6801	第二水準文字 (漢字)	E962	饒
6802	第二水準文字 (漢字)	E963	馗
6803	第二水準文字 (漢字)	E964	馗
6804	第二水準文字 (漢字)	E965	馗
6805	第二水準文字 (漢字)	E966	馗
6806	第二水準文字 (漢字)	E967	馗
6807	第二水準文字 (漢字)	E968	馗
6808	第二水準文字 (漢字)	E969	馗
6809	第二水準文字 (漢字)	E96A	馗
6810	第二水準文字 (漢字)	E96B	馗
6811	第二水準文字 (漢字)	E96C	馗
6812	第二水準文字 (漢字)	E96D	馗
6813	第二水準文字 (漢字)	E96E	馗
6814	第二水準文字 (漢字)	E96F	馗
6815	第二水準文字 (漢字)	E970	馗
6816	第二水準文字 (漢字)	E971	馗
6817	第二水準文字 (漢字)	E972	馗
6818	第二水準文字 (漢字)	E973	馗
6819	第二水準文字 (漢字)	E974	馗
6820	第二水準文字 (漢字)	E975	馗
6821	第二水準文字 (漢字)	E976	馗
6822	第二水準文字 (漢字)	E977	馗
6823	第二水準文字 (漢字)	E978	馗
6824	第二水準文字 (漢字)	E979	馗
6825	第二水準文字 (漢字)	E97A	馗
6826	第二水準文字 (漢字)	E97B	馗
6827	第二水準文字 (漢字)	E97C	馗

項番	文字の種類	SJIS	字体
6828	第二水準文字 (漢字)	E97D	騫
6829	第二水準文字 (漢字)	E97E	驃
6830	第二水準文字 (漢字)	E980	騾
6831	第二水準文字 (漢字)	E981	驕
6832	第二水準文字 (漢字)	E982	驍
6833	第二水準文字 (漢字)	E983	驛
6834	第二水準文字 (漢字)	E984	驗
6835	第二水準文字 (漢字)	E985	驟
6836	第二水準文字 (漢字)	E986	驢
6837	第二水準文字 (漢字)	E987	驥
6838	第二水準文字 (漢字)	E988	驤
6839	第二水準文字 (漢字)	E989	驪
6840	第二水準文字 (漢字)	E98A	羸
6841	第二水準文字 (漢字)	E98B	驪
6842	第二水準文字 (漢字)	E98C	骯
6843	第二水準文字 (漢字)	E98D	骹
6844	第二水準文字 (漢字)	E98E	骺
6845	第二水準文字 (漢字)	E98F	髀
6846	第二水準文字 (漢字)	E990	髁
6847	第二水準文字 (漢字)	E991	髁
6848	第二水準文字 (漢字)	E992	髓
6849	第二水準文字 (漢字)	E993	體
6850	第二水準文字 (漢字)	E994	髌
6851	第二水準文字 (漢字)	E995	髌
6852	第二水準文字 (漢字)	E996	髌
6853	第二水準文字 (漢字)	E997	髌
6854	第二水準文字 (漢字)	E998	髌
6855	第二水準文字 (漢字)	E999	髌
6856	第二水準文字 (漢字)	E99A	髌
6857	第二水準文字 (漢字)	E99B	髌
6858	第二水準文字 (漢字)	E99C	髌
6859	第二水準文字 (漢字)	E99D	髌
6860	第二水準文字 (漢字)	E99E	髌

項番	文字の種類	SJIS	字体
6861	第二水準文字 (漢字)	E99F	髻
6862	第二水準文字 (漢字)	E9A0	鬆
6863	第二水準文字 (漢字)	E9A1	鬢
6864	第二水準文字 (漢字)	E9A2	鬚
6865	第二水準文字 (漢字)	E9A3	鬢
6866	第二水準文字 (漢字)	E9A4	鬢
6867	第二水準文字 (漢字)	E9A5	鬢
6868	第二水準文字 (漢字)	E9A6	鬥
6869	第二水準文字 (漢字)	E9A7	鬧
6870	第二水準文字 (漢字)	E9A8	鬨
6871	第二水準文字 (漢字)	E9A9	鬨
6872	第二水準文字 (漢字)	E9AA	鬨
6873	第二水準文字 (漢字)	E9AB	鬨
6874	第二水準文字 (漢字)	E9AC	鬨
6875	第二水準文字 (漢字)	E9AD	鬨
6876	第二水準文字 (漢字)	E9AE	魄
6877	第二水準文字 (漢字)	E9AF	魃
6878	第二水準文字 (漢字)	E9B0	魏
6879	第二水準文字 (漢字)	E9B1	魍
6880	第二水準文字 (漢字)	E9B2	魍
6881	第二水準文字 (漢字)	E9B3	魍
6882	第二水準文字 (漢字)	E9B4	魍
6883	第二水準文字 (漢字)	E9B5	魍
6884	第二水準文字 (漢字)	E9B6	魍
6885	第二水準文字 (漢字)	E9B7	魍
6886	第二水準文字 (漢字)	E9B8	魍
6887	第二水準文字 (漢字)	E9B9	魍
6888	第二水準文字 (漢字)	E9BA	魍
6889	第二水準文字 (漢字)	E9BB	魍
6890	第二水準文字 (漢字)	E9BC	魍
6891	第二水準文字 (漢字)	E9BD	魍
6892	第二水準文字 (漢字)	E9BE	魍
6893	第二水準文字 (漢字)	E9BF	魍

項番	文字の種類	SJIS	字体
6894	第二水準文字 (漢字)	E9C0	鯨
6895	第二水準文字 (漢字)	E9C1	鮠
6896	第二水準文字 (漢字)	E9C2	鮡
6897	第二水準文字 (漢字)	E9C3	鮢
6898	第二水準文字 (漢字)	E9C4	鮣
6899	第二水準文字 (漢字)	E9C5	鮤
6900	第二水準文字 (漢字)	E9C6	鮥
6901	第二水準文字 (漢字)	E9C7	鮦
6902	第二水準文字 (漢字)	E9C8	鮧
6903	第二水準文字 (漢字)	E9C9	鮨
6904	第二水準文字 (漢字)	E9CA	鮪
6905	第二水準文字 (漢字)	E9CB	鮻
6906	第二水準文字 (漢字)	E9CC	鮼
6907	第二水準文字 (漢字)	E9CD	鮽
6908	第二水準文字 (漢字)	E9CE	鮾
6909	第二水準文字 (漢字)	E9CF	鮿
6910	第二水準文字 (漢字)	E9D0	鮺
6911	第二水準文字 (漢字)	E9D1	鮻
6912	第二水準文字 (漢字)	E9D2	鮼
6913	第二水準文字 (漢字)	E9D3	鮽
6914	第二水準文字 (漢字)	E9D4	鮾
6915	第二水準文字 (漢字)	E9D5	鮿
6916	第二水準文字 (漢字)	E9D6	鮺
6917	第二水準文字 (漢字)	E9D7	鮻
6918	第二水準文字 (漢字)	E9D8	鮼
6919	第二水準文字 (漢字)	E9D9	鮽
6920	第二水準文字 (漢字)	E9DA	鮾
6921	第二水準文字 (漢字)	E9DB	鮿
6922	第二水準文字 (漢字)	E9DC	鮺
6923	第二水準文字 (漢字)	E9DD	鮻
6924	第二水準文字 (漢字)	E9DE	鮼
6925	第二水準文字 (漢字)	E9DF	鮽
6926	第二水準文字 (漢字)	E9E0	鮾

項番	文字の種類	SJIS	字体
6927	第二水準文字 (漢字)	E9E1	鯨
6928	第二水準文字 (漢字)	E9E2	鯨
6929	第二水準文字 (漢字)	E9E3	鯨
6930	第二水準文字 (漢字)	E9E4	鯨
6931	第二水準文字 (漢字)	E9E5	鯨
6932	第二水準文字 (漢字)	E9E6	鯨
6933	第二水準文字 (漢字)	E9E7	鯨
6934	第二水準文字 (漢字)	E9E8	鳧
6935	第二水準文字 (漢字)	E9E9	鳧
6936	第二水準文字 (漢字)	E9EA	鳩
6937	第二水準文字 (漢字)	E9EB	鴉
6938	第二水準文字 (漢字)	E9EC	鴈
6939	第二水準文字 (漢字)	E9ED	鴈
6940	第二水準文字 (漢字)	E9EE	馱
6941	第二水準文字 (漢字)	E9EF	鳩
6942	第二水準文字 (漢字)	E9F0	鳩
6943	第二水準文字 (漢字)	E9F1	鴛
6944	第二水準文字 (漢字)	E9F2	鴛
6945	第二水準文字 (漢字)	E9F3	鳩
6946	第二水準文字 (漢字)	E9F4	鳩
6947	第二水準文字 (漢字)	E9F5	鴉
6948	第二水準文字 (漢字)	E9F6	鴉
6949	第二水準文字 (漢字)	E9F7	鴉
6950	第二水準文字 (漢字)	E9F8	鳩
6951	第二水準文字 (漢字)	E9F9	鴉
6952	第二水準文字 (漢字)	E9FA	鴉
6953	第二水準文字 (漢字)	E9FB	鴉
6954	第二水準文字 (漢字)	E9FC	鴉
6955	第二水準文字 (漢字)	EA40	鴉
6956	第二水準文字 (漢字)	EA41	鴉
6957	第二水準文字 (漢字)	EA42	鴉
6958	第二水準文字 (漢字)	EA43	鴉
6959	第二水準文字 (漢字)	EA44	鴉

項番	文字の種類	SJIS	字体
6960	第二水準文字 (漢字)	EA45	鴟
6961	第二水準文字 (漢字)	EA46	鵠
6962	第二水準文字 (漢字)	EA47	鶻
6963	第二水準文字 (漢字)	EA48	鶻
6964	第二水準文字 (漢字)	EA49	鶻
6965	第二水準文字 (漢字)	EA4A	鶻
6966	第二水準文字 (漢字)	EA4B	鶻
6967	第二水準文字 (漢字)	EA4C	鶻
6968	第二水準文字 (漢字)	EA4D	鶻
6969	第二水準文字 (漢字)	EA4E	鶻
6970	第二水準文字 (漢字)	EA4F	鶻
6971	第二水準文字 (漢字)	EA50	鶻
6972	第二水準文字 (漢字)	EA51	鶻
6973	第二水準文字 (漢字)	EA52	鶻
6974	第二水準文字 (漢字)	EA53	鶻
6975	第二水準文字 (漢字)	EA54	鶻
6976	第二水準文字 (漢字)	EA55	鶻
6977	第二水準文字 (漢字)	EA56	鶻
6978	第二水準文字 (漢字)	EA57	鶻
6979	第二水準文字 (漢字)	EA58	鶻
6980	第二水準文字 (漢字)	EA59	鶻
6981	第二水準文字 (漢字)	EA5A	鶻
6982	第二水準文字 (漢字)	EA5B	鶻
6983	第二水準文字 (漢字)	EA5C	鶻
6984	第二水準文字 (漢字)	EA5D	鶻
6985	第二水準文字 (漢字)	EA5E	鶻
6986	第二水準文字 (漢字)	EA5F	鶻
6987	第二水準文字 (漢字)	EA60	鶻
6988	第二水準文字 (漢字)	EA61	鶻
6989	第二水準文字 (漢字)	EA62	鹵
6990	第二水準文字 (漢字)	EA63	鹵
6991	第二水準文字 (漢字)	EA64	鹽
6992	第二水準文字 (漢字)	EA65	鹵

項番	文字の種類	SJIS	字体
6993	第二水準文字 (漢字)	EA66	塵
6994	第二水準文字 (漢字)	EA67	麩
6995	第二水準文字 (漢字)	EA68	麩
6996	第二水準文字 (漢字)	EA69	麩
6997	第二水準文字 (漢字)	EA6A	麩
6998	第二水準文字 (漢字)	EA6B	麩
6999	第二水準文字 (漢字)	EA6C	麩
7000	第二水準文字 (漢字)	EA6D	麥
7001	第二水準文字 (漢字)	EA6E	麩
7002	第二水準文字 (漢字)	EA6F	麩
7003	第二水準文字 (漢字)	EA70	麩
7004	第二水準文字 (漢字)	EA71	麩
7005	第二水準文字 (漢字)	EA72	靡
7006	第二水準文字 (漢字)	EA73	鬻
7007	第二水準文字 (漢字)	EA74	黎
7008	第二水準文字 (漢字)	EA75	黏
7009	第二水準文字 (漢字)	EA76	黓
7010	第二水準文字 (漢字)	EA77	黔
7011	第二水準文字 (漢字)	EA78	黜
7012	第二水準文字 (漢字)	EA79	黜
7013	第二水準文字 (漢字)	EA7A	黜
7014	第二水準文字 (漢字)	EA7B	黜
7015	第二水準文字 (漢字)	EA7C	黜
7016	第二水準文字 (漢字)	EA7D	黨
7017	第二水準文字 (漢字)	EA7E	黜
7018	第二水準文字 (漢字)	EA80	黜
7019	第二水準文字 (漢字)	EA81	黜
7020	第二水準文字 (漢字)	EA82	黜
7021	第二水準文字 (漢字)	EA83	黜
7022	第二水準文字 (漢字)	EA84	黜
7023	第二水準文字 (漢字)	EA85	黜
7024	第二水準文字 (漢字)	EA86	黜
7025	第二水準文字 (漢字)	EA87	黜

項番	文字の種類	SJIS	字体
7026	第二水準文字 (漢字)	EA88	鼈
7027	第二水準文字 (漢字)	EA89	鼓
7028	第二水準文字 (漢字)	EA8A	蓼
7029	第二水準文字 (漢字)	EA8B	兕
7030	第二水準文字 (漢字)	EA8C	鼬
7031	第二水準文字 (漢字)	EA8D	鼯
7032	第二水準文字 (漢字)	EA8E	齊
7033	第二水準文字 (漢字)	EA8F	齒
7034	第二水準文字 (漢字)	EA90	齶
7035	第二水準文字 (漢字)	EA91	齶
7036	第二水準文字 (漢字)	EA92	齶
7037	第二水準文字 (漢字)	EA93	齶
7038	第二水準文字 (漢字)	EA94	齶
7039	第二水準文字 (漢字)	EA95	齶
7040	第二水準文字 (漢字)	EA96	齶
7041	第二水準文字 (漢字)	EA97	齶
7042	第二水準文字 (漢字)	EA98	齶
7043	第二水準文字 (漢字)	EA99	齶
7044	第二水準文字 (漢字)	EA9A	齶
7045	第二水準文字 (漢字)	EA9B	齶
7046	第二水準文字 (漢字)	EA9C	龕
7047	第二水準文字 (漢字)	EA9D	龜
7048	第二水準文字 (漢字)	EA9E	龕
7049	第二水準文字 (漢字)	EA9F	堯
7050	第二水準文字 (漢字)	EAA0	楨
7051	第二水準文字 (漢字)	EAA1	遙
7052	第二水準文字 (漢字)	EAA2	瑤
7053	第二水準文字 (漢字)	EAA3	凜
7054	第二水準文字 (漢字)	EAA4	熙
7055	S H固有文字	F340	癩
7056	S H固有文字	F341	瘞
7057	S H固有文字	F342	瘙
7058	S H固有文字	F343	癩

項番	文字の種類	SJIS	字体
7059	S H固有文字	F344	皷
7060	戸籍追加文字	F349	楯
7061	戸籍追加文字	F34A	栞
7062	戸籍追加文字	F34B	高
7063	戸籍追加文字	F34C	崎
7064	戸籍追加文字	F34D	昇
7065	戸籍追加文字	F34E	兔
7066	戸籍追加文字	F34F	柳
7067	戸籍追加文字	F350	瀆
7068	戸籍追加文字	F351	啞
7069	戸籍追加文字	F352	逢
7070	戸籍追加文字	F353	飴
7071	戸籍追加文字	F354	溢
7072	戸籍追加文字	F355	迂
7073	戸籍追加文字	F356	樽
7074	戸籍追加文字	F357	餌
7075	戸籍追加文字	F358	焰
7076	戸籍追加文字	F359	襖
7077	戸籍追加文字	F35A	鷗
7078	戸籍追加文字	F35B	迦
7079	戸籍追加文字	F35C	晦
7080	戸籍追加文字	F35D	葛
7081	戸籍追加文字	F35E	鞆
7082	戸籍追加文字	F35F	嚙
7083	戸籍追加文字	F360	澗
7084	戸籍追加文字	F361	翰
7085	戸籍追加文字	F362	翫
7086	戸籍追加文字	F363	徽
7087	戸籍追加文字	F364	祇
7088	戸籍追加文字	F365	俠
7089	戸籍追加文字	F366	卿
7090	戸籍追加文字	F367	饗
7091	戸籍追加文字	F368	僅

項番	文字の種類	SJIS	字体
7092	戸籍追加文字	F369	軀
7093	戸籍追加文字	F36A	櫛
7094	戸籍追加文字	F36B	屑
7095	戸籍追加文字	F36C	祁
7096	戸籍追加文字	F36D	繫
7097	戸籍追加文字	F36E	倦
7098	戸籍追加文字	F36F	捲
7099	戸籍追加文字	F370	鹵
7100	戸籍追加文字	F371	諺
7101	戸籍追加文字	F372	巷
7102	戸籍追加文字	F373	麴
7103	戸籍追加文字	F374	甌
7104	戸籍追加文字	F375	榭
7105	戸籍追加文字	F376	薩
7106	戸籍追加文字	F377	鯖
7107	戸籍追加文字	F378	鎗
7108	戸籍追加文字	F379	讚
7109	戸籍追加文字	F37A	繡
7110	戸籍追加文字	F37B	酋
7111	戸籍追加文字	F37C	薯
7112	戸籍追加文字	F37D	諸
7113	戸籍追加文字	F37E	哨
7114	戸籍追加文字	F380	廠
7115	戸籍追加文字	F381	蔣
7116	戸籍追加文字	F382	醬
7117	戸籍追加文字	F383	鞞
7118	戸籍追加文字	F384	蝕
7119	戸籍追加文字	F385	逗
7120	戸籍追加文字	F386	摺
7121	戸籍追加文字	F387	蟬
7122	戸籍追加文字	F388	撰
7123	戸籍追加文字	F389	煽
7124	戸籍追加文字	F38A	噲

項番	文字の種類	SJIS	字体
7125	戸籍追加文字	F38B	遡
7126	戸籍追加文字	F38C	搔
7127	戸籍追加文字	F38D	瘦
7128	戸籍追加文字	F38E	遜
7129	戸籍追加文字	F38F	驪
7130	戸籍追加文字	F390	腿
7131	戸籍追加文字	F391	蛸
7132	戸籍追加文字	F392	辿
7133	戸籍追加文字	F393	樽
7134	戸籍追加文字	F394	歎
7135	戸籍追加文字	F395	箆
7136	戸籍追加文字	F396	瀦
7137	戸籍追加文字	F397	抄
7138	戸籍追加文字	F398	槌
7139	戸籍追加文字	F399	鎚
7140	戸籍追加文字	F39A	摑
7141	戸籍追加文字	F39B	辻
7142	戸籍追加文字	F39C	鄭
7143	戸籍追加文字	F39D	擢
7144	戸籍追加文字	F39E	溺
7145	戸籍追加文字	F39F	填
7146	戸籍追加文字	F3A0	顛
7147	戸籍追加文字	F3A1	堵
7148	戸籍追加文字	F3A2	屠
7149	戸籍追加文字	F3A3	賭
7150	戸籍追加文字	F3A4	禱
7151	戸籍追加文字	F3A5	滯
7152	戸籍追加文字	F3A6	遁
7153	戸籍追加文字	F3A7	謎
7154	戸籍追加文字	F3A8	灘
7155	戸籍追加文字	F3A9	檣
7156	戸籍追加文字	F3AA	邇
7157	戸籍追加文字	F3AB	禰

項番	文字の種類	SJIS	字体
7158	戸籍追加文字	F3AC	囊
7159	戸籍追加文字	F3AD	這
7160	戸籍追加文字	F3AE	剝
7161	戸籍追加文字	F3AF	箸
7162	戸籍追加文字	F3B0	潑
7163	戸籍追加文字	F3B1	醜
7164	戸籍追加文字	F3B2	叛
7165	戸籍追加文字	F3B3	樋
7166	戸籍追加文字	F3B4	逼
7167	戸籍追加文字	F3B5	謬
7168	戸籍追加文字	F3B6	瀕
7169	戸籍追加文字	F3B7	蔽
7170	戸籍追加文字	F3B8	瞥
7171	戸籍追加文字	F3B9	庖
7172	戸籍追加文字	F3BA	蓬
7173	戸籍追加文字	F3BB	頰
7174	戸籍追加文字	F3BC	鱒
7175	戸籍追加文字	F3BD	迄
7176	戸籍追加文字	F3BE	麵
7177	戸籍追加文字	F3BF	儲
7178	戸籍追加文字	F3C0	餅
7179	戸籍追加文字	F3C1	鎗
7180	戸籍追加文字	F3C2	愈
7181	戸籍追加文字	F3C3	猷
7182	戸籍追加文字	F3C4	萊
7183	戸籍追加文字	F3C5	漣
7184	戸籍追加文字	F3C6	煉
7185	戸籍追加文字	F3C7	榔
7186	戸籍追加文字	F3C8	蠟
7187	戸籍追加文字	F3C9	拳
7188	戸籍追加文字	F3CA	黛
7189	地名追加文字	F3CB	仔
7190	地名追加文字	F3CC	伋

項番	文字の種類	SJIS	字体
7191	地名追加文字	F3CD	劦
7192	地名追加文字	F3CE	劔
7193	地名追加文字	F3CF	圻
7194	地名追加文字	F3D0	埗
7195	地名追加文字	F3D1	埕
7196	地名追加文字	F3D2	寄
7197	地名追加文字	F3D3	嶗
7198	地名追加文字	F3D4	杓
7199	地名追加文字	F3D5	杻
7200	地名追加文字	F3D6	被
7201	地名追加文字	F3D7	椴
7202	地名追加文字	F3D8	楡
7203	地名追加文字	F3D9	榎
7204	地名追加文字	F3DA	櫟
7205	地名追加文字	F3DB	榭
7206	地名追加文字	F3DC	櫛
7207	地名追加文字	F3DD	黍
7208	地名追加文字	F3DE	澍
7209	地名追加文字	F3DF	澗
7210	地名追加文字	F3E0	澗
7211	地名追加文字	F3E1	烝
7212	地名追加文字	F3E2	狄
7213	地名追加文字	F3E3	晶
7214	地名追加文字	F3E4	皂
7215	地名追加文字	F3E5	砒
7216	地名追加文字	F3E6	礪
7217	地名追加文字	F3E7	穢
7218	地名追加文字	F3E8	糝
7219	地名追加文字	F3E9	糙
7220	地名追加文字	F3EA	臺
7221	地名追加文字	F3EB	芎
7222	地名追加文字	F3EC	萹
7223	地名追加文字	F3ED	萹

項番	文字の種類	SJIS	字体
7224	地名追加文字	F3EE	蕘
7225	地名追加文字	F3EF	蠟
7226	地名追加文字	F3F0	覃
7227	地名追加文字	F3F1	劔
7228	地名追加文字	F3F2	鉏
7229	地名追加文字	F3F3	閑
7230	地名追加文字	F3F4	霰
7231	地名追加文字	F3F5	靈
7232	地名追加文字	F3F6	靄
7233	地名追加文字	F3F7	闡
7234	地名追加文字	F3F8	魛
7235	地名追加文字	F3F9	魴
7236	地名追加文字	F3FA	鰮
7237	地名追加文字	F3FB	鱧
7238	地名追加文字	F3FC	鶩
7239	地名追加文字	F440	鴉
7240	地名追加文字	F441	鴝
7241	地名追加文字	F442	鴣
7242	旧 J I S 固有文字	F443	鶯
7243	旧 J I S 固有文字	F444	厩
7244	旧 J I S 固有文字	F445	喝
7245	旧 J I S 固有文字	F446	褐
7246	旧 J I S 固有文字	F447	堯
7247	旧 J I S 固有文字	F448	稽
7248	旧 J I S 固有文字	F449	荆
7249	旧 J I S 固有文字	F44A	隙
7250	旧 J I S 固有文字	F44B	嫌
7251	旧 J I S 固有文字	F44C	柵
7252	旧 J I S 固有文字	F44D	珊
7253	旧 J I S 固有文字	F44E	屢
7254	旧 J I S 固有文字	F44F	靱
7255	旧 J I S 固有文字	F450	鱒
7256	旧 J I S 固有文字	F451	瀆

項番	文字の種類	SJIS	字体
7257	旧 J I S 固有文字	F452	楨
7258	旧 J I S 固有文字	F453	癒
7259	旧 J I S 固有文字	F454	兔
7260	旧 J I S 固有文字	F455	嚙
7261	旧 J I S 固有文字	F456	屏
7262	旧 J I S 固有文字	F457	悦
7263	旧 J I S 固有文字	F458	擴
7264	旧 J I S 固有文字	F459	攢
7265	旧 J I S 固有文字	F45A	梔
7266	旧 J I S 固有文字	F45B	箒
7267	旧 J I S 固有文字	F45C	緇
7268	旧 J I S 固有文字	F45D	葱
7269	旧 J I S 固有文字	F45E	蔗
7270	旧 J I S 固有文字	F45F	蔘
7271	旧 J I S 固有文字	F460	覲
7272	旧 J I S 固有文字	F461	跚
7273	旧 J I S 固有文字	F462	鑛
7274	旧 J I S 固有文字	F463	閭
7275	旧 J I S 固有文字	F464	靱
7276	変体仮名文字	F49F	あ
7277	変体仮名文字	F4A0	以
7278	変体仮名文字	F4A1	宀
7279	変体仮名文字	F4A2	衣
7280	変体仮名文字	F4A3	衤
7281	変体仮名文字	F4A4	加
7282	変体仮名文字	F4A5	尗
7283	変体仮名文字	F4A6	勹
7284	変体仮名文字	F4A7	勹
7285	変体仮名文字	F4A8	勹
7286	変体仮名文字	F4A9	勹
7287	変体仮名文字	F4AA	勹
7288	変体仮名文字	F4AB	勹
7289	変体仮名文字	F4AC	勹

項番	文字の種類	SJIS	字体
7290	変体仮名文字	F4AD	𪛀
7291	変体仮名文字	F4AE	𪛁
7292	変体仮名文字	F4AF	𪛂
7293	変体仮名文字	F4B0	𪛃
7294	変体仮名文字	F4B1	𪛄
7295	変体仮名文字	F4B2	𪛅
7296	変体仮名文字	F4B3	𪛆
7297	変体仮名文字	F4B4	𪛇
7298	変体仮名文字	F4B5	𪛈
7299	変体仮名文字	F4B6	𪛉
7300	変体仮名文字	F4B7	𪛊
7301	変体仮名文字	F4B8	𪛋
7302	変体仮名文字	F4B9	𪛌
7303	変体仮名文字	F4BA	𪛍
7304	変体仮名文字	F4BB	𪛎
7305	変体仮名文字	F4BC	𪛏
7306	変体仮名文字	F4BD	𪛐
7307	変体仮名文字	F4BE	𪛑
7308	変体仮名文字	F4BF	𪛒
7309	変体仮名文字	F4C0	𪛓
7310	変体仮名文字	F4C1	𪛔
7311	変体仮名文字	F4C2	𪛕
7312	変体仮名文字	F4C3	𪛖
7313	変体仮名文字	F4C4	𪛗
7314	変体仮名文字	F4C5	𪛘
7315	変体仮名文字	F4C6	𪛙
7316	変体仮名文字	F4C7	𪛚
7317	変体仮名文字	F4C8	𪛛
7318	変体仮名文字	F4C9	𪛜
7319	変体仮名文字	F4CA	𪛝
7320	変体仮名文字	F4CB	𪛞
7321	変体仮名文字	F4CC	𪛟
7322	変体仮名文字	F4CD	𪛠

項番	文字の種類	SJIS	字体
7323	変体仮名文字	F4CE	え
7324	変体仮名文字	F4CF	阿
7325	変体仮名文字	F4D0	伊
7326	変体仮名文字	F4D1	ゑ
7327	変体仮名文字	F4D2	江
7328	変体仮名文字	F4D3	た
7329	変体仮名文字	F4D4	の
7330	変体仮名文字	F4D5	ま
7331	変体仮名文字	F4D6	ま
7332	変体仮名文字	F4D7	今
7333	変体仮名文字	F4D8	津
7334	変体仮名文字	F4D9	津
7335	変体仮名文字	F4DA	之
7336	変体仮名文字	F4DB	江
7337	変体仮名文字	F4DC	き
7338	変体仮名文字	F4DD	所
7339	変体仮名文字	F4DE	多
7340	変体仮名文字	F4DF	知
7341	変体仮名文字	F4E0	津
7342	変体仮名文字	F4E1	傳
7343	変体仮名文字	F4E2	登
7344	変体仮名文字	F4E3	奈
7345	変体仮名文字	F4E4	小
7346	変体仮名文字	F4E5	惣
7347	変体仮名文字	F4E6	直
7348	変体仮名文字	F4E7	北
7349	変体仮名文字	F4E8	ハ
7350	変体仮名文字	F4E9	飛
7351	変体仮名文字	F4EA	婦
7352	変体仮名文字	F4EB	迎
7353	変体仮名文字	F4EC	本
7354	変体仮名文字	F4ED	満
7355	変体仮名文字	F4EE	と

項番	文字の種類	SJIS	字体
7356	変体仮名文字	F4EF	年
7357	変体仮名文字	F4F0	多
7358	変体仮名文字	F4F1	夜
7359	変体仮名文字	F4F2	夜
7360	変体仮名文字	F4F3	遊
7361	変体仮名文字	F4F4	多
7362	変体仮名文字	F4F5	羅
7363	変体仮名文字	F4F6	里
7364	変体仮名文字	F4F7	海
7365	変体仮名文字	F4F8	孔
7366	変体仮名文字	F4F9	海
7367	変体仮名文字	F4FA	王
7368	変体仮名文字	F4FB	為
7369	変体仮名文字	F4FC	海
7370	変体仮名文字	F540	哉
7371	変体仮名文字	F541	免
7372	変体仮名文字	F542	堂
7373	変体仮名文字	F543	堂
7374	変体仮名文字	F544	堂
7375	変体仮名文字	F545	堂
7376	変体仮名文字	F546	果
7377	変体仮名文字	F547	幾
7378	変体仮名文字	F548	九
7379	変体仮名文字	F549	今
7380	変体仮名文字	F54A	初
7381	変体仮名文字	F54B	初
7382	変体仮名文字	F54C	志
7383	変体仮名文字	F54D	志
7384	変体仮名文字	F54E	努
7385	変体仮名文字	F54F	交
7386	変体仮名文字	F550	堂
7387	変体仮名文字	F551	子
7388	変体仮名文字	F552	法

項番	文字の種類	SJIS	字体
7389	変体仮名文字	F553	亭
7390	変体仮名文字	F554	东
7391	変体仮名文字	F555	形
7392	変体仮名文字	F556	小
7393	変体仮名文字	F557	窮
7394	変体仮名文字	F558	子
7395	変体仮名文字	F559	能
7396	変体仮名文字	F55A	也
7397	変体仮名文字	F55B	也
7398	変体仮名文字	F55C	多
7399	変体仮名文字	F55D	電
7400	変体仮名文字	F55E	魯
7401	変体仮名文字	F55F	万
7402	変体仮名文字	F560	及
7403	変体仮名文字	F561	翁
7404	変体仮名文字	F562	而
7405	変体仮名文字	F563	崇
7406	変体仮名文字	F564	部
7407	変体仮名文字	F565	代
7408	変体仮名文字	F566	記
7409	変体仮名文字	F567	理
7410	変体仮名文字	F568	能
7411	変体仮名文字	F569	能
7412	変体仮名文字	F56A	梯
7413	変体仮名文字	F56B	己
7414	変体仮名文字	F56C	造
7415	変体仮名文字	F56D	字
7416	変体仮名文字	F56E	赤
7417	変体仮名文字	F56F	彙
7418	変体仮名文字	F570	路
7419	変体仮名文字	F571	運
7420	変体仮名文字	F572	難
7421	変体仮名文字	F573	万

項番	文字の種類	SJIS	字体
7422	変体仮名文字	F574	菴
7423	変体仮名文字	F575	菴
7424	変体仮名文字	F576	心
7425	変体仮名文字	F577	鞆
7426	変体仮名文字	F578	保
7427	変体仮名文字	F579	系
7428	SH固有文字 (H15.6追加)	F57A	徳
7429	SH固有文字 (H15.6追加)	F57B	祐
7430	SH固有文字 (H15.6追加)	F57C	真
7431	SH固有文字 (H15.6追加)	F57D	瀬
7432	SH固有文字 (H15.6追加)	F57E	隆
7433	SH固有文字 (H15.6追加)	F580	原
7434	SH固有文字 (H15.6追加)	F581	彌
7435	SH固有文字 (H15.6追加)	F582	茂
7436	SH固有文字 (H17.1追加)	F583	吉
7437	SH固有文字 (H17.1追加)	F584	邊
7438	SH固有文字 (H17.1追加)	F585	邊
7439	SH固有文字 (H17.1追加)	F586	邦
7440	SH固有文字 (H17.1追加)	F587	神
7441	SH固有文字 (H17.1追加)	F588	泰
7442	SH固有文字 (H17.1追加)	F589	渚
7443	SH固有文字 (H17.1追加)	F58A	榎
7444	SH固有文字 (H17.1追加)	F58B	澄
7445	SH固有文字 (H17.1追加)	F58C	濱
7446	SH固有文字 (H17.1追加)	F58D	鉄
7447	SH固有文字 (H17.1追加)	F58E	祥
7448	SH固有文字 (H17.1追加)	F58F	芳
7449	SH固有文字 (H17.1追加)	F590	邊
7450	SH固有文字 (H17.1追加)	F591	禎
7451	SH固有文字 (H17.1追加)	F592	燁
7452	SH固有文字 (H17.1追加)	F593	昉
7453	SH固有文字 (H17.1追加)	F594	鏝
7454	SH固有文字 (H17.1追加)	F595	禮

項番	文字の種類	SJIS	字体
7455	S H固有文字 (H17.4追加分)	F596	崑
7456	S H固有文字 (H17.4追加分)	F597	英
7457	S H固有文字 (H17.4追加分)	F598	琢
7458	S H固有文字 (H17.4追加分)	F599	頼
7459	S H固有文字 (H17.4追加分)	F59A	巽
7460	S H固有文字 (H17.4追加分)	F59B	館
7461	S H固有文字 (H17.4追加分)	F59C	亾
7462	S H固有文字 (H17.4追加分)	F59D	清
7463	S H固有文字 (H17.4追加分)	F59E	衛
7464	S H固有文字 (H17.4追加分)	F59F	寛
7465	S H固有文字 (H17.4追加分)	F5A0	浬
7466	S H固有文字 (H17.4追加分)	F5A1	蕨
7467	S H固有文字 (H17.4追加分)	F5A2	荒
7468	S H固有文字 (H17.4追加分)	F5A3	精
7469	S H固有文字 (H17.4追加分)	F5A4	椅
7470	S H固有文字 (H17.4追加分)	F5A5	梲
7471	S H固有文字 (H17.4追加分)	F5A6	魚
7472	S H固有文字 (H17.4追加分)	F5A7	喫
7473	S H固有文字 (H17.4追加分)	F5A8	竈
7474	S H固有文字 (H17.4追加分)	F5A9	橋
7475	S H固有文字 (H17.4追加分)	F5AA	詹
7476	S H固有文字 (H17.4追加分)	F5AB	會
7477	S H固有文字 (H17.4追加分)	F5AC	彳
7478	S H固有文字 (H17.4追加分)	F5AD	薰
7479	S H固有文字 (H17.4追加分)	F5AE	今
7480	S H固有文字 (H17.4追加分)	F5AF	土
7481	S H固有文字 (H17.4追加分)	F5B0	藤
7482	S H固有文字 (H17.4追加分)	F5B1	奥
7483	S H固有文字 (H17.4追加分)	F5B2	杓
7484	S H固有文字 (H17.4追加分)	F5B3	達
7485	S H固有文字 (H17.4追加分)	F5B4	崑
7486	S H固有文字 (H17.4追加分)	F5B5	礼
7487	S H固有文字 (H17.4追加分)	F5B6	蔭

項番	文字の種類	SJIS	字体
7488	S H固有文字 (H17.4追加分)	F5B7	蓮
7489	S H固有文字 (H17.4追加分)	F5B8	菅
7490	S H固有文字 (H17.4追加分)	F5B9	勢
7491	S H固有文字 (H17.4追加分)	F5BA	荒
7492	S H固有文字 (H17.4追加分)	F5BB	慎
7493	S H固有文字 (H17.4追加分)	F5BC	惠
7494	S H固有文字 (H17.4追加分)	F5BD	靖
7495	S H固有文字 (H17.4追加分)	F5BE	初
7496	S H固有文字 (H17.4追加分)	F5BF	藏
7497	S H固有文字 (H17.4追加分)	F5C0	亮
7498	S H固有文字 (H17.4追加分)	F5C1	邊
7499	S H固有文字 (H17.4追加分)	F5C2	琪
7500	S H固有文字 (H17.4追加分)	F5C3	寛
7501	S H固有文字 (H17.4追加分)	F5C4	紘
7502	S H固有文字 (H17.4追加分)	F5C5	尻
7503	S H固有文字 (H17.4追加分)	F5C6	晴
7504	S H固有文字 (H17.4追加分)	F5C7	功
7505	S H固有文字 (H17.4追加分)	F5C8	土
7506	S H固有文字 (H17.4追加分)	F5C9	襲
7507	S H固有文字 (H17.4追加分)	F5CA	敵
7508	S H固有文字 (H17.4追加分)	F5CB	丈
7509	S H固有文字 (H17.4追加分)	F5CC	勳
7510	S H固有文字 (H17.4追加分)	F5CD	塚
7511	S H固有文字 (H17.4追加分)	F5CE	増
7512	S H固有文字 (H17.4追加分)	F5CF	輝
7513	S H固有文字 (H17.4追加分)	F5D0	教
7514	S H固有文字 (H17.4追加分)	F5D1	葉
7515	S H固有文字 (H17.4追加分)	F5D2	菊
7516	S H固有文字 (H17.4追加分)	F5D3	彦
7517	S H固有文字 (H17.4追加分)	F5D4	宇
7518	S H固有文字 (H17.4追加分)	F5D5	紀
7519	S H固有文字 (H17.4追加分)	F5D6	末
7520	S H固有文字 (H17.4追加分)	F5D7	篇

項番	文字の種類	SJIS	字体
7521	S H固有文字 (H17.4追加分)	F5D8	註
7522	S H固有文字 (H17.4追加分)	F5D9	厩
7523	S H固有文字 (H17.4追加分)	F5DA	芦
7524	S H固有文字 (H17.4追加分)	F5DB	恢
7525	S H固有文字 (H17.4追加分)	F5DC	粃
7526	S H固有文字 (H17.4追加分)	F5DD	絆
7527	S H固有文字 (H17.4追加分)	F5DE	遙
7528	S H固有文字 (H17.4追加分)	F5DF	萌
7529	S H固有文字 (H17.4追加分)	F5E0	權
7530	S H固有文字 (H17.4追加分)	F5E1	逞
7531	S H固有文字 (H17.4追加分)	F5E2	縁
7532	S H固有文字 (H17.4追加分)	F5E3	横
7533	S H固有文字 (H17.4追加分)	F5E4	温
7534	S H固有文字 (H17.4追加分)	F5E5	禍
7535	S H固有文字 (H17.4追加分)	F5E6	悔
7536	S H固有文字 (H17.4追加分)	F5E7	海
7537	S H固有文字 (H17.4追加分)	F5E8	渴
7538	S H固有文字 (H17.4追加分)	F5E9	漢
7539	S H固有文字 (H17.4追加分)	F5EA	祈
7540	S H固有文字 (H17.4追加分)	F5EB	器
7541	S H固有文字 (H17.4追加分)	F5EC	虚
7542	S H固有文字 (H17.4追加分)	F5ED	響
7543	S H固有文字 (H17.4追加分)	F5EE	勤
7544	S H固有文字 (H17.4追加分)	F5EF	謹
7545	S H固有文字 (H17.4追加分)	F5F0	薰
7546	S H固有文字 (H17.4追加分)	F5F1	掲
7547	S H固有文字 (H17.4追加分)	F5F2	撃
7548	S H固有文字 (H17.4追加分)	F5F3	黄
7549	S H固有文字 (H17.4追加分)	F5F4	黑
7550	S H固有文字 (H17.4追加分)	F5F5	穀
7551	S H固有文字 (H17.4追加分)	F5F6	祉
7552	S H固有文字 (H17.4追加分)	F5F7	視
7553	S H固有文字 (H17.4追加分)	F5F8	社

項番	文字の種類	SJIS	字体
7554	S H固有文字 (H17.4追加分)	F5F9	者
7555	S H固有文字 (H17.4追加分)	F5FA	煮
7556	S H固有文字 (H17.4追加分)	F5FB	臭
7557	S H固有文字 (H17.4追加分)	F5FC	祝
7558	S H固有文字 (H17.4追加分)	F640	暑
7559	S H固有文字 (H17.4追加分)	F641	署
7560	S H固有文字 (H17.4追加分)	F642	緒
7561	S H固有文字 (H17.4追加分)	F643	諸
7562	S H固有文字 (H17.4追加分)	F644	涉
7563	S H固有文字 (H17.4追加分)	F645	狀
7564	S H固有文字 (H17.4追加分)	F646	淨
7565	S H固有文字 (H17.4追加分)	F647	節
7566	S H固有文字 (H17.4追加分)	F648	祖
7567	S H固有文字 (H17.4追加分)	F649	巢
7568	S H固有文字 (H17.4追加分)	F64A	僧
7569	S H固有文字 (H17.4追加分)	F64B	層
7570	S H固有文字 (H17.4追加分)	F64C	増
7571	S H固有文字 (H17.4追加分)	F64D	憎
7572	S H固有文字 (H17.4追加分)	F64E	贈
7573	S H固有文字 (H17.4追加分)	F64F	卽
7574	S H固有文字 (H17.4追加分)	F650	嘆
7575	S H固有文字 (H17.4追加分)	F651	著
7576	S H固有文字 (H17.4追加分)	F652	徵
7577	S H固有文字 (H17.4追加分)	F653	懲
7578	S H固有文字 (H17.4追加分)	F654	都
7579	S H固有文字 (H17.4追加分)	F655	突
7580	S H固有文字 (H17.4追加分)	F656	難
7581	S H固有文字 (H17.4追加分)	F657	梅
7582	S H固有文字 (H17.4追加分)	F658	繁
7583	S H固有文字 (H17.4追加分)	F659	賓
7584	S H固有文字 (H17.4追加分)	F65A	敏
7585	S H固有文字 (H17.4追加分)	F65B	侮
7586	S H固有文字 (H17.4追加分)	F65C	福

項番	文字の種類	SJIS	字体
7587	S H固有文字 (H17.4追加)	F65D	歩
7588	S H固有文字 (H17.4追加)	F65E	墨
7589	S H固有文字 (H17.4追加)	F65F	毎
7590	S H固有文字 (H17.4追加)	F660	欄
7591	S H固有文字 (H17.4追加)	F661	虜
7592	S H固有文字 (H17.4追加)	F662	緑
7593	S H固有文字 (H17.4追加)	F663	涙
7594	S H固有文字 (H17.4追加)	F664	類
7595	S H固有文字 (H17.4追加)	F665	歴
7596	S H固有文字 (H17.4追加)	F666	曆
7597	S H固有文字 (H17.4追加)	F667	練
7598	S H固有文字 (H17.4追加)	F668	鍊
7599	S H固有文字 (H17.4追加)	F669	郎
7600	S H固有文字 (H17.4追加)	F66A	朗
7601	S H固有文字 (H17.4追加)	F66B	廊
7602	S H固有文字 (H17.4追加)	F66C	録
7603	S H固有文字 (H17.4追加)	F66D	猪
7604	S H固有文字 (H17.4追加)	F66E	琢
7605	S H固有文字 (H17.4追加)	F66F	皦
7606	S H固有文字 (H22.3追加)	F670	鮫
7607	S H固有文字 (H22.3追加)	F671	煜
7608	S H固有文字 (H22.3追加)	F672	簞
7609	S H固有文字 (H22.3追加)	F673	但
7610	S H固有文字 (H22.3追加)	F674	濳
7611	S H固有文字 (H22.3追加)	F675	俞
7612	S H固有文字 (H22.3追加)	F676	陰
7613	S H固有文字 (H22.3追加)	F677	鶴
7614	S H固有文字 (H22.3追加)	F678	鷓
7615	S H固有文字 (H22.3追加)	F679	暲
7616	S H固有文字 (H22.3追加)	F67A	欸
7617	S H固有文字 (H22.3追加)	F67B	咩
7618	S H固有文字 (H22.3追加)	F67C	榿
7619	S H固有文字 (H22.3追加)	F67D	嶧

項番	文字の種類	SJIS	字体
7620	S H固有文字 (H22.3追加分)	F67E	貺
7621	S H固有文字 (H22.3追加分)	F680	瀉
7622	S H固有文字 (H22.3追加分)	F681	峯
7623	S H固有文字 (H22.3追加分)	F682	脇
7624	S H固有文字 (H22.3追加分)	F683	牙
7625	S H固有文字 (H22.3追加分)	F684	慧
7626	S H固有文字 (H22.3追加分)	F685	隆
7627	S H固有文字 (H22.3追加分)	F686	蓓
7628	S H固有文字 (H22.3追加分)	F687	齊
7629	S H固有文字 (H22.3追加分)	F688	炅
7630	S H固有文字 (H22.3追加分)	F689	峣
7631	S H固有文字 (H22.3追加分)	F68A	仵
7632	S H固有文字 (H22.3追加分)	F68B	桺
7633	S H固有文字 (H22.3追加分)	F68C	荻
7634	S H固有文字 (H22.3追加分)	F68D	兼
7635	S H固有文字 (H22.3追加分)	F68E	羽
7636	S H固有文字 (H22.3追加分)	F68F	滿
7637	S H固有文字 (H22.3追加分)	F690	角
7638	S H固有文字 (H22.3追加分)	F691	窄
7639	S H固有文字 (H22.3追加分)	F692	邊
7640	S H固有文字 (H22.3追加分)	F693	榧
7641	S H固有文字 (H22.3追加分)	F694	西
7642	端末差分文字	F6AE	仞
7643	端末差分文字	F6AF	倩
7644	端末差分文字	F6B0	修
7645	端末差分文字	F6B1	偈
7646	端末差分文字	F6B2	偕
7647	端末差分文字	F6B3	偷
7648	端末差分文字	F6B4	傅
7649	端末差分文字	F6B5	兑
7650	端末差分文字	F6B6	冢
7651	端末差分文字	F6B7	剿
7652	端末差分文字	F6B8	勦

項番	文字の種類	SJIS	字体
7653	端末差分文字	F6B9	飭
7654	端末差分文字	F6BA	咆
7655	端末差分文字	F6BB	喙
7656	端末差分文字	F6BC	唧
7657	端末差分文字	F6BD	喻
7658	端末差分文字	F6BE	嗔
7659	端末差分文字	F6BF	嘯
7660	端末差分文字	F6C0	嚮
7661	端末差分文字	F6C1	嚼
7662	端末差分文字	F6C2	嚼
7663	端末差分文字	F6C3	嚼
7664	端末差分文字	F6C4	均
7665	端末差分文字	F6C5	樽
7666	端末差分文字	F6C6	堵
7667	端末差分文字	F6C7	壙
7668	端末差分文字	F6C8	壙
7669	端末差分文字	F6C9	奘
7670	端末差分文字	F6CA	奢
7671	端末差分文字	F6CB	奠
7672	端末差分文字	F6CC	妆
7673	端末差分文字	F6CD	媪
7674	端末差分文字	F6CE	嫂
7675	端末差分文字	F6CF	嫺
7676	端末差分文字	F6D0	嬾
7677	端末差分文字	F6D1	寐
7678	端末差分文字	F6D2	寤
7679	端末差分文字	F6D3	寢
7680	端末差分文字	F6D4	岌
7681	端末差分文字	F6D5	巔
7682	端末差分文字	F6D6	帚
7683	端末差分文字	F6D7	廐
7684	端末差分文字	F6D8	廐
7685	端末差分文字	F6D9	廣

項番	文字の種類	SJIS	字体
7686	端末差分文字	F6DA	莽
7687	端末差分文字	F6DB	替
7688	端末差分文字	F6DC	彭
7689	端末差分文字	F6DD	愠
7690	端末差分文字	F6DE	慊
7691	端末差分文字	F6DF	愆
7692	端末差分文字	F6E0	懊
7693	端末差分文字	F6E1	懶
7694	端末差分文字	F6E2	掾
7695	端末差分文字	F6E3	揀
7696	端末差分文字	F6E4	掄
7697	端末差分文字	F6E5	撓
7698	端末差分文字	F6E6	擲
7699	端末差分文字	F6E7	擦
7700	端末差分文字	F6E8	攘
7701	端末差分文字	F6E9	无
7702	端末差分文字	F6EA	瞥
7703	端末差分文字	F6EB	曠
7704	端末差分文字	F6EC	曦
7705	端末差分文字	F6ED	曩
7706	端末差分文字	F6EE	曷
7707	端末差分文字	F6EF	枹
7708	端末差分文字	F6F0	楮
7709	端末差分文字	F6F1	椽
7710	端末差分文字	F6F2	榆
7711	端末差分文字	F6F3	榦
7712	端末差分文字	F6F4	槿
7713	端末差分文字	F6F5	椈
7714	端末差分文字	F6F6	椹
7715	端末差分文字	F6F7	櫪
7716	端末差分文字	F6F8	桴
7717	端末差分文字	F6F9	欖
7718	端末差分文字	F6FA	歇

項番	文字の種類	SJIS	字体
7719	端末差分文字	F6FB	歉
7720	端末差分文字	F6FC	歸
7721	端末差分文字	F740	毓
7722	端末差分文字	F741	氛
7723	端末差分文字	F742	渝
7724	端末差分文字	F743	洩
7725	端末差分文字	F744	漉
7726	端末差分文字	F745	漑
7727	端末差分文字	F746	滲
7728	端末差分文字	F747	潁
7729	端末差分文字	F748	激
7730	端末差分文字	F749	汙
7731	端末差分文字	F74A	瀚
7732	端末差分文字	F74B	瀝
7733	端末差分文字	F74C	瀟
7734	端末差分文字	F74D	炮
7735	端末差分文字	F74E	熏
7736	端末差分文字	F74F	燠
7737	端末差分文字	F750	燭
7738	端末差分文字	F751	燠
7739	端末差分文字	F752	燧
7740	端末差分文字	F753	燦
7741	端末差分文字	F754	爛
7742	端末差分文字	F755	牀
7743	端末差分文字	F756	牆
7744	端末差分文字	F757	牋
7745	端末差分文字	F758	猜
7746	端末差分文字	F759	默
7747	端末差分文字	F75A	獺
7748	端末差分文字	F75B	瑯
7749	端末差分文字	F75C	瑜
7750	端末差分文字	F75D	瑾
7751	端末差分文字	F75E	疱

項番	文字の種類	SJIS	字体
7752	端末差分文字	F75F	瘡
7753	端末差分文字	F760	瘟
7754	端末差分文字	F761	瘡
7755	端末差分文字	F762	癩
7756	端末差分文字	F763	癢
7757	端末差分文字	F764	癩
7758	端末差分文字	F765	癩
7759	端末差分文字	F766	癩
7760	端末差分文字	F767	睛
7761	端末差分文字	F768	瞎
7762	端末差分文字	F769	瞎
7763	端末差分文字	F76A	瞶
7764	端末差分文字	F76B	礦
7765	端末差分文字	F76C	碌
7766	端末差分文字	F76D	碣
7767	端末差分文字	F76E	礪
7768	端末差分文字	F76F	礪
7769	端末差分文字	F770	祀
7770	端末差分文字	F771	祠
7771	端末差分文字	F772	祇
7772	端末差分文字	F773	祚
7773	端末差分文字	F774	祕
7774	端末差分文字	F775	袂
7775	端末差分文字	F776	袂
7776	端末差分文字	F777	祿
7777	端末差分文字	F778	襖
7778	端末差分文字	F779	襖
7779	端末差分文字	F77A	禧
7780	端末差分文字	F77B	禪
7781	端末差分文字	F77C	禮
7782	端末差分文字	F77D	襖
7783	端末差分文字	F77E	竭
7784	端末差分文字	F780	簧

項番	文字の種類	SJIS	字体
7785	端末差分文字	F781	箫
7786	端末差分文字	F782	籥
7787	端末差分文字	F783	籟
7788	端末差分文字	F784	繁
7789	端末差分文字	F785	縉
7790	端末差分文字	F786	縊
7791	端末差分文字	F787	縊
7792	端末差分文字	F788	縊
7793	端末差分文字	F789	縊
7794	端末差分文字	F78A	纒
7795	端末差分文字	F78B	纒
7796	端末差分文字	F78C	羯
7797	端末差分文字	F78D	聳
7798	端末差分文字	F78E	脰
7799	端末差分文字	F78F	膾
7800	端末差分文字	F790	膾
7801	端末差分文字	F791	臍
7802	端末差分文字	F792	臍
7803	端末差分文字	F793	臍
7804	端末差分文字	F794	臍
7805	端末差分文字	F795	菁
7806	端末差分文字	F796	菁
7807	端末差分文字	F797	菁
7808	端末差分文字	F798	菁
7809	端末差分文字	F799	菁
7810	端末差分文字	F79A	蕭
7811	端末差分文字	F79B	薇
7812	端末差分文字	F79C	藹
7813	端末差分文字	F79D	藹
7814	端末差分文字	F79E	藹
7815	端末差分文字	F79F	藹
7816	端末差分文字	F7A0	炮
7817	端末差分文字	F7A1	蛻

項番	文字の種類	SJIS	字体
7818	端末差分文字	F7A2	蜻
7819	端末差分文字	F7A3	蝎
7820	端末差分文字	F7A4	蚰
7821	端末差分文字	F7A5	螂
7822	端末差分文字	F7A6	蠍
7823	端末差分文字	F7A7	袍
7824	端末差分文字	F7A8	褌
7825	端末差分文字	F7A9	褰
7826	端末差分文字	F7AA	袴
7827	端末差分文字	F7AB	覃
7828	端末差分文字	F7AC	覈
7829	端末差分文字	F7AD	羈
7830	端末差分文字	F7AE	覲
7831	端末差分文字	F7AF	詼
7832	端末差分文字	F7B0	誨
7833	端末差分文字	F7B1	諠
7834	端末差分文字	F7B2	謚
7835	端末差分文字	F7B3	賺
7836	端末差分文字	F7B4	賊
7837	端末差分文字	F7B5	踰
7838	端末差分文字	F7B6	蹤
7839	端末差分文字	F7B7	蹲
7840	端末差分文字	F7B8	躅
7841	端末差分文字	F7B9	躑
7842	端末差分文字	F7BA	鞞
7843	端末差分文字	F7BB	鞞
7844	端末差分文字	F7BC	輓
7845	端末差分文字	F7BD	辭
7846	端末差分文字	F7BE	遏
7847	端末差分文字	F7BF	道
7848	端末差分文字	F7C0	逾
7849	端末差分文字	F7C1	邁
7850	端末差分文字	F7C2	郢

項番	文字の種類	SJIS	字体
7851	端末差分文字	F7C3	醺
7852	端末差分文字	F7C4	飽
7853	端末差分文字	F7C5	鋤
7854	端末差分文字	F7C6	鎰
7855	端末差分文字	F7C7	鋟
7856	端末差分文字	F7C8	鏐
7857	端末差分文字	F7C9	鏢
7858	端末差分文字	F7CA	闌
7859	端末差分文字	F7CB	隘
7860	端末差分文字	F7CC	雹
7861	端末差分文字	F7CD	霄
7862	端末差分文字	F7CE	靄
7863	端末差分文字	F7CF	靜
7864	端末差分文字	F7D0	醜
7865	端末差分文字	F7D1	鞞
7866	端末差分文字	F7D2	鮓
7867	端末差分文字	F7D3	飫
7868	端末差分文字	F7D4	餃
7869	端末差分文字	F7D5	餉
7870	端末差分文字	F7D6	餒
7871	端末差分文字	F7D7	餹
7872	端末差分文字	F7D8	餘
7873	端末差分文字	F7D9	餽
7874	端末差分文字	F7DA	飭
7875	端末差分文字	F7DB	餞
7876	端末差分文字	F7DC	餵
7877	端末差分文字	F7DD	餅
7878	端末差分文字	F7DE	餽
7879	端末差分文字	F7DF	餽
7880	端末差分文字	F7E0	餽
7881	端末差分文字	F7E1	餽
7882	端末差分文字	F7E2	饅
7883	端末差分文字	F7E3	饅

項番	文字の種類	SJIS	字体
7884	端末差分文字	F7E4	饒
7885	端末差分文字	F7E5	饋
7886	端末差分文字	F7E6	饑
7887	端末差分文字	F7E7	饒
7888	端末差分文字	F7E8	饌
7889	端末差分文字	F7E9	駸
7890	端末差分文字	F7EA	駮
7891	端末差分文字	F7EB	駮
7892	端末差分文字	F7EC	鮑
7893	端末差分文字	F7ED	鮑
7894	端末差分文字	F7EE	鮑
7895	端末差分文字	F7EF	鵠
7896	端末差分文字	F7F0	鵠
7897	端末差分文字	F7F1	黨
7898	端末差分文字	F7F2	齷
7899	端末差分文字	F7F3	齷
7900	端末差分文字	F7F4	齷
7901	端末差分文字	F7F5	齷
7902	端末差分文字	F7F6	齷
7903	端末差分文字	F7F7	齷
7904	端末差分文字	F7F8	齷
7905	端末差分文字	F7F9	齷
7906	端末差分文字	F7FA	齷
7907	端末差分文字	F7FB	齷
7908	端末差分文字	F7FC	齷

## 参考資料 4

## 拠点コード一覧

No	拠点コード	拠点名
1	8111	北海道事務センター
2	8230	仙台広域事務センター
3	8331	高崎広域事務センター
4	8341	埼玉広域事務センター
5	8423	東京広域事務センター
6	8456	神奈川事務センター
7	8520	金沢広域事務センター
8	8554	名古屋広域事務センター
9	8627	京都事務センター
10	8638	大阪広域事務センター
11	8664	兵庫事務センター
12	8727	岡山広域事務センター
13	8738	広島広域事務センター
14	8819	高松広域事務センター
15	8911	福岡広域事務センター

国民年金保険料免除・納付猶予申請  
承認通知書DVDインタフェース仕様書

令和9年1月

1.0版

日本年金機構



## 目 次

	頁
第1 基本的事項	1
1. 1 目的	1
1. 2 規定にあたっての基本的な考え方	1
第2 具体的事項	2
2. 1 電子媒体関係	2
2. 1. 1 電子媒体の種類	2
2. 1. 2 共通規定事項	3
(1) ハード仕様	3
(2) ソフト仕様	4
(3) ボリューム名及びファイル名	7
2. 2 データ作成規定	8
2. 2. 1 レコード構成と詳細	8
2. 2. 2 0件時のファイル作成有無について	8
第3 貼付ラベル規定	9
3. 1 受託業者用貼付ラベルについて	9
 (添付資料)	 11
電子媒体の詳細	
① ファイルレイアウトフォーム	
② データレコードの収録内容	
印刷専用社会保険フォント一覧 (別添)	

## 第1 基本的事項

### 1. 1 目的

この仕様書は、日本年金機構が国民年金保険料免除・納付猶予申請承認通知書の作成委託を行うにあたり、受託事業者に対して行われる作成情報の提供に使用する電子媒体の仕様を定めたものです。

### 1. 2 規定にあたっての基本的な考え方

規定については、日本工業規格（J I S）に基づいて作成しました。  
具体的には、J I S X 6 2 4 8（DVD-リライタブルディスク（DVD-RW））に準じた仕様としています。

尚、使用する文字コードは1バイト文字はJ I S 8ビットコード、2バイト文字はS h i f t - J I Sコードとしました。

## 第2 具体的事項

### 2. 1 電子媒体関係

#### 2. 1. 1 電子媒体の種類

DVD種類	国民年金保険料免除・納付猶予申請承認通知書DVD
作成元	日本年金機構
作成単位	全国
送付先	被保険者
収録概要	国民年金保険料免除・納付猶予申請承認通知書の作成情報が以下の項目にてSORT済み ①統一事務所コード ②郵便番号 ③免除審査結果区分（第1期間）（※）  （※）SORT順は下記の通り 全額免除→半額免除→4分の1免除→4分の3免除→納付猶予

## 2. 1. 2 共通規定事項

### (1) ハード仕様

ハード仕様の項目とその内容は、表2. 1. 2-1の通りです。

表2. 1. 2-1 電子媒体のハード仕様

項番	項目	内容	備考
1	記録型DVD規格	DVD-RW	DVD+RWは使用不可
2	ディスク外径	120mm	
3	記録方式	相変化記録方式	
4	レーザー波長	650nm	
5	記憶容量	4.7GB (片面)	記録可能容量 ディスク1枚あたり : 4.37GB 1ファイルあたり : 1.90GB
6	記録形式	UDF形式	UDF2.01
7	書込方式	パケットライト	UDF形式でサポート ※書込み時は必ずセッションを閉じる

## (2) ソフト仕様

## ア) 電子媒体のソフト仕様

ソフト仕様の項目とその内容は、表2. 1. 2-2の通りです。

表2. 1. 2-2 電子媒体のソフト仕様

項番	項目	内容	備考
1	ボリューム名	半角英数字で10桁以内	
2	ファイル名	半角英数字で19桁以内 (ファイル名後の「.(ドット) + 拡張子」 の計4桁除く)	
3	レコード形式	国民年金保険料免除・納付猶予申請承認通知書情報 固定長レコード (レコード区切り無し) レコード長 492バイト	
4	データ属性	1バイト文字または2バイト文字	
5	内部コード	1バイト文字: JIS8ビットコード 2バイト文字: Shift-JISコード	別添の印刷専用社会保険 フォント一覧を参照
6	収録形式	シングルファイル/シングルボリューム マルチルファイル/シングルボリューム	

## イ) ソフト仕様の補足説明

ソフト仕様に関する補足説明は、以下の通りです。

## ① データ属性 (1バイト文字又は、2バイト文字)

データの各1文字を1バイト(8ビット)で表す形式の文字を1バイト文字、  
データの各1文字を2バイト(16ビット)で表す形式の文字を2バイト文字と  
いいます。

## ② 内部コード (JIS8ビットコード及びShift-JISコード)

電子計算組織内の処理において、文字等を表わすために用いる符号です。

## ③ 収録形式

収録形式は、表2. 1. 2-3の通りです。

表2. 1. 2-3 収録形式

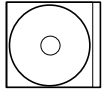
項番	収録形式	データの収録形態	電子媒体の形態
1	シングルファイル/ シングルボリューム	1枚に1暗号化後ファイル を収録	(注1) ← 全国分 
2	マルチファイル/ シングルボリューム	1枚に複数の暗号化後 ファイルを収録	(注1) (注2) ← 全国分A ← 全国分B ← 全国分C : :

(注1) 全国単位に作成したファイルを暗号化し、暗号化後ファイルをDVDに収録します。

(注2) 全国単位に作成したファイルは、レコード件数を基にファイル分割を行います。  
分割単位は表2. 1. 2-4の通りです。

表2. 1. 2-4 分割単位

項番	ファイル名称	分割単位
1	国民年金保険料免除・納付猶予申請承認通知書データファイル	100,000件

## ④ レコード形式

- ・固定長レコード（レコード区切り無し）

バイナリ属性を含め、任意のデータ属性を格納したレコードで使用可能な形式。  
データ部に関しては、区切りのない一つのファイルとする。

← データA →	← データB →	← データC →
----------	----------	----------

## ウ) 暗号化処理方式

電子媒体の暗号化処理方式は、表2. 1. 2-5 の通りです。

表2. 1. 2-5 電子媒体の暗号化処理方式

項番	項目	内容	備考
1	自己解凍形式	AESに準拠した暗号化製品による自己解凍形式とする。	
2	パスワード	16桁の半角英数字とする。	
3	暗号化後 ファイル名	ファイル名の末尾に「.exe」を付与する。	ファイル名は、表2. 1. 2-6参照

## (3) ボリューム名及びファイル名

DVD-RWのボリューム名及びファイル名は、表2. 1. 2-6の通りです。

表2. 1. 2-6 ボリューム名及びファイル名

回付方向	DVD名称	ボリューム名	ファイル名
日本年金機構 ↓ 受託業者	国民年金保険料免除・納付猶予申請承認通知書DVD	(正) PAM61A (副) PAM61B	MN J Y U S Y N +作成年月日(西暦8桁) +” ” +媒体通番(2桁)

DVD-RWには、暗号化後のファイル(ファイル名後の「.(ドット)+拡張子」含む)を収録します。

## 2. 2 データ作成規定

DVDの内容は以下のとおりです。

### 2. 2. 1 レコード構成と詳細

当仕様書で扱う電子媒体についてのレコード構成及び内容は、添付資料の「ファイルレイアウトフォーム」と「データレコードの収録内容」を参照願います。

### 2. 2. 3 0件時のファイル作成有無について

出力対象となるレコードが0件の場合については、ファイルを作成しません。

### 第3 貼付ラベル規定

#### 3. 1 受託業者用貼付ラベルについて

DVDを貸出す際にDVDに収録されている内容を明確にするため、DVDディスクラベル及びDVDディスクケース貼付ラベルの貼付けを行います。

DVDディスクラベルの記載内容については表3. 1-1に、  
DVDディスクラベルの記載方法については図3. 1-1に、  
DVDディスクラベルの記載例については図3. 1-2に示す。

表3. 1-1 DVDディスクラベルの記載内容

項番	項目	内 容		備 考
①	タイトル	国民年金保険料免除・納付猶予申請承認通知書DVD		
②	正/副	正	副	
③	ボリューム名	表2. 1. 2-6 ボリューム名及びファイル名の「ボリューム名」を記載する。		

図3. 1-1 DVDディスクラベルの記載方法



図3. 1-2 DVDディスクラベルの記載例



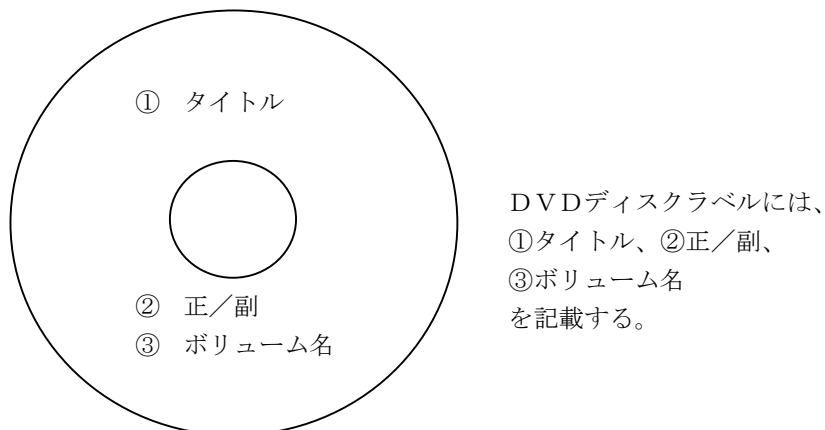
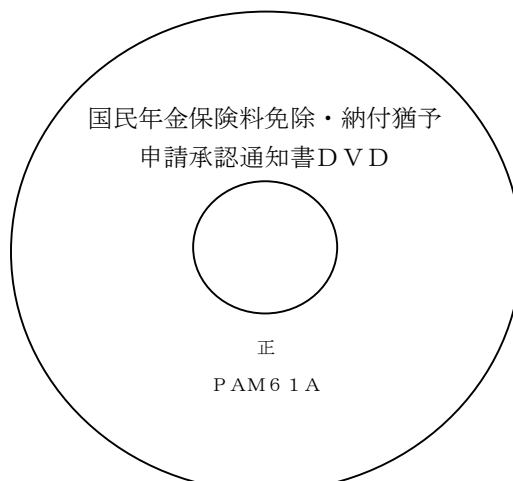

**(添付資料)**

**電子媒体の詳細**

- ・ ファイルレイアウトフォーム
- ・ データレコードの収録内容

**印刷専用社会保険フォント一覧（別添）**



項番	項目名	フォーマット			文字間隔 変更指定	設定値	説明
		属性	バイト数	ポジション			
1	統一事務所コード	C	4	1	-	"9999"形式	ソートキー
2	宛先	-	-	-	-	-	-
3	郵便番号	C	15	5	-	"X△X△X△-△X△X△X△X"形式	ソートキー ・オールスペースの場合、オールスペース ・下4桁がスペースの場合、『X△X△X△△△△△△△△△』 形式で編集 ・下2桁がスペースの場合、『X△X△X△-△X△X△△△△』形式 で編集 ・上記以外の場合、『X△X△X△-△X△X△X△X』形式で編集 ※△：半角スペース
4	住所	-	-	-	-	-	-
5	住所1	-	-	-	-	-	-
6	住所1有効データ長	9	2	20	-	"99"形式	未使用項目
7	住所1印字桁数	9	2	22	-	"99"形式	住所(1行目)の印字桁数
8	住所1	C	20	24	-	半角英数文字・全角(漢字)混在	住所(1行目)の実データを左詰めで設定。 残りは半角スペースを設定
9	住所2	-	-	-	-	-	-
10	住所2有効データ長	9	2	44	-	"99"形式	未使用項目
11	住所2印字桁数	9	2	46	-	"99"形式	住所(2行目)の印字桁数
12	住所2	C	20	48	-	半角英数文字・全角(漢字)混在	住所(2行目)の実データを左詰めで設定。 残りは半角スペースを設定
13	住所3	-	-	-	-	-	-
14	住所3有効データ長	9	2	68	-	"99"形式	未使用項目
15	住所3印字桁数	9	2	70	-	"99"形式	住所(3行目)の印字桁数
16	住所3	C	20	72	-	半角英数文字・全角(漢字)混在	住所(3行目)の実データを左詰めで設定。 残りは半角スペースを設定
17	住所4	-	-	-	-	-	-
18	住所4有効データ長	9	2	92	-	"99"形式	未使用項目
19	住所4印字桁数	9	2	94	-	"99"形式	住所(4行目)の印字桁数
20	住所4	C	18	96	-	半角英数文字・全角(漢字)混在	住所(4行目)の実データを左詰めで設定。 残りは半角スペースを設定
21	氏名	-	-	-	-	-	-
22	氏名有効データ長	9	2	114	-	"99"形式	未使用項目
23	氏名印字桁数	9	2	116	-	"99"形式	氏名の印字桁数
24	氏名	C	25	118	-	半角英数文字・全角(漢字)混在	氏名の実データを左詰めで設定。 残りは半角スペースを設定
25	差し出し人	-	-	-	-	-	-
26	差し出人郵便番号記号	C	2	143	-	"X"形式	"〒"固定
27	差し出し人郵便番号	C	8	145	-	"XXX-XXXX"形式	

項番	項目名	フォーマット			文字間隔 変更指定	設定値	説明
		属性	バイト数	ロケーション			
28	住所 1	-	-	-	-	-	-
29	差し出し人住所 1 有効データ長	9	2	153	-	"99"形式	未使用項目
30	差し出し人住所 1 印字桁数	9	2	155	-	"99"形式	差し出し人住所 (1 行目) の印字桁数
31	差し出し人住所 1	C	26	157	-	半角英数字・全角(漢字)混在	差し出し人住所 (1 行目) の実データを左詰めで設定 残りは半角スペースを設定
32	住所 2	-	-	-	-	-	-
33	差し出し人住所 2 有効データ長	9	2	183	-	"99"形式	未使用項目
34	差し出し人住所 2 印字桁数	9	2	185	-	"99"形式	差し出し人住所 (2 行目) の印字桁数
35	差し出し人住所 2	C	26	187	-	半角英数字・全角(漢字)混在	差し出し人住所 (2 行目) の実データを左詰めで設定 残りは半角スペースを設定
36	住所 3	-	-	-	-	-	-
37	差し出し人住所 3 有効データ長	9	2	213	-	"99"形式	未使用項目
38	差し出し人住所 3 印字桁数	9	2	215	-	"99"形式	差し出し人住所 (3 行目) の印字桁数
39	差し出し人住所 3	C	25	217	-	半角英数字・全角(漢字)混在	差し出し人住所 (3 行目) の実データを左詰めで設定 残りは半角スペースを設定
40	差し出し人電話番号	C	14	242	-	"XXXXXXXXXXXX"形式	
41	差し出し人名称 1	-	-	-	-	-	-
42	差し出し人名称 1 有効データ長	9	2	256	-	"99"形式	未使用項目
43	差し出し人名称 1 印字桁数	9	2	258	-	"99"形式	差し出し人名称 (1 行目) の印字桁数
44	差し出し人名称 1	C	24	260	-	半角英数字・全角(漢字)混在	差し出し人名称 (1 行目) の実データを左詰めで設定 残りは半角スペースを設定
45	差し出し人名称 2	-	-	-	-	-	-
46	差し出し人名称 2 有効データ長	9	2	284	-	"99"形式	未使用項目
47	差し出し人名称 2 印字桁数	9	2	286	-	"99"形式	差し出し人名称 (2 行目) の印字桁数
48	差し出し人名称 2	C	24	288	-	半角英数字・全角(漢字)混在	差し出し人名称 (2 行目) の実データを左詰めで設定 残りは半角スペースを設定
49	OCR通番	C	9	312	-	"XXXXXXXX"形式	
50	所得有無	9	1	321	-	"9"形式	
51	最終出力表示	C	1	322	-	"X"形式	最終ページの場合のみ、『*』を編集 最終ページ以外はスペースを設定
52	基礎年金番号	-	-	-	-	-	-
53	左カッコ	C	1	323	-	"X"形式	『(』を編集
54	課所記号	9	4	324	-	"9999"形式	
55	ハイフン	C	1	328	-	"X"形式	『-』を編集
56	番号	9	6	329	-	"999999"形式	
57	右カッコ	C	1	335	-	"X"形式	『)』を編集
58	通知書番号	C	5	336	-	"ZZZZ9"形式	

項番	項目名	フォーマット			文字間隔 変更指定	設定値	説明
		属性	バイト数	ロケーション			
59	作成年月日	-	-	-	-	-	-
60	元号	C	4	341	-	"XX"形式	
61	年	C	2	345	-	"Z9"形式	
62	月	C	2	347	-	"Z9"形式	
63	日	C	2	349	-	"Z9"形式	
64	見出し部	C	16	351	-	"XXXXXXXXXX"形式	"期間延長承認"の場合、『(期間延長承認)』編集 上記以外の場合、全角スペースを編集
65	審査区分	-	-	-	-	-	-
66	全額免除	C	2	367	-	"X"形式	
67	4分の3免除	C	2	369	-	"X"形式	
68	半額免除	C	2	371	-	"X"形式	
69	4分の1免除	C	2	373	-	"X"形式	
70	納付猶予	C	2	375	-	"X"形式	
71	第1期間情報	-	-	-	-	-	-
72	免除審査結果区分 (第1期間)	C	12	377	-	"XXXXXXXX"形式	ソートキー 編集条件の詳細は、以下の通り。 ・ "全額免除承認" (1) の場合、『全額免 除△△』を編集 ・ "半額免除承認" (2) の場合、『半額免 除△△』を編集 ・ "1/4免除承認" (3) の場合、『4分の 1免除』を編集 ・ "3/4免除承認" (4) の場合、『4分の 3免除』を編集 ・ "納付猶予承認" (5) の場合、『納付猶 予△△』を編集 ※△: 全角スペース
73	始期 (第1期間)	-	-	-	-	-	-
74	元号	C	4	389	-	"XX"形式	
75	年	C	2	393	-	"Z9"形式	
76	年名称	C	2	395	-	"X"形式	『年』を編集
77	月	C	2	397	-	"Z9"形式	
78	月名称	C	2	399	-	"X"形式	『月』を編集
79	ハイフン (第1期間)	C	2	401	-	"X"形式	『~』を編集
80	終期 (第1期間)	-	-	-	-	-	-
81	元号	C	4	403	-	"XX"形式	
82	年	C	2	407	-	"Z9"形式	
83	年名称	C	2	409	-	"X"形式	『年』を編集
84	月	C	2	411	-	"Z9"形式	
85	月名称	C	2	413	-	"X"形式	『月』を編集

項番	項目名	フォーマット			文字間隔 変更指定	設定値	説明
		属性	バイト数	ポジション			
86	第2期間情報	-	-	-	-	-	-
87	免除審査結果区分 (第2期間)	C	12	415	-	"XXXXXX"形式	編集条件の詳細は、以下の通り。 ・“全額免除承認” (1) の場合、『全額免除△△』を編集 ・“半額免除承認” (2) の場合、『半額免除△△』を編集 ・“1/4免除承認” (3) の場合、『4分の1免除』を編集 ・“3/4免除承認” (4) の場合、『4分の3免除』を編集 ・“納付猶予承認” (5) の場合、『納付猶予△△』を編集 ※△: 全角スペース
88	始期 (第2期間)	-	-	-	-	-	-
89	元号	C	4	427	-	"XX"形式	
90	年	C	2	431	-	"Z9"形式	
91	年名称	C	2	433	-	"X"形式	『年』を編集
92	月	C	2	435	-	"Z9"形式	
93	月名称	C	2	437	-	"X"形式	『月』を編集
94	ハイフン (第2期間)	C	2	439	-	"X"形式	『~』を編集
95	終期 (第2期間)	-	-	-	-	-	-
96	元号	C	4	441	-	"XX"形式	
97	年	C	2	445	-	"Z9"形式	
98	年名称	C	2	447	-	"X"形式	『年』を編集
99	月	C	2	449	-	"Z9"形式	
100	月名称	C	2	451	-	"X"形式	『月』を編集
101	通知部	C	26	453	-	"XXXXXXXXXXXXXXXXXX"形式	編集条件の詳細は、以下の通り。 ・継続免除通知区分が“継続申請意向有り” (1) の場合、『継続審査申出受付済△△△△』を編集 ・継続免除通知区分が“継続免除30歳到達” (2) の場合、『今後、免除申請が必要です。』を編集 ・継続免除通知区分が“納付猶予から全額免除への切替を希望する者” (3) の場合、『継続審査 (切替) 申出受付済』を編集 ・上記以外の場合、スペースを編集 ※△: 全角スペース
102	予備	C	14	479	-	半角スペースを設定	

国民年金保険料免除・納付猶予申請  
却下通知書DVDインタフェース仕様書

令和9年1月

1.0版

日本年金機構



## 目 次

	頁
第1 基本的事項	1
1. 1 目的	1
1. 2 規定にあたっての基本的な考え方	1
第2 具体的事項	2
2. 1 電子媒体関係	2
2. 1. 1 電子媒体の種類	2
2. 1. 2 共通規定事項	3
(1) ハード仕様	3
(2) ソフト仕様	4
(3) ボリューム名及びファイル名	7
2. 2 データ作成規定	8
2. 2. 1 レコード構成と詳細	8
2. 2. 2 0件時のファイル作成有無について	8
第3 貼付ラベル規定	9
3. 1 受託業者用貼付ラベルについて	9
 (添付資料)	 11
電子媒体の詳細	
① ファイルレイアウトフォーム	
② データレコードの収録内容	
印刷専用社会保険フォント一覧 (別添)	

## 第1 基本的事項

### 1. 1 目的

この仕様書は、日本年金機構が国民年金保険料免除・納付猶予申請却下通知書の作成委託を行うにあたり、受託事業者に対して行われる作成情報の提供に使用する電子媒体の仕様を定めたものです。

### 1. 2 規定にあたっての基本的な考え方

規定については、日本工業規格（J I S）に基づいて作成しました。  
具体的には、J I S X 6 2 4 8（DVD-リライタブルディスク（DVD-RW））に準じた仕様としています。

尚、使用する文字コードは1バイト文字はJ I S 8ビットコード、2バイト文字はS h i f t - J I Sコードとしました。

## 第2 具体的事項

### 2. 1 電子媒体関係

#### 2. 1. 1 電子媒体の種類

DVD種類	国民年金保険料免除・納付猶予申請却下通知書DVD
作成元	日本年金機構
作成単位	全国
送付先	被保険者
収録概要	国民年金保険料免除・納付猶予申請却下通知書の作成情報が 以下の項目にてSORT済み ①統一事務所コード ②郵便番号

## 2. 1. 2 共通規定事項

### (1) ハード仕様

ハード仕様の項目とその内容は、表2. 1. 2-1の通りです。

表2. 1. 2-1 電子媒体のハード仕様

項番	項目	内容	備考
1	記録型DVD規格	DVD-RW	DVD+RWは使用不可
2	ディスク外径	120mm	
3	記録方式	相変化記録方式	
4	レーザー波長	650nm	
5	記憶容量	4.7GB (片面)	記録可能容量 ディスク1枚あたり : 4.37GB 1ファイルあたり : 1.90GB
6	記録形式	UDF形式	UDF2.01
7	書込方式	パケットライト	UDF形式でサポート ※書込み時は必ずセッションを閉じる

## (2) ソフト仕様

## ア) 電子媒体のソフト仕様

ソフト仕様の項目とその内容は、表 2. 1. 2-2 の通りです。

表 2. 1. 2-2 電子媒体のソフト仕様

項番	項目	内容	備考
1	ボリューム名	半角英数字で10桁以内	
2	ファイル名	半角英数字で19桁以内 (ファイル名後の「. (ドット) + 拡張子」 の計4桁除く)	
3	レコード形式	国民年金保険料免除・納付猶予申請却下通知書情報 固定長レコード (レコード区切り無し) レコード長 460バイト	
4	データ属性	1バイト文字または2バイト文字	
5	内部コード	1バイト文字: J I S 8ビットコード 2バイト文字: S h i f t - J I Sコード	別添の印刷専用社会保険 フォント一覧を参照
6	収録形式	シングルファイル/シングルボリューム マルチルファイル/シングルボリューム	

## イ) ソフト仕様の補足説明

ソフト仕様に関する補足説明は、以下の通りです。

## ① データ属性 (1バイト文字又は、2バイト文字)

データの各1文字を1バイト(8ビット)で表す形式の文字を1バイト文字、データの各1文字を2バイト(16ビット)で表す形式の文字を2バイト文字と  
いいます。

## ② 内部コード (J I S 8ビットコード及びS h i f t - J I Sコード)

電子計算組織内の処理において、文字等を表わすために用いる符号です。

## ③ 収録形式

収録形式は、表 2. 1. 2-3 の通りです。

**表 2. 1. 2-3 収録形式**

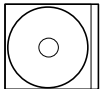
項番	収録形式	データの収録形態	電子媒体の形態
1	シングルファイル/ シングルボリューム	1 枚に 1 暗号化後ファイル を収録	(注 1) ← 全国分 

(注 1) 全国単位に作成したファイルを暗号化し、暗号化後ファイルを DVD に収録します。

## ④ レコード形式

- ・固定長レコード (レコード区切り無し)

バイナリ属性を含め、任意のデータ属性を格納したレコードで使用可能な形式。  
データ部に関しては、区切りのない一つのファイルとする。

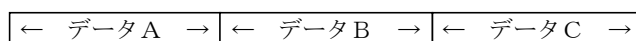

## ウ) 暗号化処理方式

電子媒体の暗号化処理方式は、表2. 1. 2-4 の通りです。

表2. 1. 2-4 電子媒体の暗号化処理方式

項番	項目	内容	備考
1	自己解凍形式	AESに準拠した暗号化製品による自己解凍形式とする。	
2	パスワード	16桁の半角英数字とする。	
3	暗号化後 ファイル名	ファイル名の末尾に「.exe」を付与する。	ファイル名は、表2. 1. 2-5参照

## (3) ボリューム名及びファイル名

DVD-RWのボリューム名及びファイル名は、表2. 1. 2-5の通りです。

表2. 1. 2-5 ボリューム名及びファイル名

回付方向	DVD名称	ボリューム名	ファイル名
日本年金機構 ↓ 受託業者	国民年金保険料免除・納付猶予申請却下通知書DVD	(正) PAM60A (副) PAM60B	MN J Y U K Y K +作成年月日(西暦8桁) +”_01”

DVD-RWには、暗号化後のファイル(ファイル名後の「.(ドット)+拡張子」含む)を収録します。

## 2. 2 データ作成規定

DVDの内容は以下のとおりです。

### 2. 2. 1 レコード構成と詳細

当仕様書で扱う電子媒体についてのレコード構成及び内容は、添付資料の「ファイルレイアウトフォーム」と「データレコードの収録内容」を参照願います。

### 2. 2. 3 0件時のファイル作成有無について

出力対象となるレコードが0件の場合については、ファイルを作成しません。

### 第3 貼付ラベル規定

#### 3. 1 受託業者用貼付ラベルについて

DVDを貸出す際にDVDに収録されている内容を明確にするため、DVDディスクラベル及びDVDディスクケース貼付ラベルの貼付けを行います。

DVDディスクラベルの記載内容については表3. 1-1に、  
DVDディスクラベルの記載方法については図3. 1-1に、  
DVDディスクラベルの記載例については図3. 1-2に示す。

表3. 1-1 DVDディスクラベルの記載内容

項番	項目	内 容		備 考
①	タイトル	国民年金保険料免除・納付猶予申請却下通知書DVD		
②	正/副	正	副	
③	ボリューム名	表2. 1. 2-5 ボリューム名及びファイル名の「ボリューム名」を記載する。		

図3. 1-1 DVDディスクラベルの記載方法



図3. 1-2 DVDディスクラベルの記載例



DVDディスクケース貼付ラベルの記載内容については表3. 1-2に、  
DVDディスクケース貼付ラベルの記載方法については図3. 1-3に、  
DVDディスクケース貼付ラベルの記載例については図3. 1-4に示す。

表3. 1-2 DVDディスクケース貼付ラベルの記載内容

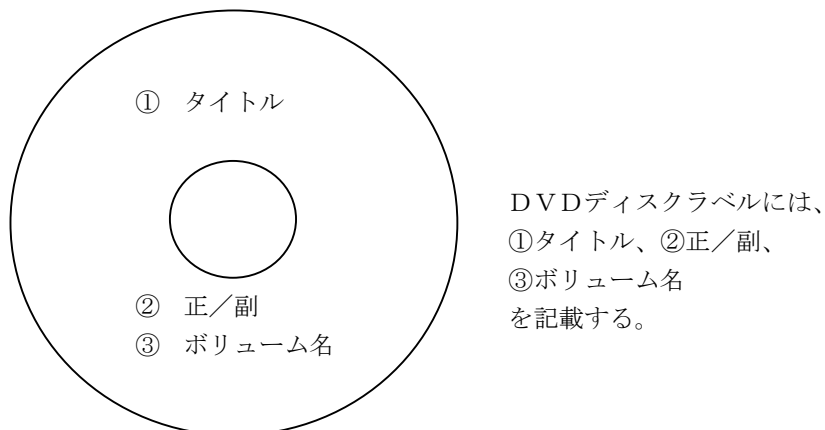
項番	項目	内容	備考
①	受託業者名	回付先の受託業者名を記載する。	
②	タイトル	国民年金保険料免除・納付猶予申請却下通知書DVD	
③	正/副	正   副	
④	ボリューム名	表2. 1. 2-5 ボリューム名及びファイル名の「ボリューム名」を記載する。	
⑤	作成年月日	DVDを作成した年月日を記載する。 (平成99年99月99日)	
⑥	機構担当名	日本年金機構の担当名を記載する。	

図3. 1-3 DVDディスクケース貼付ラベルの記載方法



図3. 1-4 DVDディスクケース貼付ラベルの記載例

XXXXXXXXXX
国民年金保険料免除・納付猶予申請却下
通知書DVD (正)
ボリューム名 : PAM60A
作成年月日 : 令和09年01月04日
日本年金機構 国民年金部

**(添付資料)**

**電子媒体の詳細**

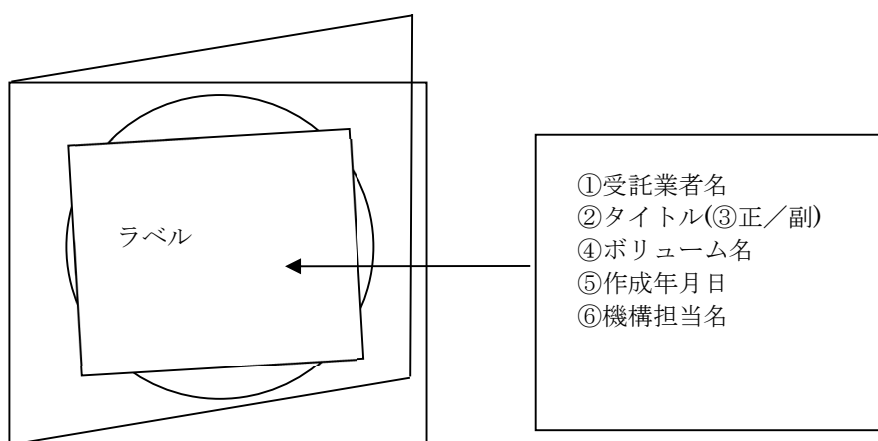
- ・ ファイルレイアウトフォーム
- ・ データレコードの収録内容

**印刷専用社会保険フォント一覧（別添）**



項番	項目名	フォーマット			文字間隔 変更指定	設定値	説明
		属性	バイト数	桁位置			
1	統一事務所コード	C	4	1	-	"9999"形式	ソートキー
2	宛先	-	-	-	-	-	-
3	郵便番号	C	15	5	-	『X△X△X△-△X△X△X△X』形式	ソートキー ・オールスペースの場合、オールスペース ・下4桁がスペースの場合、『X△X△X△△△△△△△△△』形式で編集 ・下2桁がスペースの場合、『X△X△X△-△X△X△△△△△』形式で編集 ・上記以外の場合、『X△X△X△-△X△X△X△X』形式で編集 ※△：半角スペース
4	住所	-	-	-	-	-	-
5	住所 1	-	-	-	-	-	-
6	住所 1 有効データ長	9	2	20	-	"99"形式	未使用項目
7	住所 1 印字桁数	9	2	22	-	"99"形式	住所(1行目)の印字桁数
8	住所 1	C	20	24	-	半角英数文字・全角(漢字)混在	住所(1行目)の実データを左詰めで設定。 残りは半角スペースを設定
9	住所 2	-	-	-	-	-	-
10	住所 2 有効データ長	9	2	44	-	"99"形式	未使用項目
11	住所 2 印字桁数	9	2	46	-	"99"形式	住所(2行目)の印字桁数
12	住所 2	C	20	48	-	半角英数文字・全角(漢字)混在	住所(2行目)の実データを左詰めで設定。 残りは半角スペースを設定
13	住所 3	-	-	-	-	-	-
14	住所 3 有効データ長	9	2	68	-	"99"形式	未使用項目
15	住所 3 印字桁数	9	2	70	-	"99"形式	住所(3行目)の印字桁数
16	住所 3	C	20	72	-	半角英数文字・全角(漢字)混在	住所(3行目)の実データを左詰めで設定。 残りは半角スペースを設定
17	住所 4	-	-	-	-	-	-
18	住所 4 有効データ長	9	2	92	-	"99"形式	未使用項目
19	住所 4 印字桁数	9	2	94	-	"99"形式	住所(4行目)の印字桁数
20	住所 4	C	18	96	-	半角英数文字・全角(漢字)混在	住所(4行目)の実データを左詰めで設定。 残りは半角スペースを設定
21	氏名	-	-	-	-	-	-
22	氏名有効データ長	9	2	114	-	"99"形式	未使用項目
23	氏名印字桁数	9	2	116	-	"99"形式	氏名の印字桁数
24	氏名	C	25	118	-	半角英数文字・全角(漢字)混在	氏名の実データを左詰めで設定。 残りは半角スペースを設定
25	差し出し人	-	-	-	-	-	-
26	差し出人郵便番号記号	C	2	143	-	『X』形式	"〒"固定
27	差し出し人郵便番号	C	8	145	-	『XXX-XXXX』形式	
28	住所 1	-	-	-	-	-	-
29	差し出し人住所 1 有効データ長	9	2	153	-	"99"形式	未使用項目

項番	項目名	フォーマット			文字間隔 変更指定	設定値	説明
		属性	バイト数	ロケーション			
30	差し出し人住所1印字桁数	9	2	155	-	"99"形式	差し出し人住所(1行目)の印字桁数
31	差し出し人住所1	C	26	157	-	半角英数文字・全角(漢字)混在	差し出し人住所(1行目)の実データを左詰めで設定 残りは半角スペースを設定
32	住所2	-	-	-	-	-	-
33	差し出し人住所2有効データ長	9	2	183	-	"99"形式	未使用項目
34	差し出し人住所2印字桁数	9	2	185	-	"99"形式	差し出し人住所(2行目)の印字桁数
35	差し出し人住所2	C	26	187	-	半角英数文字・全角(漢字)混在	差し出し人住所(2行目)の実データを左詰めで設定 残りは半角スペースを設定
36	住所3	-	-	-	-	-	-
37	差し出し人住所3有効データ長	9	2	213	-	"99"形式	未使用項目
38	差し出し人住所3印字桁数	9	2	215	-	"99"形式	差し出し人住所(3行目)の印字桁数
39	差し出し人住所3	C	25	217	-	半角英数文字・全角(漢字)混在	差し出し人住所(3行目)の実データを左詰めで設定 残りは半角スペースを設定
40	差し出し人電話番号	C	14	242	-	『XXXXXXXXXXXX』形式	
41	差し出し人名称1	-	-	-	-	-	-
42	差し出し人名称1有効データ長	9	2	256	-	"99"形式	未使用項目
43	差し出し人名称1印字桁数	9	2	258	-	"99"形式	差し出し人名称(1行目)の印字桁数
44	差し出し人名称1	C	24	260	-	半角英数文字・全角(漢字)混在	差し出し人名称(1行目)の実データを左詰めで設定 残りは半角スペースを設定
45	差し出し人名称2	-	-	-	-	-	-
46	差し出し人名称2有効データ長	9	2	284	-	"99"形式	未使用項目
47	差し出し人名称2印字桁数	9	2	286	-	"99"形式	差し出し人名称(2行目)の印字桁数
48	差し出し人名称2	C	24	288	-	半角英数文字・全角(漢字)混在	差し出し人名称(2行目)の実データを左詰めで設定 残りは半角スペースを設定
49	OCR通番	C	9	312	-	『XXXXXXXX』形式	
50	所得有無	9	1	321	-	"9"形式	
51	最終出力表示	C	1	322	-	『X』形式	最終ページの場合のみ、『*』を編集 最終ページ以外はスペースを設定
52	基礎年金番号	-	-	-	-	-	-
53	左カッコ	C	1	323	-	『X』形式	『(』を編集
54	課所記号	9	4	324	-	『9999』形式	
55	ハイフン	C	1	328	-	『X』形式	『-』を編集
56	番号	9	6	329	-	『999999』形式	
57	右カッコ	C	1	335	-	『X』形式	『)』を編集
58	通知書番号	C	5	336	-	『ZZZZ9』形式	
59	作成年月日	-	-	-	-	-	-
60	元号	C	4	341	-	『XX』形式	

項番	項目名	フォーマット			文字間隔 変更指定	設定値	説明
		属性	バイト数	ポジション			
61	年	C	2	345	-	『Z9』形式	
62	月	C	2	347	-	『Z9』形式	
63	日	C	2	349	-	『Z9』形式	
64	見出し部	C	18	351	-	『XXXXXXXXXX』形式	“期間延長不承認”の場合、『(期間延長不承認)』を編集 上記以外の場合、全角スペースを編集
65	全額免除始期	-	-	-	-	-	-
66	元号	C	4	369	-	『XX』形式	
67	年	C	2	373	-	『Z9』または『XX』形式	
68	月	C	2	375	-	『Z9』または『XX』形式	
69	全額免除終期	-	-	-	-	-	-
70	元号	C	4	377	-	『XX』形式	
71	年	C	2	381	-	『Z9』または『XX』形式	
72	月	C	2	383	-	『Z9』または『XX』形式	
73	4分の3免除始期	-	-	-	-	-	-
74	元号	C	4	385	-	『XX』形式	
75	年	C	2	389	-	『Z9』または『XX』形式	
76	月	C	2	391	-	『Z9』または『XX』形式	
77	4分の3免除終期	-	-	-	-	-	-
78	元号	C	4	393	-	『XX』形式	
79	年	C	2	397	-	『Z9』または『XX』形式	
80	月	C	2	399	-	『Z9』または『XX』形式	
81	半額免除始期	-	-	-	-	-	-
82	元号	C	4	401	-	『XX』形式	
83	年	C	2	405	-	『Z9』または『XX』形式	
84	月	C	2	407	-	『Z9』または『XX』形式	
85	半額免除終期	-	-	-	-	-	-
86	元号	C	4	409	-	『XX』形式	
87	年	C	2	413	-	『Z9』または『XX』形式	
88	月	C	2	415	-	『Z9』または『XX』形式	
89	4分の1免除始期	-	-	-	-	-	-
90	元号	C	4	417	-	『XX』形式	
91	年	C	2	421	-	『Z9』または『XX』形式	

項番	項目名	フォーマット			文字間隔 変更指定	設定値	説明
		属性	バイト数	ポジション			
92	月	C	2	423	-	『Z9』または『XX』形式	
93	4分の1免除終期	-	-	-	-	-	-
94	元号	C	4	425	-	『XX』形式	
95	年	C	2	429	-	『Z9』または『XX』形式	
96	月	C	2	431	-	『Z9』または『XX』形式	
97	納付猶予始期	-	-	-	-	-	-
98	元号	C	4	433	-	『XX』形式	
99	年	C	2	437	-	『Z9』または『XX』形式	
100	月	C	2	439	-	『Z9』または『XX』形式	
101	納付猶予終期	-	-	-	-	-	-
102	元号	C	4	441	-	『XX』形式	
103	年	C	2	445	-	『Z9』または『XX』形式	
104	月	C	2	447	-	『Z9』または『XX』形式	
105	予備	C	12	449	-	半角スペースを設定	

# 通知書の作成に係る用紙仕様書

令和8年7月  
日本年金機構

## 目次

### 1 通知書の規格

- (1) 紙質
- (2) 用紙色（地色）
- (3) 刷色
- (4) サイズ
- (5) 加工
- (6) 通知書作成データ以外の印字箇所

### 2 通知書レイアウト

- (1) 国民年金保険料免除・納付猶予申請承認通知書
- (2) 国民年金保険料免除・納付猶予申請却下通知書
- (3) 国民年金保険料学生納付特例申請承認通知書
- (4) 国民年金保険料学生納付特例申請却下通知書

※「国民年金保険料免除・納付猶予申請承認通知書（継続免除）」・「国民年金保険料免除・納付猶予申請却下通知書（継続免除）」の通知書レイアウトについては、それぞれ「国民年金保険料免除・納付猶予申請承認通知書」・「国民年金保険料免除・納付猶予申請却下通知書」と同一です。

## 1 通知書の規格

### (1) 紙質

上質紙 糊材塗布後メートル坪量 127g/m<sup>2</sup> (±5g/m<sup>2</sup>) 程度

※ 白色度 80%以上、且つ圧着式通知の加工が容易にできるものであること。

※ グリーン購入法に適合するものであること。(入手が困難な場合は除く。)

### (2) 用紙色(地色)

白色

### (3) 刷色

表1色(墨色)、裏1色(青)(色:青(D I C184程度))

※ 水濡れにより容易ににじまないものを使用すること。

※ オフセット印刷を行う場合は、紫外線硬化型インキを使用すること。

### (4) サイズ

縦 6.0 インチ (152.4 mm) × 横 12.0 インチ (304.8 mm)

### (5) 加工

通知書には下記①～③の加工を行うこと。

① 通知書の両端からそれぞれ 4.0 インチの箇所、中間縦ミシン加工又はこれと同様の効果のある加工を行い、第二種郵便物の通常葉書の規格となるように圧着する。

※ 圧着した通知書を開いた際、容易に切断してしまわないようにすること。

② 通知書の左下及び右下にコーナーカットを打ち抜く。

③ 通知書に「郵便はがき」の文字を印刷し、圧着加工等を施した後にはがき本体の「郵便はがき」の文字が表示されるようパンチ加工(5穴)を施す。

### (6) 通知書作成データ以外の印字箇所

下記2を参照のうえ作成すること。

※ カスタマバーコードは、赤色の範囲に印刷すること。

※ バーコード等は、青色の範囲に印刷すること。

## 2 通知書レイアウト

料金後納  
郵便

親展

基礎年金番号

第 号

日本年金機構理事 印

国民年金保険料免除・納付猶予申請承認通知書

(審査区分)

全額免除	4分の3免除	半額免除	4分の1免除	納付猶予
------	--------	------	--------	------

(注) 届け出のあった審査区分に希望された順位を出力し、それ以外は「-」を出力しています。

国民年金保険料免除・納付猶予申請書の上記の審査希望順で申請のあったものについて審査した結果、以下の免除または納付猶予申請を承認します。

年 月分 ~ 年 月分

年 月分 ~ 年 月分

この決定に不服があるときは、この決定があったことを知った日の翌日から起算して3か月以内に文書又は口頭で、あなたの住所地の社会保険審査官(地方厚生(支)局内)に審査請求できます。また、その決定に不服があるときは、決定書の謄本が送付された日の翌日から起算して2か月以内に社会保険審査会(厚生労働省)に再審査請求できます。

なお、この決定の取消の訴えは、審査請求の決定を経た後でないと提起できませんが、審査請求があった日から2か月を経過しても審査請求の決定がないときや、この決定の執行等による著しい損害を避けるため緊急の必要があるとき、その他正当な理由があるときは、審査請求の決定を経なくても提起できます。この訴えは、審査請求の決定(再審査請求をした場合には、当該決定又は社会保険審査会の裁決。以下同じ。)があったことを知った日から6か月以内に、日本年金機構を被告として提起できます。ただし、原則として、審査請求の決定の日から1年を経過すると訴えを提起できません。

② ご案内は内側にあります。裏面の「開封方法」をご覧ください。

**通知の記載内容のご説明**

- ◎「期間延長承認」と記載されている方  
前年度に、「翌年度以降も全額免除または納付猶予の審査を希望」したことによって、引き続き承認されたものです。
- ◎「今後、免除申請が必要です。」と記載されている方  
納付猶予は50歳未満の期間が対象となります。納付猶予承認期間以降(50歳以降)の期間については、保険料を納付するか、あらかじめ保険料免除の申請が必要です。
- ◎「継続審査申出受付済」と記載されている方  
・今後は全額免除または納付猶予の審査を自動的にを行いますので、免除申請を行う必要はありません。  
・婚姻、離婚、配偶者が亡くなった等、配偶者の状況に変更があった場合は「国民年金保険料免除・納付猶予継続申請者の配偶者状況変更届」の提出が必要です。事実発生日から14日以内に届書の提出をお願いします。

**保険料免除や納付猶予が承認された期間の年金額**

保険料免除や納付猶予が承認された期間は、老後の年金を受けるための資格期間(受給資格期間)に算入されますが、保険料を全額納付した場合と比べて老後の年金額が低額になります。  
※納付猶予の期間は、年金額に反映されません。

**<免除等区分別の年金額イメージ>**

免除等区分	年金額	1
全額納付		1
全額免除	8分の4	
4分の3免除 <sup>(注)</sup>	8分の5	
半額免除 <sup>(注)</sup>	8分の6	
4分の1免除 <sup>(注)</sup>	8分の7	
納付猶予	0(年金額に反映されません)	

※一部免除の期間は、納付すべき一部の保険料額を納めないと未納と同じ扱いとなり、年金額および受給資格期間に反映されません。

**年金額を増やす方法は表面へ** >>>

(1) 国民年金保険料免除・納付猶予申請承認通知書(表面)

# 国民年金の大切なお知らせです。

開封して内容をご確認ください。

「ねんきんネット」をご活用ください

「ねんきんネット」は、スマートフォン等から年金記録の確認や年金見込み額の試算などが行えるサービスです。利用登録は「マイナポータル」から簡単に行うことができます。

詳しくは「ねんきんネット」で検索  
[https://www.nenkin.go.jp/n\\_net/](https://www.nenkin.go.jp/n_net/)

ねんきんネット 検索

二次元  
コード

## 開封方法

①②の順に矢印の方向へゆっくりとねいに開いてください。  
 (水に濡れている場合は、よく乾かしてから開いてください。)



## 年金額を増やす「追納」制度

免除等を受けた期間は、**10年以内**であれば、保険料を**後払い(追納)**することができます。ただし、追納が遅くなると、**保険料が上がります**ので、早めの追納をお勧めします。  
**追納すると以下のメリットがあります。**

### 1. 老後の年金額が一生にわたり増えます！

1年間分追納をすると、年金が年間で

○**全額免除期間**は約**1万円**

○**納付猶予(学生納付特例)期間**は約**2万円**

増えます。

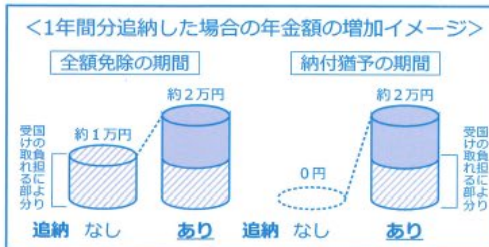

### 2. 社会保険料控除の対象となります！

追納保険料は社会保険料控除の対象となり、税金の負担が軽減されます。

追納制度の詳細は右記二次元コードから

### 4分の3、半額、4分の1の免除が承認された方

・後日送付される、免除後の保険料額による納付書で納付してください。

この保険料を納め忘れると、年金額および年金を受けるための期間に反映されない**未納期間**となりますので留意してください。

・保険料の納付方法には、一括で納めると割引になる「**前納制度**」(納付書のみ対応)や、納め忘れない「**口座振替**」をご利用いただくこともできます。ご希望の際は、お近くの年金事務所へご相談ください。

### 免除等承認後に状況が変わった方

・免除等承認後に状況が変わった場合(失業、世帯主の変更など)は、承認結果を取り消して免除を再申請することができます。

・免除等の取消は、申出をした月の前月分からとなりますので、切替えをご希望の場合は、お早めに手続きをお願いします。

二次元  
コード

免除申請を含む一部の国民年金の手続きは**スマホから電子申請**ができます。  
 詳しくはこちらをご覧ください。

「電子申請」  
特設ページ

二次元  
コード

追納の申込書や「追納制度」等に関する詳しい内容は、こちらをご覧ください。

「追納制度」  
特設ページ

(1) 国民年金保険料免除・納付猶予申請承認通知書(裏面)

料金後納  
郵便

親展

基礎年金番号

第 号

日本年金機構理事 印

【この通知書が届いた場合】

お客様からの国民年金保険料の免除・納付猶予申請を審査した結果、却下（不承認）となりました。

つきましては、お手元の納付書で保険料を納付していただきますようお願いいたします。

納付書がない場合は、お近くの年金事務所へご連絡ください。

なお、お手元の納付書は、納期限から2年または使用期限を過ぎると使用できなくなりますが、免除等を申請した期間は、時効の更新により申請日から2年間、保険料を納付できる場合があります。2年を過ぎて保険料の納付を希望する場合は、年金事務所まで納付書を再発行しますのでご連絡ください。

様

国民年金保険料免除・納付猶予申請却下通知書

国民年金保険料免除・納付猶予申請書の申請のあったものについて審査した結果、

全額免除	年	月から	年	月
4分の3免除	年	月から	年	月
半額免除	年	月から	年	月
4分の1免除	年	月から	年	月
納付猶予	年	月から	年	月

までの国民年金保険料の免除または納付猶予申請は、基準に該当しないため却下します。

この決定に不服があるときは、この決定があったことを知った日の翌日から起算して3か月以内に文書又は口頭で、あなたの住所地の社会保険審査官(地方厚生(支)局内)に審査請求できます。また、その決定に不服があるときは、決定書の謄本が送付された日の翌日から起算して2か月以内に社会保険審査会(厚生労働省内)に再審査請求できます。

なお、この決定の取消の訴えは、審査請求の決定を経た後でないこと、提起できませんが、審査請求があった日から2か月を経過しても審査請求の決定がないときや、この決定の執行等による著しい損害を避けるため緊急の必要があるとき、その他正当な理由があるときは、審査請求の決定を経なくても提起できます。この訴えは、審査請求の決定(再審査請求をした場合には、当該決定又は社会保険審査会の決定。以下同じ。)があったことを知った日から6か月以内に、日本年金機構を被告として提起できます。ただし、原則として、審査請求の決定の日から1年を経過すると訴えを提起できません。

② ご案内は内側にあります。裏面の「開封方法」をご覧ください。

(2) 国民年金保険料免除・納付猶予申請却下通知書 (表面)

## 国民年金は、 一人ひとりの将来の 大きな支えになります。

あなたの年金 簡単便利な ねんきんネットで！

「ねんきんネット」は、最新の年金記録の確認やさまざまな条件に応じた年金見込額の試算ができます。マイナンバーカードをお持ちの方は、マイナポータルからのご利用登録が便利です。

詳しくは「ねんきんネット」で検索  
[https://www.nenkin.go.jp/n\\_net/](https://www.nenkin.go.jp/n_net/)

開封  
方法

①の順に矢印の方向へゆっくりと開いてください。  
(水に濡れている場合は、よく乾かしてから開いてください。)



### 国民年金の保険料納付は 口座振替が便利でお得です

- ◎保険料が割引されます。  
口座振替により、保険料を当月末の引き落とし（早割）にすると、保険料が割引されお得です。
- ◎納め忘れがなく確実です。  
保険料があなたの預金口座から毎月自動的に引き落とされますので納め忘れがなく確実です。
- ◎手続は簡単・無料です。  
口座振替依頼書を金融機関の窓口へ提出してください。なお、申込手続や引き落としには手数料はかかりません。
- ◎手間と時間が省けます。  
混雑しがちな窓口へ毎月訪れる手間と時間が省けますので、忙しい方にはとても便利です。

### 国民年金のポイント

- ◎将来の大きな支えになります  
国民年金は20歳から60歳までのすべての人が加入し、保険料を納める制度です。国が責任をもって運営するため、安定していますし、年金の給付は生涯にわたって保障されます。
- ◎老後のためだけのものではありません  
国民年金には、障害年金や遺族年金もあります。障害年金は、病気や事故で障害が残ったときに受け取れます。また遺族年金は、被保険者が死亡した場合、その被保険者により生計を維持されていた遺族（「子のある配偶者」や「子」）が受け取れます。保険料が未納の場合、万一のときに障害年金や遺族年金が受け取れない場合がありますので、保険料は納期限までにすみやかに納付してください。
- ◎保険料は全額、社会保険料控除の対象です  
国民年金保険料は、確定申告の際、全額社会保険料控除として認められます。

(2) 国民年金保険料免除・納付猶予申請却下通知書（裏面）

料金後納  
郵便

親展

○

○

○

○

○

差出人  
〒

TEL

②

ご案内は内側にあります。裏面の「開封方法」をご覧ください。

基礎年金番号

第 号

日本年金機構理事 印

**国民年金保険料学生納付特例申請承認通知書**

国民年金保険料学生納付特例の申請を承認しました。承認期間は  
年 月から 年 月までです。

この決定に不服があるときは、この決定があったことを知った日の翌日から起算して3か月以内に文書又は口頭で、あなたの住所地の社会保険審査官（地方厚生（支）局内）に審査請求できます。また、その決定に不服があるときは、決定書の謄本が送付された日の翌日から起算して2か月以内に社会保険審査会（厚生労働省管内）に再審査請求できます。

なお、この決定の取消の訴えは、審査請求の決定を経た後でないと提起できませんが、審査請求があった日から2か月を経過しても審査請求の決定がないときや、この決定の執行等による著しい損害を避けるため緊急の必要があるとき、その他正当な理由があるときは、審査請求の決定を経なくても提起できます。この訴えは、審査請求の決定（再審査請求をした場合には、当該決定又は社会保険審査会の裁決。以下同じ。）があったことを知った日から6か月以内に、日本年金機構を被告として提起できます。ただし、原則として、審査請求の決定の日から1年を経過すると訴えを提起できません。

**学生納付特例が承認された方へ**

～大切なお知らせ～

**【承認期間について】**  
承認期間は年度ごととなりますので、毎年の申請が必要です。来年度も在学予定の方については、4月以降に申請ハガキをお送りします。なお、申請はスマホから行うこともできます。詳細は裏面をご覧ください。

**【学生でなくなった場合は】**  
承認期間中に学生でなくなった場合は、「学生納付特例不該当届」を市（区）役所または町村役場に提出してください。

**【承認された期間の年金額】**  
承認期間は、老齢年金を受けるための資格期間（受給資格期間）に算入されますが、年金額には反映されません。なお、10年以内であれば、さかのぼって保険料を納付すること（追納）で年金額を増やすことができます。

▶▶▶ 追納制度の案内は裏面へ

**【障害基礎年金・遺族基礎年金について】**  
承認された期間中に、万が一ケガや病気で障害が残ったり、死亡といった不測の事態が起こった場合に、障害基礎年金や遺族基礎年金を受け取ることができます。

(3) 国民年金保険料学生納付特例申請承認通知書（表面）

# 国民年金の大切なお知らせです。

開封して内容をご確認ください。

「ねんきんネット」をご活用ください

「ねんきんネット」は、スマートフォン等から年金記録の確認や年金見込み額の試算などが行えるサービスです。利用登録は「マイナポータル」から簡単に行うことができます。

詳しくは「ねんきんネット」で検索  
[https://www.nenkin.go.jp/n\\_net/](https://www.nenkin.go.jp/n_net/)

ねんきんネット 検索

二次元  
コード

## 開封方法

①②の順に矢印の方向へゆっくりと開いてください。  
 (水に濡れている場合は、よく乾かしてから開いてください。)



①

## 年金額を増やす「追納」制度

学生納付特例を受けた期間は、**10年以内**であれば、保険料を後払い(追納)することができます。ただし、追納が遅くなると、**保険料が上がります**ので、早めの追納をお勧めします。  
**追納すると以下のメリットがあります。**

### 1. 老後の年金額が一生にわたり増えます！

1年間分追納をすると、年金が年間で**約2万円**増えます。

<1年間分追納した場合の年金額の増加イメージ>

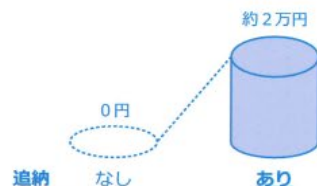

### 2. 社会保険料控除の対象となります！

追納保険料は社会保険料控除の対象となり、税金の負担が軽減されます。

追納の申込書や「追納制度」等に関する詳しい内容は、こちらをご覧ください。

二次元  
コード

「追納制度」  
特設ページ

## 国民年金の手続きはスマホから

学生納付特例を含む一部の国民年金の手続きは、スマホでマイナポータルからいつでも簡単に電子申請ができます。今後の手続きの際にはぜひご利用ください。

<電子申請の対象手続>

- 学生納付特例の申請
  - 保険料免除・納付猶予の申請
  - 国民年金加入の届出
  - 保険料口座振替の手続き
- など

電子申請の利用方法等に関する詳しい内容は、こちらをご覧ください。

二次元  
コード

「電子申請」  
特設ページ

## 年金制度のご案内

公的年金制度のメリットや、仕組みなどについて学べる動画などを日本年金機構ホームページに掲載していますので、ぜひご覧ください。

動画のほか、資料などを掲載しています。詳しい内容は、こちらをご覧ください。

二次元  
コード

「年金について学ぼう」  
特設ページ

(3) 国民年金保険料学生納付特例申請承認通知書(裏面)

料金後納  
郵便
   
親展

○  
○  
○  
○  
○

差出人  
〒

TEL

②  
ご案内は内側にあります。裏面の「開封方法」をご覧ください。

基礎年金番号

第 号

日本年金機構理事 印

**国民年金保険料学生納付特例申請却下通知書**

提出のあった国民年金保険料学生納付特例申請について審査した結果、  
 年 月から 年 月までの間の  
 国民年金保険料の学生納付特例申請は、以下の理由により却下します。

(理由) 国民年金保険料学生納付特例の基準に該当しないため

この決定に不服があるときは、この決定があったことを知った日の翌日から起算して3か月以内に文書又は口頭で、あなたの住所地の社会保険審査官(地方厚生(支)局内)に審査請求できます。また、その決定に不服があるときは、決定書の原本が送付された日の翌日から起算して2か月以内に社会保険審査会(厚生労働省内)に再審査請求できます。  
 なお、この決定の取消の訴えは、審査請求の決定を経た後でないと提起できませんが、審査請求があった日から2か月を経過しても審査請求の決定がないときや、この決定の執行等による著しい損害を避けるため緊急の必要があるとき、その他正当な理由があるときは、審査請求の決定を経なくても提起できます。この訴えは、審査請求の決定(再審査請求をした場合には、当該決定又は社会保険審査会の裁決。以下同じ。)があったことを知った日から6か月以内に、日本年金機構を被告として提起できます。ただし、原則として、審査請求の決定の日から1年を経過すると訴えを提起できません。

(4) 国民年金保険料学生納付特例申請却下通知書 (表面)

## 国民年金は、 一人ひとりの将来の 大きな支えになります。

あなたの年金 簡単便利な ねんきんネットで！

「ねんきんネット」は、最新の年金記録の確認やさまざまな条件に応じた年金見込額の試算ができます。マイナンバーカードをお持ちの方は、マイナポータルからのご利用登録が便利です。

詳しくは「ねんきんネット」で検索  
[https://www.nenkin.go.jp/n\\_net/](https://www.nenkin.go.jp/n_net/)

ねんきんネット 検索

開封  
方法

①の順に矢印の方向へゆっくりと開いてください。  
(水に濡れている場合は、よく乾かしてから開いてください。)



便  
法  
が  
多  
く  
な  
り  
ま  
す。

### 国民年金の保険料納付は 口座振替が便利でお得です。

- ◎納め忘れがなく確実です。
  - 保険料があなたの預金口座から毎月自動的に引き落とされますので納め忘れがなく確実です。
- ◎手続きは簡単・無料です。
  - 口座振替依頼書を金融機関の窓口にご提出ください。なお、申し込み手続きや引き落としには一切手数料はかかりません。
- ◎手間と時間が省けます。
  - 混雑しがちな窓口へ毎月訪れる手間と時間が省けますので、お忙しい方にはとても便利です。
- ◎保険料が割引されます。
  - 口座振替により、保険料を当月末引き落とし（早割）にすると、保険料が割引されお得です。

お手元の納付書は、納期限から2年または使用期限を過ぎると使用できなくなりますが、学生納付特例を申請した期間は、時効の更新により申請日から2年間、保険料を納付できる場合があります。2年を過ぎて保険料の納付を希望する場合は、年金事務所まで納付書を再発行しますのでご連絡ください。

### 国民年金のポイント

- ◎国民年金は20歳から60歳になるまでのすべての人が加入し、保険料を納める制度です。
- ◎国民年金は国が責任をもって運営する安定した制度です。
  - 年金の給付は生涯にわたって保障されます。
- ◎国民年金は、40年間保険料を納付して、満額の年金額847,300円\*（令和8年度）が受け取れます。
  - 年金（老齢年金）を受けるためには、原則として10年以上の保険料納付済期間（保険料免除期間等を含む）が必要です。  
\*昭和31年4月2日以後生まれの方が受け取る場合の年金額となります。
- ◎障害年金、遺族年金があります。
  - 病気や事故で障害が残ったときに受け取れる障害年金や、被保険者により生計を維持されていた遺族（子のある配偶者または子）が受け取れる遺族年金があります。保険料が未納の場合、万一のときに障害年金や遺族年金が受け取れない場合がありますので、保険料は納期限までにすみやかに納付してください。
- ◎保険料は確定申告の際、社会保険料控除として全額認められます。

(4) 国民年金保険料学生納付特例申請却下通知書（裏面）

## 委託依頼票（通知書作成・発送業務）

委託年月日	令和 年 月 日
委託者	〇〇事務センター
受託者	通知書受託事業者

## 1. 委託内容

以下のとおり通知書作成を委託致します。

.....

## 2. 媒体情報

.....

.....

.....

## 内訳

No.	帳票名	件数
1		件
2		件
3		件
合計		件

帳票委託依頼番号：

受領印

\_\_\_\_\_

※ 内訳は帳票数により変動する。

# 受 託 票

令和 年 月 日

事務センター統括部  
監督職員 あて

受託事業者 (法人名又は商号)  
部署管理者氏名 印

「事務センターにおける通知書の作成及び発送準備業務（はがき形式）」について下記のとおり受託しました。

記

受託件数 \_\_\_\_\_ 件

受領印

F - 58

料金後納郵便物差出票

立会省略書面提出済

日付印

差出人

氏名・印



お客様番号

事務センターにおける通知書の作成及び発送準備業務（はがき形式）

次のとおり、後納郵便物等を差し出します。
なお、この郵便物等は、郵便法等の法令に違反した内容の郵便物等ではないことを確約します。

Table with 8 columns: 郵便物の種類, 量目別, 個数, 1個の料金, 合計料金, 減額率, 減額する額, 差引納付額, 摘要. Includes a total row at the bottom.